

Wilo-HiSewlift 3

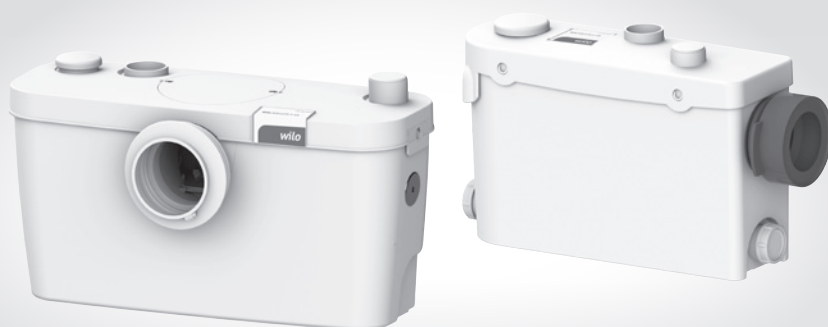

de Einbau- und Betriebsanleitung
en Installation and operating instructions
fr Notice de montage et de mise en service
nl Inbouw- en bedieningsvoorschriften
es Instrucciones de instalación y funcionamiento
it Istruzioni di montaggio, uso e manutenzione
pt Manual de Instalação e funcionamento
tr Montaj ve kullanma kılavuzu
el Οδηγίες εγκατάστασης και λειτουργίας

sv Monterings- och skötselanvisning
pl Instrukcja montażu i obsługi
ru Инструкция по монтажу и эксплуатации
uk Інструкція з монтажу та експлуатації
ro Instrucțiuni de montaj și exploatare
bg Инструкция за монтаж и експлоатация
zh 安装及操作说明

Fig. 1

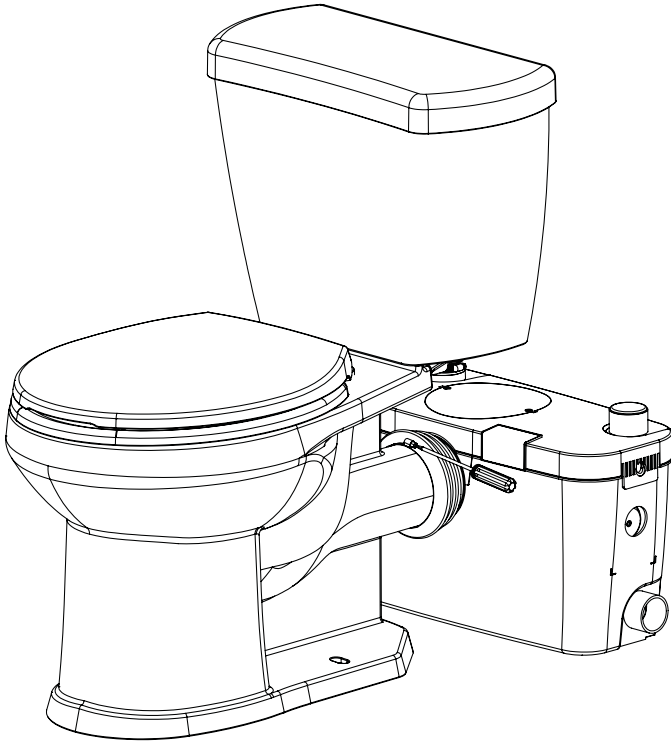
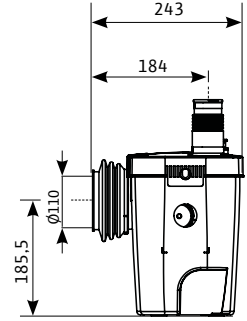
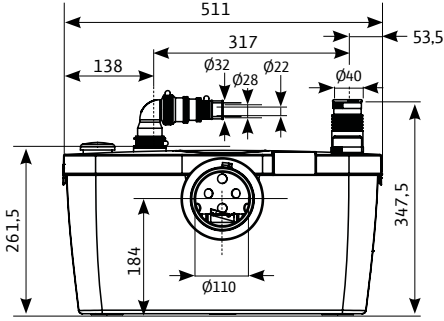

Fig. 2

HiSewlift3-15



HiSewlift3-35

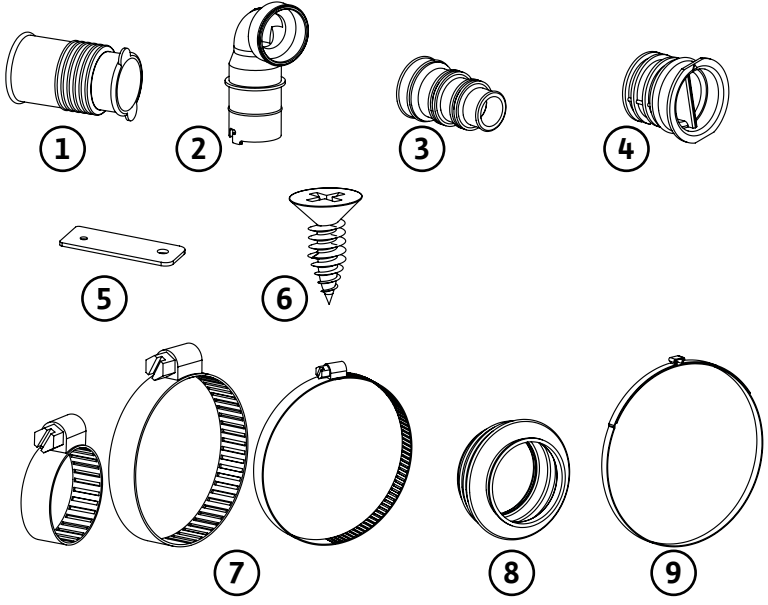
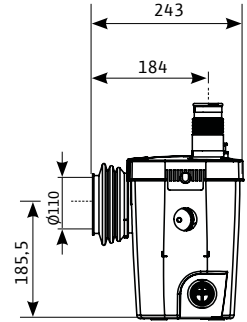
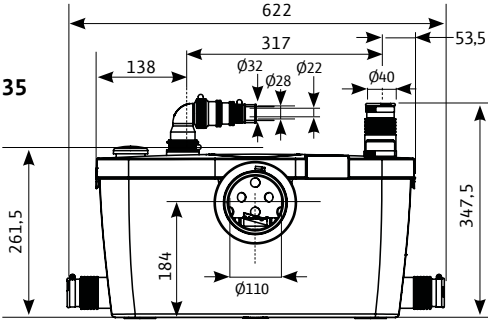

Fig. 3

HiSewlift3-135

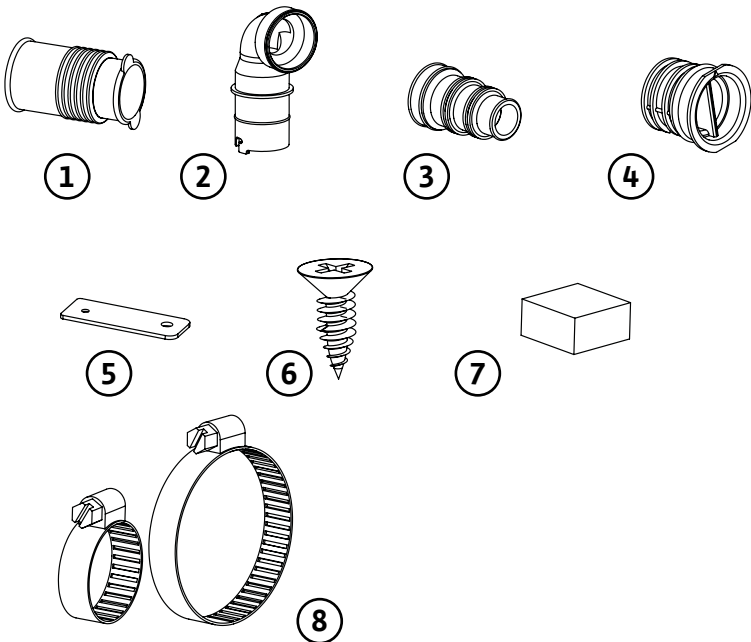
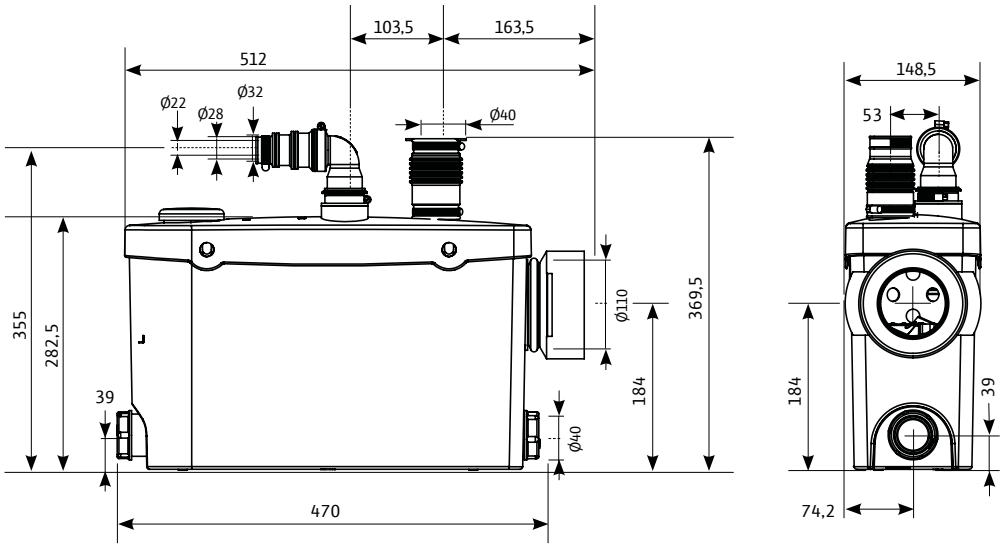

Fig. 4

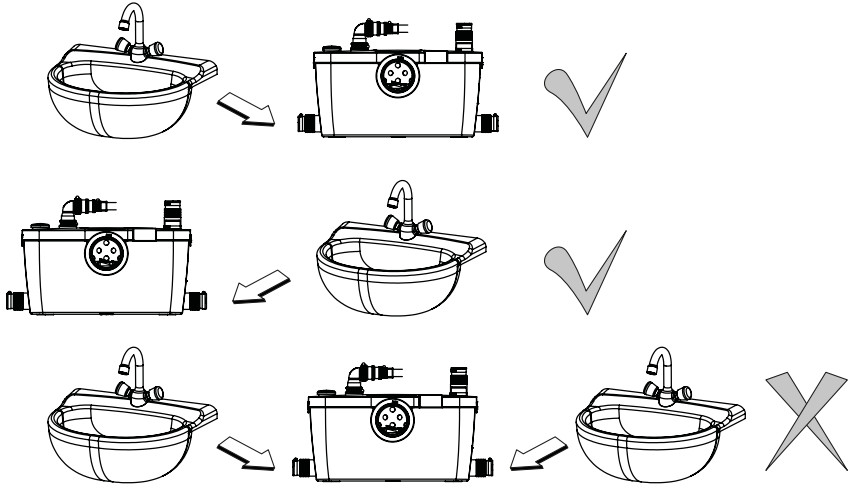

Fig. 5

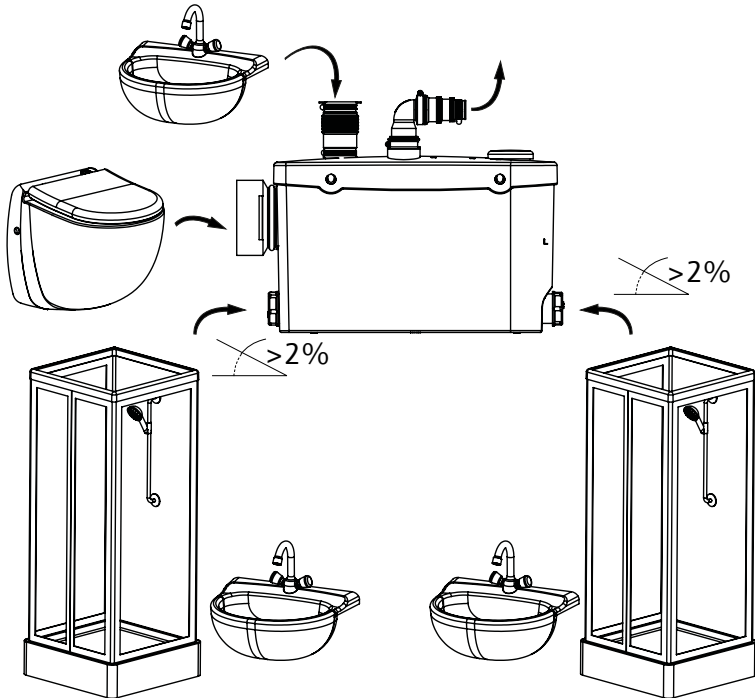

Fig. 6

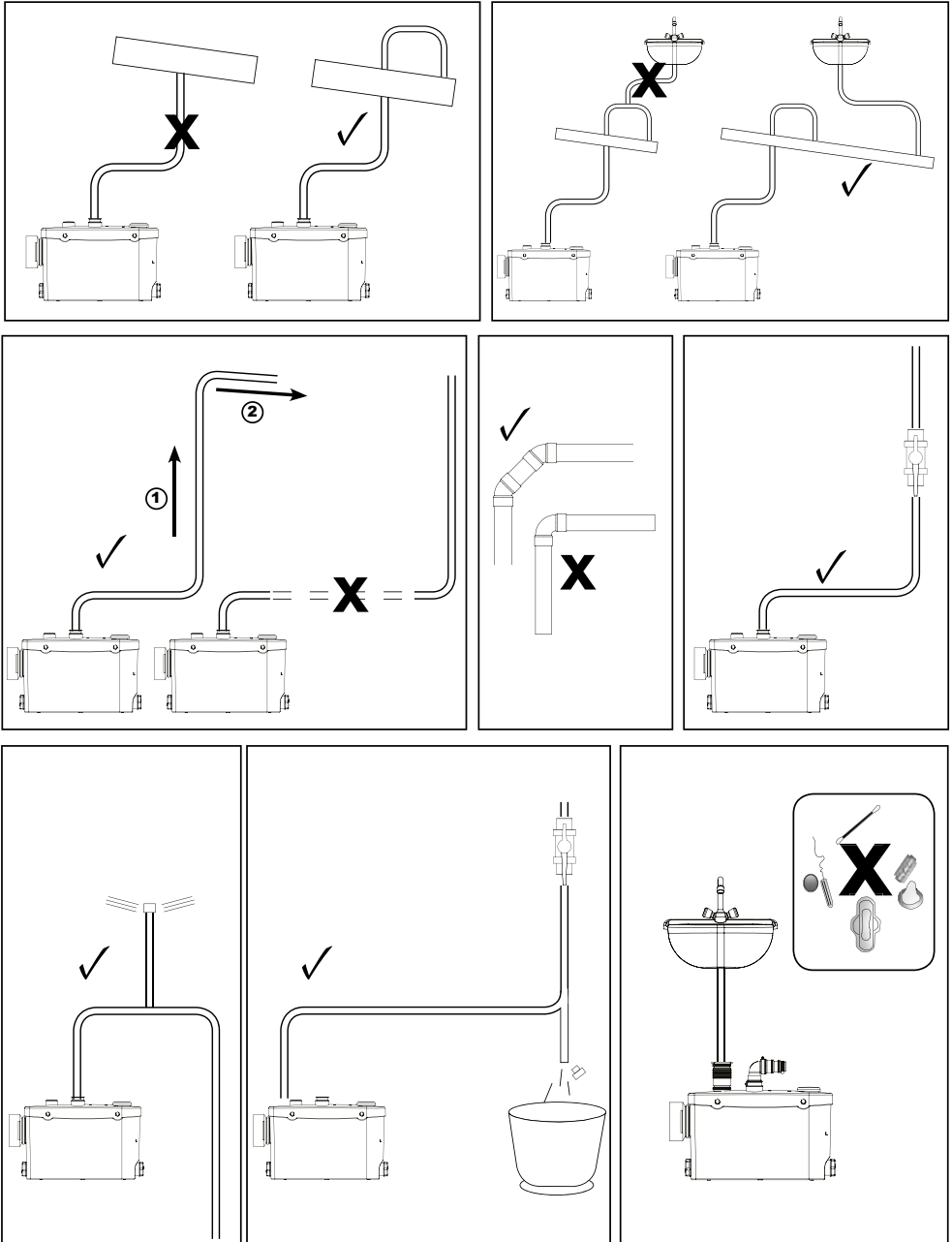

Fig. 7

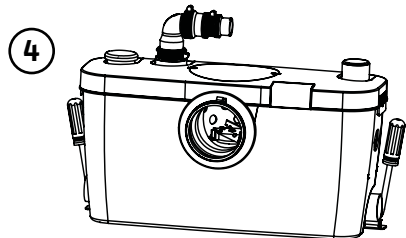
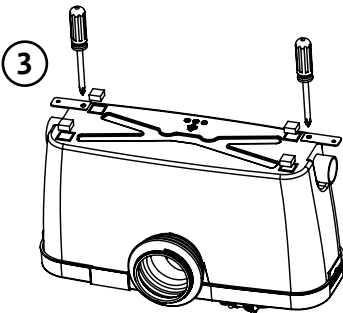
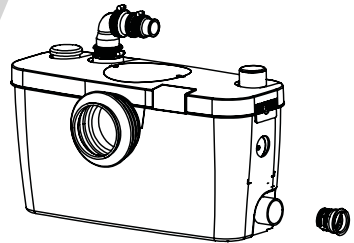
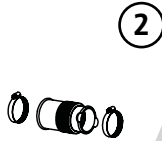
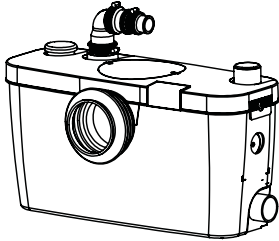
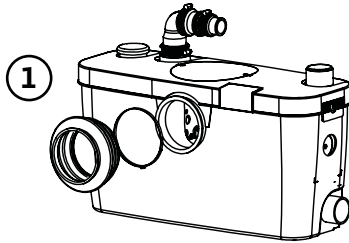
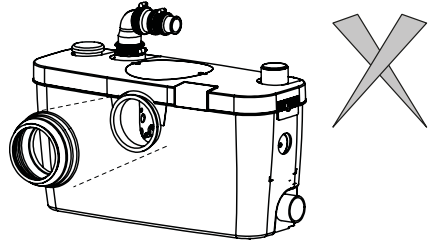
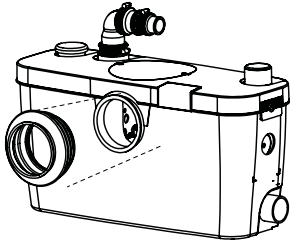

Fig.8

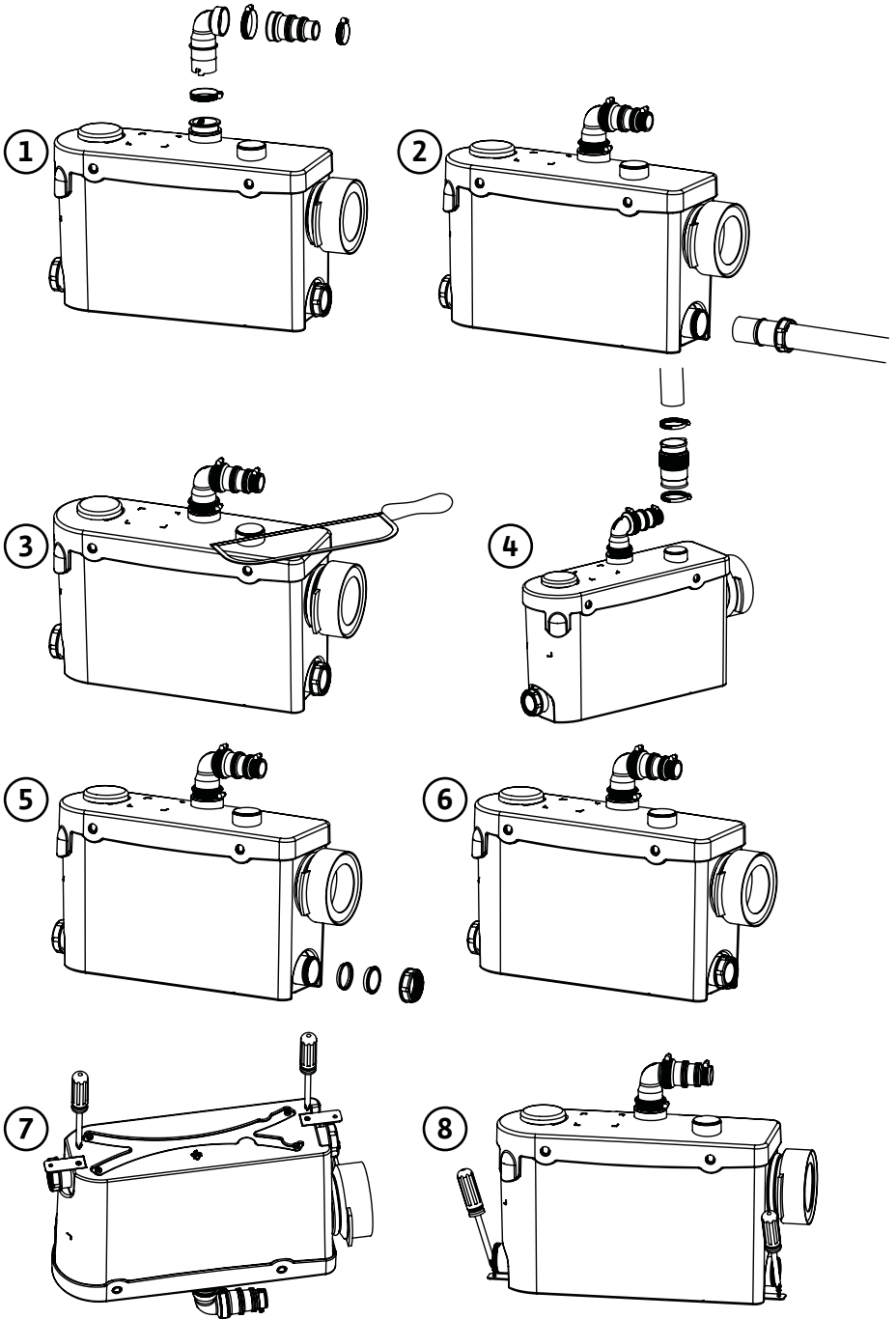
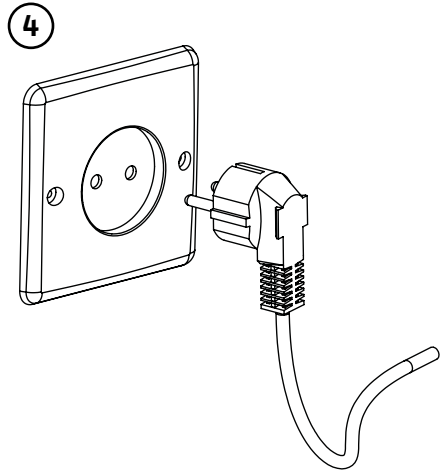
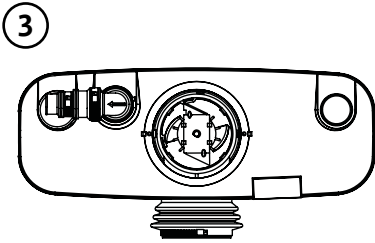
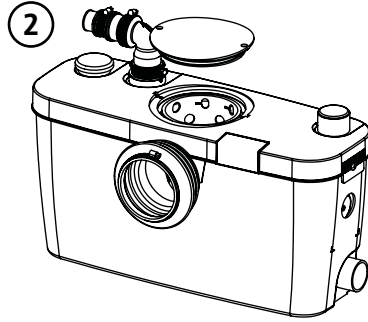
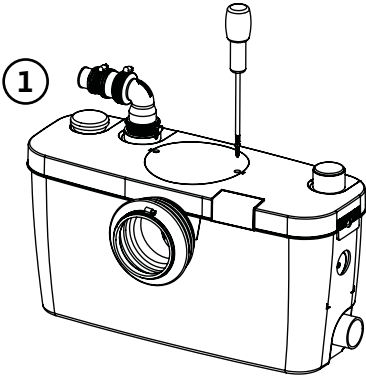

Fig. 9



1 Considerações gerais

1.1 Sobre este documento

A língua do manual de funcionamento original é o francês. Todas as outras línguas deste manual são uma tradução do manual de funcionamento original.

O manual de instalação e funcionamento é parte integrante do aparelho e deve ser mantido sempre no local de instalação do mesmo. O cumprimento destas instruções constitui condição prévia para a utilização apropriada e o accionamento correcto do aparelho.

Este manual de instalação e funcionamento está em conformidade com o modelo do aparelho e cumpre as normas técnicas de segurança básicas, em vigor à data de impressão.

Declaração CE de conformidade:

Uma cópia da declaração CE de conformidade está incluída neste manual de funcionamento.

No caso de uma alteração técnica não acordada por nós dos componentes descritos na mesma, esta declaração perde a sua validade.

2 Segurança

Este manual de instalação e funcionamento contém indicações importantes que têm de ser respeitadas durante a instalação, operação e manutenção. Por isso, este manual de funcionamento tem de ser sempre lido pelo técnico de assistência e pelo especialista/operador responsável antes da instalação e do arranque.

Tanto estas instruções gerais sobre segurança como as informações sobre segurança nos capítulos subsequentes, indicadas por símbolos de perigo, devem ser rigorosamente observadas.

2.1 Símbolos e advertências utilizados no manual de funcionamento

Símbolos:



Símbolo de perigo geral



Perigo devido a tensão eléctrica



INDICAÇÃO

Advertências:

PERIGO!

Situação de perigo iminente.

Perigo de morte ou danos físicos graves em caso de não cumprimento.

CUIDADO!

Perigo de danos físicos (graves) para o operador. 'Cuidado' adverte para a eventualidade de ocorrência de danos físicos (graves) caso o aviso em causa seja ignorado.

ATENÇÃO!

Há o perigo de danificar o produto/sistema. 'Atenção' adverte para a possibilidade de eventuais danos no produto caso a indicação seja ignorada.



INDICAÇÃO: Indicação útil sobre o modo de utilização do produto. Adverte também para a existência de eventuais dificuldades.

Indicações aplicadas directamente no produto, como p. ex.,

- a seta do sentido de rotação,
 - as marcas que identificam ligações,
 - a placa de identificação,
 - os autocolantes de aviso,
- devem ser respeitadas sem falta e mantidas completamente legíveis.

2.2 Qualificação de pessoal

O pessoal responsável pela montagem, operação e manutenção deve dispor da qualificação necessária para a realização destes trabalhos. A entidade operadora deve definir o campo de responsabilidades, a atribuição de tarefas e a vigilância do pessoal técnico. Se o pessoal não tiver os conhecimentos necessários, deve obter formação e receber instruções. Se necessário, isto pode ser realizado pelo fabricante do produto a pedido da entidade operadora.

2.3 Riscos associados ao incumprimento das instruções de segurança

O incumprimento das indicações de segurança pode representar um perigo para pessoas, para o meio-ambiente e para o produto/sistema. O incumprimento das instruções de segurança poderá também invalidar qualquer direito à reclamação de prejuízos. O referido incumprimento pode, em particular, provocar:

- perigos resultantes de factores eléctricos, mecânicos ou bacteriológicos,
- poluição do meio-ambiente devido a fugas de substâncias perigosas,
- danos materiais,
- falha de funções importantes do produto/sistema,
- falhas nos procedimentos necessários de manutenção e reparação.

2.4 Trabalhar com segurança

As normas de prevenção de acidentes devem ser cumpridas.

Devem ser evitados riscos provocados pela energia eléctrica. Devem ser cumpridos os regulamentos da ERSE e da EDP.

2.5 Precauções de segurança para o utilizador

Este aparelho não se destina a ser utilizado por pessoas (incluindo crianças) com limitações físicas, sensoriais ou psíquicas, ou com falta de experiência e/ou falta de conhecimento, a não ser que sejam supervisionadas por uma pessoa responsável pela sua segurança ou que tenham recebido instruções sobre a utilização correcta do aparelho.

As crianças têm de ser supervisionadas de modo a garantir que não brincam com o aparelho.

- Se os componentes quentes ou frios do produto/sistema representarem um perigo, devem ser protegidos contra contacto no local.
- A protecção contra contacto para componentes móveis (p. ex., acoplamento) não pode ser retirada enquanto o produto estiver em funcionamento.

- As fugas (p. ex., na vedação do veio) de fluidos perigosos (p. ex., explosivos, venenosos ou quentes) devem ser escoadas sem que isto represente um perigo para pessoas e para o meio-ambiente. Respeitar as normas nacionais.
- Devem ser evitados riscos provocados pela energia eléctrica. Devem ser cumpridos os regulamentos da ERSE e da EDP.

2.6 Precauções de segurança para trabalhos de montagem e manutenção

O utilizador tem de se certificar de que todos os trabalhos de manutenção e instalação são levados a cabo por especialistas autorizados e qualificados que tenham estudado atentamente este manual de instalação e funcionamento. Os trabalhos no produto/sistema só podem ser executados quando a máquina estiver parada. O modo de procedimento descrito no manual de instalação e funcionamento para a paragem do produto/sistema tem de ser obrigatoriamente respeitado. Imediatamente após a conclusão dos trabalhos, é necessário voltar a montar e/ou colocar em funcionamento todos os dispositivos de segurança e protecção.

2.7 Modificação e fabrico não autorizado de peças de substituição

A modificação e o fabrico não autorizados de peças de substituição põem em perigo a segurança do produto/pessoal técnico e anulam as declarações relativas à segurança. Quaisquer alterações efectuadas no produto terão de ser efectuadas apenas com o consentimento do fabricante.

O uso de peças de substituição e acessórios originais assegura uma maior segurança. A utilização de quaisquer outras peças invalida o direito de invocar a responsabilidade do fabricante por quaisquer consequências.

2.8 Uso inadequado

A segurança do funcionamento do produto fornecido apenas está assegurada aquando da utilização adequada do mesmo em conformidade com o parágrafo 4 do manual de instalação e funcionamento. Os limites mínimo e máximo descritos no catálogo ou na folha de especificações devem ser sempre cumpridos.

3 Transporte e acondicionamento intermédio

Aquando da recepção do equipamento, verifique se não ocorreram danos durante o transporte. Se detectar danos, realize todos os passos necessários com a transportadora dentro do tempo permitido.

- Desembalar a estação elevatória e reciclar ou eliminar a embalagem de uma forma responsável do ponto de vista ambiental.
- Verifique o estado do produto aquando da entrega.



ATENÇÃO! O ambiente de armazenamento pode causar danos!

Se o equipamento tiver de ser instalado posteriormente, guarde-o num local seco e protegido de impactos e de influências externas (humidade, congelamento, etc.). Gama de temperatura para o transporte e armazenamento: -30 °C a +60 °C.

Manuseie o sistema com cuidado, para não danificar o produto antes da instalação.

4 Aplicações

Este dispositivo é uma estação elevatória compacta concebida para a drenagem de águas residuais provenientes de uma sanita através de drenagem horizontal, de um lavatório, de um chuveiro* ou de um bidé*. (*: dependendo do modelo).

Este dispositivo está em conformidade com a norma EN 12050-3 e as normas europeias relativas à segurança eléctrica, bem como à compatibilidade electro-magnética.



PERIGO! Risco de explosão!

Não utilize este sistema para transportar líquidos explosivos ou inflamáveis.

5 Características do produto

5.1 Código do modelo (Fig. 1)

Exemplo: HiSewlift 3-I35	
HiSewlift	Modelo HiSewlift: Modelo padrão
3	Classe do produto 1: Standard 3: Efficient 5: Premium
I	Para embutir na parede I: pode ser instalado numa estrutura em frente à parede
3	Número de ligações + sanita
5	Altura manométrica

5.2 Especificações técnicas

Dados hidráulicos	HiSewlift 3-15	HiSewlift 3-35	HiSewlift 3-135
Transporte vertical máximo	5 m	5 m	5 m
Transporte horizontal máximo	90 m	90 m	90 m
Altitude máxima	1000 m	1000 m	1000 m
DN da ligação de sucção	DN40	DN40	DN40
DN da ligação de pressão	DN32-28-22	DN32-28-22	DN32-28-22
Número de ligações			
	1 para sanita + 1	1 para sanita + 3	1 para sanita + 3
Gama de temperatura			
Gama de temperatura do fluido	+5 °C a +35 °C	+5 °C a +35 °C	+5 °C a +35 °C
Temperatura ambiente	Máx. +40 °C	Máx. +40 °C	Máx. +40 °C
Dados eléctricos			
Classe de protecção do motor	IP 44	IP 44	IP 44
Classe de isolamento	Classe I	Classe I	Classe I
Frequência	50 Hz	50 Hz	50 Hz
Tensão	220/240 V	220/240 V	220/240 V
Corrente nominal	1.9 A	1.9 A	1.9 A

5.3 Equipamento fornecido

- Sistema elevatório
- Manual de funcionamento

Para HiSewlift 3-15: curva de saída (x1), manga de 3 saídas (x1), braçadeira 32x55 (x4), braçadeira 25x40 (x1), braçadeira 20x32 (x1), mangueira (x1), atilho de cabos (x1), braçadeira 90x110 (x1), curva de entrada (x1), parafuso (x2), tira de fixação (x2).

Para HiSewlift 3-35: curva de saída (x1), manga de 3 saídas (x1), braçadeira 32x55 (x8), braçadeira 25x40 (x1), braçadeira 20x32 (x1), mangueira (x1), atilho de cabos (x1), braçadeira 90x110 (x1), manga de entrada (x3), manga de entrada lateral (x1), parafuso (x2), tira de fixação (x2).

Para HiSewlift 3-135: curva de saída (x1), manga de 3 saídas (x1), braçadeira 32x55 (x4), braçadeira 25x40 (x1), braçadeira 20x32 (x1), manga de entrada (x1), tampa de entrada lateral (x2), parafuso (x2), tira de fixação (x2).

5.4 Descrição

HiSewlift 3-15 e HiSewlift 3-35 (Fig. 2)

- 1 - Manga
- 2 - Curva
- 3 - Manga de 3 saídas
- 4 - Tampa
- 5 - Tira de fixação (x2)
- 6 - Parafuso (x2)
- 7 - Braçadeira de parafuso (x2 para cada número de peça)
- 8 - Mangueira
- 9 - Atilho de cabos

HiSewlift 3-I35 (Fig. 3)

- 1 - Manga
- 2 - Curva
- 3 - Manga de 3 saídas
- 4 - Tampa
- 5 - Tira de fixação (x2)
- 6 - Parafuso (x2)
- 7 - Pé de espuma (x4)
- 8 - Braçadeira de parafuso (x2 para cada número de peça)

6 Descrição e funções

6.1 Descrição do produto (ver figuras)

Estação elevatória compacta para águas residuais domésticas incapazes de sair naturalmente pelo esgoto ou através de um canal de drenagem natural.

6.2 Função do produto

Recolha e drenagem automática de águas residuais domésticas.

7 Instalação e ligações



PERIGO! Perigo de morte!

Qualquer instalação ou ligação eléctrica inadequada pode trazer consequências fatais. Devem ser evitados riscos provocados pela energia eléctrica.

- Os trabalhos de instalação e as ligações eléctricas têm de ser sempre efectuados apenas por pessoal técnico qualificado e em conformidade com as normas em vigor.
- Cumpra as normas de prevenção de acidentes.
- Siga as instruções das empresas locais produtoras e distribuidoras de energia!
- O triturador tem de se encontrar na mesma divisão que a sanita e as outras instalações sanitárias ligadas.
- O dispositivo tem de estar facilmente acessível para a realização de trabalhos de inspecção, manutenção e reparação.
- A instalação e o funcionamento do seu dispositivo têm de estar em conformidade com os regulamentos locais e a norma EN 12056-4.
- Para tirar o máximo partido das evoluções mais recentes em matéria de redução de ruídos incluídas na concepção deste dispositivo, é importante:
 - Tente, caso possível, instalar o tanque de modo a não tocar nas paredes da divisão;
 - Coloque o tanque sobre uma superfície totalmente plana, não comprometendo o funcionamento dos suportes anti-vibração;
 - Fixe bem a tubagem de drenagem, evitando distâncias superiores a um metro entre os pontos de fixação.
- HiSewlift 3-15 e HiSewlift 3-35 (Fig. 4 e 6)
- HiSewlift 3-I35 (Fig. 5 e 6)

7.1 Ligações hidráulicas

- HiSewlift 3-15 e HiSewlift 3-35 (Fig. 7)
- HiSewlift 3-135 (Fig. 8)

Instruções gerais de ligação

- Utilize tubagens flexíveis com mangueiras reforçadas com tranças ou tubagens rígidas.
- O equipamento não pode suportar o peso dos tubos.
- Vede bem a tubagem com produtos apropriados.



INDICAÇÃO: A almofada de ar no tubo de ligação pode causar problemas de fluxo e bloqueios. Para evitar bloqueios, o tubo de entrada deve ser purgado no ponto mais elevado.

Se instalar a estação elevatória antes de voltar a colocar a tampa na estrutura, a instalação e a inspecção das ligações torna-se mais fácil.

Ligação de sucção

- O diâmetro do tubo de sucção nunca pode ser inferior ao orifício do equipamento.

7.2 Ligação eléctrica (Fig. 9)



CUIDADO! Risco de choque eléctrico!

Devem ser evitados riscos provocados pela energia eléctrica.

- Todos os trabalhos eléctricos só podem ser executados por um técnico qualificado!
- Antes de efectuar quaisquer ligações eléctricas, a estação tem de estar sem corrente (desligada) e protegida contra uma reactivação não autorizada.
- Para uma instalação e operação segura, é necessário ligar correctamente a unidade aos terminais de ligação à terra do fornecimento de tensão.



ATENÇÃO! Perigo de danificar o produto/sistema!

Qualquer erro na ligação eléctrica danificará o motor.

O cabo de alimentação jamais pode tocar na tubagem ou no equipamento, e tem de estar protegido contra humidade.

- Não ligue a alimentação eléctrica sem as ligações eléctricas estarem completamente finalizadas.
- Ao posicionar o dispositivo, certifique-se de que a ficha eléctrica fica acessível.
- O circuito de alimentação do dispositivo tem de ser ligado à terra (classe I) e protegido através de um dispositivo de corrente residual de alta sensibilidade (30 mA).
- A ligação só pode ser utilizada para o fornecimento de energia do dispositivo.
- Se o cabo deste dispositivo estiver danificado, terá de ser substituído pelo fabricante ou através do serviço de assistência do fabricante.
- Respeite os requisitos da norma em vigor no país de utilização (em França, p. ex.: NF C 15-100) relativa às zonas de segurança eléctrica em quartos de banho.

8 Arranque

- Carregue várias vezes no autoclismo. A saída da sanita não pode apresentar fugas.
- Ligue o fornecimento de tensão do equipamento.
- Certifique-se de que não há fugas nas ligações dos dispositivos sanitários ligados à estação elevatória.
- Certifique-se de que a corrente consumida é inferior ou igual à corrente nominal.

9 Manutenção

Todos os trabalhos de manutenção têm de ser executados por pessoal autorizado e qualificado!



CUIDADO! Risco de choque eléctrico!

Devem ser evitados riscos provocados pela energia eléctrica.

Antes de efectuar quaisquer trabalhos eléctricos, a estação tem de estar SEM CORRENTE (desligada) e protegida contra uma reactivação não autorizada.

No caso de paragens prolongadas, não se esqueça de desligar o abastecimento de água canalizada da mangueira e proteger o equipamento contra o congelamento.

Limpeza/desincrustamento

Para desincrustar e limpar a estação elevatória, use regularmente um agente desincrustante concebido especialmente para remover as incrustações sem danificar os componentes internos do seu dispositivo.

10 Avarias, causas e soluções



CUIDADO! Risco de choque eléctrico!

Antes de qualquer intervenção no equipamento, a estação tem de estar SEM CORRENTE, desligando a alimentação eléctrica, e é necessário protegê-la contra uma reactivação não autorizada. A luz indicadora apagada não significa necessariamente que a bomba está sem corrente.

Avarias	Causas	Soluções
O motor não arranca	O dispositivo não está conectado	Conectar o dispositivo
	Falha de alimentação eléctrica	Verificar a alimentação eléctrica
	Problema com o motor ou sistema de controlo	Contactar um técnico de reparação autorizado
O motor está a trabalhar com um ruído anormal ou ronca mas não funciona	Motor bloqueado por um corpo estranho	Remover o corpo estranho
	Problema com o motor ou sistema de controlo	Contactar um técnico de reparação autorizado
O dispositivo continua a parar e a arrancar	Os dispositivos sanitários ligados estão com fugas	Verificar as instalações a montante
	O dispositivo de afluxo está com fuga	Limpar ou substituir o dispositivo de afluxo.
O motor está a trabalhar correctamente, mas não pára ou funciona durante demasiado tempo	A altura ou o comprimento da descarga é demasiado grande (perda de fricção)	Rever a instalação
	Problema hidráulico (entupimento)	Contactar um técnico de reparação autorizado
O dispositivo parou	O dispositivo esteve demasiado tempo em funcionamento (protecção contra sobreaquecimento)	Aguardar até o dispositivo reiniciar e depois contactar um técnico de reparação autorizado, se necessário
O motor está a funcionar aos solavancos e a água da sanita está a descer devagar	O orifício de ventilação do tampo está bloqueado	Desbloquear o orifício de ventilação
	Problema de motor	Contactar um técnico de reparação autorizado
Retorno de água turva no chuveiro (dispositivo com entradas laterais)	Chuveiro instalado demasiado baixo em relação ao triturador	Rever a instalação
	Tampas das entradas laterais bloqueadas	Limpar as tampas e depois contactar um técnico de reparação autorizado, se necessário

Se não conseguir reparar a avaria, contacte o serviço de assistência da Wilo.

11 Peças de substituição

Todas as peças de substituição devem ser encomendadas directamente através do serviço de assistência WILO.

Para evitar erros, indique sempre os dados constantes da placa de identificação da bomba no acto da encomenda.

O catálogo de peças de substituição está disponível em www.wilo.com.

Sujeito a alterações técnicas.

Deutsch

Auf Basis der neuen Verordnung (EU) Nr. 305/2011 des Europäischen Parlaments und des Rates vom 9. März 2011 zur Festlegung harmonisierter Bedingungen für die Vermarktung von Bauprodukten und zur Aufhebung der Richtlinie 89/106/EWG - kurz Bauproduktenverordnung (BPV) - wird der Umfang der CE-relevanten Dokumentation erhöht.

Mit Erhalt dieser CE-Dokumentation:

- erhalten Sie die CE-Kennzeichnung für das Produkt nach der BPV.
- erhalten Sie den Downloadlink für die Leistungserklärung nach der BPV:

www.wilo.com/legal/

English

Based on the new Regulation (EU) No 305/2011 of the European Parliament and of the Council of 9 March 2011 laying down harmonised conditions for the marketing of construction products and repealing Council Directive 89/106/EEC - short named Construction Products Regulation (CPR) - the scope of the CE-relevant documentation is increased.

Upon receipt of this CE-documentation:

- you receive the EC designation for the product according to the CPR.
- you receive the download link for the Declaration Of Performance according to the CPR:

www.wilo.com/legal/

Français

Basé sur le nouveau règlement (UE) n ° 305/2011 du Parlement européen et du Conseil du 9 mars 2011 établissant les conditions harmonisées pour les produits de construction et abrogeant la directive 89/106/CEE du Conseil - dit 'Règlement des Produits de Construction' (RPC) - le domaine d'application de la documentation nécessaire pour la conformité CE a évolué.

Dès réception de cette documentation pour la conformité CE:

- Le document 'Désignation CE' est fourni avec la documentation délivrée avec le produit en accord avec le RPC ;
- La 'Déclaration de Performance' en accord avec le RPC est téléchargeable à partir du lien suivant :

www.wilo.com/legal/



0197

WILO SE, Nortkirchenstraße 100, 44263 Dortmund - Germany

2014

(ref.) **2117924.01**

PrEN 12050-3:2014

Fäkalienhebeanlage zur begrenzten Verwendung

(Produktreferenzcode)

HiSewlift 3-I35

HiSewlift 3-35

HiSewlift 3-15

Entwässerung von Orten unterhalb der Rückstauenebene in Gebäuden und auf Grundstücken zur begrenzten Verwendung, um den Rücklauf in den Gebäuden zu vermeiden.

Brandverhalten	NPD
Wasserdichtheit	
- Wasserdichtheit	Keine Leckage
- Geruchsdichtheit	Keine Leckage
Wirksamkeit (Hebewirkung)	
- Förderung von Feststoffen	keine Ansammlung von Feststoffen
- Rohranschlüsse	DN 32
- Mindestlüftung	Belüftung gewährleistet
- Mindestfließgeschwindigkeit	0,7 m/s bei 30 kPa
- Freier Minstdurchgang von Feststoffen	10 mm
Mechanische Festigkeit	Keine Verformung
Geräuschpegel	≤ 70 dB(A)
Dauerhaftigkeit	
- der Wasserdichtheit und der Geruchsdichtheit	Keine Leckage
- der Hebewirkung	keine Ansammlung von Feststoffen
- der mechanischen Festigkeit	Keine Verformung
Gefährliche Substanzen	NPD



0197

WILO SE, Nortkirchenstraße 100, 44263 Dortmund - Germany

2014

(ref.) **2117924.01**

PrEN 12050-3:2014

Lifting plant for limited applications for faecal wastewater

(Product's reference code)

HiSewlift 3-I35

HiSewlift 3-35

HiSewlift 3-15

Sewage of locations below flood level for limited applications to prevent any backflow into the buildings and sites.

Reaction to fire	NPD
Watertightness	
- Watertightness	No leakage
- Odourtightness	No leakage
Effectiveness (Lifting effectiveness)	
- Pumping of solids	no accumulation of solids
- Pipe connections	DN 32
- Minimum ventilation	ventilation ensured
- Minimum flow velocity	0,7 m/s at 30 kPa
- Minimum solids free-passage	10 mm
Mechanical resistance	no deformation
Noise level	≤ 70 dB(A)
Durability	
- of watertightness & Odourtightness	No leakage
- of lifting effectiveness	no accumulation of solids
- of mechanical resistance	no deformation
Dangerous substances	NPD



0197

WILO SE, Nortkirchenstraße 100, 44263 Dortmund - Germany

2014

(ref.) **2117924.01**

PrEN 12050-3:2014

Stations de relevage à application limitée pour effluents avec matières fécales

(Code de référence produit)

HiSewlift 3-I35

HiSewlift 3-35

HiSewlift 3-15

Relevage à applications limitées sans reflux des points d'écoulement situés en dessous de la hauteur de refoulement dans les bâtiments et les terrains.

Réaction au feu:	NPD
Étanchéité à l'eau	
- Étanchéité à l'eau	aucune fuite
- Étanchéité aux odeurs	aucune fuite
Performances (de relevage)	
- Pompage de substances solides	aucune accumulation de solides
- Raccords de conduites	DN 32
- Minimum ventilation	ventilation assurée
- Vitesse d'écoulement minimum	0,7 m/s à 40 kPa
- Passage libre minimal de solides	10 mm
Résistance mécanique	aucune déformation
Niveau de bruit	≤ 70 dB(A)
Durabilité	
- de l'étanchéité à l'eau et aux odeurs	aucune fuite
- de la performance de relevage	aucune accumulation de solides
- de la résistance mécanique	aucune déformation
Substances dangereuses	NPD

EG KONFORMITÄTSERKLÄRUNG
EC DECLARATION OF CONFORMITY
DECLARATION DE CONFORMITE CE

Als Hersteller erklären wir hiermit, dass die Produkten der Baureihe
We, the manufacturer, declare that the products of the series
Nous, fabricant, déclarons que les produits de la série

HiSewlift3

(Die Seriennummer ist auf dem Typenschild des Produktes angegeben / The serial number is marked on the product site plate / Le numéro de série est inscrit sur la plaque signalétique du produit)

in der gelieferten Ausführung folgenden einschlägigen Bestimmungen entsprechen :
In their delivered state comply with the following relevant directives :
dans leur état de livraison sont conformes aux dispositions des directives suivantes :

- _ **Niederspannungsrichtlinie 2006/95/EG**
- _ **Low voltage 2006/95/EC**
- _ **Basse tension 2006/95/CE**

- _ **Elektromagnetische Verträglichkeit-Richtlinie 2004/108/EG**
- _ **Electromagnetic compatibility 2004/108/EC**
- _ **Compabilité électromagnétique 2004/108/CE**

und entsprechender nationaler Gesetzgebung,
and with the relevant national legislation,
et aux législations nationales les transposant,

sowie auch den Bestimmungen zu folgenden harmonisierten europäischen Normen :
comply also with the following relevant harmonized European standards :
sont également conformes aux dispositions des normes européennes harmonisées suivantes :

EN 60335-2-41

EN 55014-1+A1+A2:2011
EN 55014-2+A1+A2:2008

EN 61000-3-2+A1+A2:2009
EN 61000-3-3:2008

Dortmund,

H. HERCHENHEIN
Group Quality Manager

H. Herchenhein

Digital unterschrieben
von
holger.herchenhein@
ilo.com
Datum: 2014.09.15
09:31:08 +02'00'

wilo

WILO SE
Nortkirchenstraße 100
44263 Dortmund - Germany

N°2117923.01
(CE-A-S n°4192845)

<p align="center">(BG) - Български език ДЕКЛАРАЦИЯ ЗА СЪОТЕТСТВИЕ EO</p> <p>WILO SE декларира, че продуктите посочени в настоящата декларация съответстват на разпоредбите на следните европейски директиви и приелите ги национални законодателства:</p> <p>Ниско Напрежение 2006/95/EO ; Електромагнитна съвместимост 2004/108/EO</p> <p>както и на хармонизираните европейски стандарти, упоменати на предишната страница.</p>	<p align="center">(CS) - Čeština ES PROHLÁŠENÍ O SHODĚ</p> <p>WILO SE prohlašuje, že výrobky uvedené v tomto prohlášení odpovídají ustanovením níže uvedených evropských směrnic a národním právním předpisům, které je přejímají:</p> <p>Nizké Napětí 2006/95/ES ; Elektromagnetická Kompatibilita 2004/108/ES</p> <p>a rovněž splňují požadavky harmonizovaných evropských norem uvedených na předcházející stránce.</p>
<p align="center">(DA) - Dansk EF-OVERENSSTEMMELSESERKLÆRING</p> <p>WILO SE erklærer, at produkterne, som beskrives i denne erklæring, er i overensstemmelse med bestemmelserne i følgende europæiske direktiver, samt de nationale lovgivninger, der gennemfører dem:</p> <p>Lavspændings 2006/95/EF ; Elektromagnetisk Kompatibilitet 2004/108/EF</p> <p>De er ligeledes i overensstemmelse med de harmoniserede europæiske standarder, der er anført på forrige side.</p>	<p align="center">(EL) - Ελληνικά ΔΗΛΩΣΗ ΣΥΜΜΟΡΦΩΣΗΣ ΕΚ</p> <p>WILO SE δηλώνει ότι τα προϊόντα που ορίζονται στην παρούσα ευρωπαϊκά δήλωση είναι σύμφωνα με τις διατάξεις των παρακάτω οδηγιών και τις εθνικές νομοθεσίες στις οποίες έχει μεταφερθεί:</p> <p>Χαμηλής Τάσης 2006/95/ΕΚ ; Ηλεκτρομαγνητικής συμβατότητας 2004/108/ΕΚ</p> <p>και επίσης με τα εξής εναρμονισμένα ευρωπαϊκά πρότυπα που αναφέρονται στην προηγούμενη σελίδα.</p>
<p align="center">(ES) - Español DECLARACIÓN CE DE CONFORMIDAD</p> <p>WILO SE declara que los productos citados en la presenta declaración están conformes con las disposiciones de las siguientes directivas europeas y con las legislaciones nacionales que les son aplicables :</p> <p>Baja Tensión 2006/95/CE ; Compatibilidad Electromagnética 2004/108/CE</p> <p>Y igualmente están conformes con las disposiciones de las normas europeas armonizadas citadas en la página anterior.</p>	<p align="center">(ET) - Eesti keel EÜ VASTAVUSDEKLARATSIOONI</p> <p>WILO SE kinnitab, et selles vastavustunnistuses kirjeldatud tooted on kooskõlas alljärgnevat Euroopa direktiivide säetega ning riiklike seadusandlustega, mis nimetatud direktiivide üle on võtnud:</p> <p>Madalpingeseadmed 2006/95/EÜ ; Elektromagnetilist Ühilduvust 2004/108/EÜ</p> <p>Samuti on tooted kooskõlas eelmisel leheküljel ära toodud harmoneeritud Euroopa standarditega.</p>
<p align="center">(FI) - Suomen kieli EY-VAATIMUSTENMUKAISUUSVAKUUTUS</p> <p>WILO SE vakuuttaa, että tässä vakuutuksessa kuvutat tuotteet ovat seuraavien eurooppalaisten direktiivien määräysten sekä niihin sovellettavien kansallisten lakiasetusten mukaisia:</p> <p>Matala Jännite 2006/95/EY ; Sähkömagneettinen Yhteensopivuus 2004/108/EY</p> <p>Lisäksi ne ovat seuraavien edellisellä sivulla mainittujen yhdenmukaistettujen eurooppalaisten normien mukaisia.</p>	<p align="center">(HR) - Hrvatski EZ IZJAVA O SUKLADNOSTI</p> <p>WILO SE izjavljuje da su proizvodi navedeni u ovoj izjavi u skladu sa sljedećim prihvaćenim evropskim direktivama i nacionalnim zakonima:</p> <p>Smjernica o niskom naponu 2006/95/EZ ; Elektromagnetna kompatibilnost - smjernica 2004/108/EZ</p> <p>i usklađenim evropskim normama navedenim na prethodnoj stranici.</p>
<p align="center">(HU) - Magyar EK-MEGFELELŐSÉGI NYILATKOZAT</p> <p>WILO SE kijelenti, hogy a jelen megfelelőségi nyilatkozatban megjelölt termékek megfelelnek a következő európai irányelvek előírásainak, valamint azok nemzeti jogrendbe átültetett rendelkezéseinek:</p> <p>Alacsony Feszültségű 2006/95/EK ; Elektromágneses összeférhetőségre 2004/108/EK</p> <p>valamint az előző oldalon szereplő, harmonizált európai szabványoknak.</p>	<p align="center">(IT) - Italiano DICHIARAZIONE CE DI CONFORMITÀ</p> <p>WILO SE dichiara che i prodotti descritti nella presente dichiarazione sono conformi alle disposizioni delle seguenti direttive europee nonché alle legislazioni nazionali che le traspongono :</p> <p>Bassa Tensione 2006/95/CE ; Compatibilità Elettromagnetica 2004/108/CE</p> <p>E sono pure conformi alle disposizioni delle norme europee armonizzate citate a pagina precedente.</p>
<p align="center">(LT) - Lietuvių kalba EB ATITIKTIES DEKLARACIJA</p> <p>WILO SE pareiškia, kad šioje deklaracijoje nurodyti gaminiai atitinka šių Europos direktyvų ir jas perkeliančių nacionalinių įstatymų nuostatus:</p> <p>Žema įtampa 2006/95/EB ; Elektromagnetinis Suderinamumas 2004/108/EB</p> <p>ir taip pat harmonizuotas Europas normas, kurios buvo cituotos ankstesniame puslapyje.</p>	<p align="center">(LV) - Latviešu valoda EK ATBILSTĪBAS DEKLARACIJA</p> <p>WILO SEdeklarē, ka izstrādājumi, kas ir nosaukti šajā deklarācijā, atbilst šeit uzskaitīto Eiropas direktīvu nosacījumiem, kā arī atbilstīgu valstu likumiem, kuros tie ir ietverti:</p> <p>Zemsprieguma 2006/95/EK ; Elektromagnētiskās Saderības 2004/108/EK</p> <p>un saskaņotajiem Eiropas standartiem, kas minēti iepriekšējā lappusē.</p>
<p align="center">(MT) - Malti DIKJARAZZJONI KE TA' KONFORMITÀ</p> <p>WILO SE jiddikjara li l-prodotti speċifikati f'din id-dikjarazzjoni huma konformi mad-direttivi Ewropej li jsegwu u mal-leġislazzjonijiet nazzjonali li japplikawhom:</p> <p>Vultaġġ Baxx 2006/95/KE ; Kompatibilità Elettromanjetika 2004/108/KE</p> <p>kif ukoll man-normi Ewropej armonizzati li jsegwu imsemmija fil-paġna precedenti.</p>	<p align="center">(NL) - Nederlands EG-VERKLARING VAN OVEREENSTEMMING</p> <p>WILO SE verklaart dat de in deze verklaring vermelde producten voldoen aan de bepalingen van de volgende Europese richtlijnen evenals aan de nationale wetgevingen waarin deze bepalingen zijn overgenomen:</p> <p>Laagspannings 2006/95/EG ; Elektromagnetische Compatibiliteit 2004/108/EG</p> <p>De producten voldoen eveneens aan de geharmoniseerde Europese normen die op de vorige pagina worden genoemd.</p>

<p style="text-align: center;">(NO) - Norsk EU-OVERENSSTEMMELSESERKLÆING</p> <p>WILO SE erklærer at produktene nevnt i denne erklæringen er i samsvar med følgende europeiske direktiver og nasjonale lover:</p> <p>EG-Lavspenningsdirektiv 2006/95/EG ; EG-EMV-Elektromagnetisk kompatibilitet 2004/108/EG</p> <p>og harmoniserte europeiske standarder nevnt på forrige side.</p>	<p style="text-align: center;">(PL) - Polski DEKLARACJA ZGODNOŚCI WE</p> <p>WILO SE oświadcza, że produkty wymienione w niniejszej deklaracji są zgodne z postanowieniami następujących dyrektyw europejskich i transponującymi je przepisami prawa krajowego:</p> <p>Niskich Napięć 2006/95/WE ; Kompatybilności Elektromagnetycznej 2004/108/WE</p> <p>oraz z następującymi normami europejskich zharmonizowanymi podanymi na poprzedniej stronie.</p>
<p style="text-align: center;">(PT) - Português DECLARAÇÃO CE DE CONFORMIDADE</p> <p>WILO SE declara que os materiais designados na presente declaração obedecem às disposições das diretivas europeias e às legislações nacionais que as transcrevem :</p> <p>Baixa Voltagem 2006/95/CE ; Compatibilidade Electromagnética 2004/108/CE</p> <p>E obedecem também às normas europeias harmonizadas citadas na página precedente.</p>	<p style="text-align: center;">(RO) - Română DECLARAȚIE DE CONFORMITATE CE</p> <p>WILO SE declară că produsele citate în prezenta declarație sunt conforme cu dispozițiile directivelor europene următoare și cu legislațiile naționale care le transpun :</p> <p>Joasă Tensiune 2006/95/CE ; Compatibilitate Electromagnetică 2004/108/CE</p> <p>și, de asemenea, sunt conforme cu normele europene armonizate citate în pagina precedentă.</p>
<p style="text-align: center;">(RU) - русский язык Декларация о соответствии Европейским нормам</p> <p>WILO SE заявляет, что продукты, перечисленные в данной декларации о соответствии, отвечают следующим европейским директивам и национальным предписаниям:</p> <p>Директива ЕС по низковольтному оборудованию 2004/95/EC ; Директива ЕС по электромагнитной совместимости 2004/108/EC</p> <p>и гармонизированным европейским стандартам, упомянутым на предыдущей странице.</p>	<p style="text-align: center;">(SK) - Slovenčina ES VYHLÁSENIE O ZHODE</p> <p>WILO SE čestne prehlasuje, že výrobky ktoré sú predmetom tejto deklarácie, sú v súlade s požiadavkami nasledujúcich európskych direktív a odpovedajúcich národných legislatívnych predpisov:</p> <p>Nízkonapäťové zariadenia 2006/95/ES ; Elektromagnetickú Kompatibilitu 2004/108/ES</p> <p>ako aj s harmonizovanými európskych normami uvedenými na predchádzajúcej strane.</p>
<p style="text-align: center;">(SL) - Slovenščina ES-IZJAVA O SKLADNOSTI</p> <p>WILO SE izjavlja, da so izdelki, navedeni v tej izjavi, v skladu z določili naslednjih evropskih direktiv in z nacionalnimi zakonodajami, ki jih vsebujejo:</p> <p>Nizka Napetost 2006/95/ES ; Elektromagnetno Združljivostjo 2004/108/ES</p> <p>pa tudi z usklajenimi evropskih standardi, navedenimi na prejšnji strani.</p>	<p style="text-align: center;">(SV) - Svenska EG-FÖRSÄKRAN OM ÖVERENSSTÄMMELSE</p> <p>WILO SE intygar att materialet som beskrivs i följande intyg överensstämmer med bestämmelserna i följande europeiska direktiv och nationella lagstiftningar som inför dem:</p> <p>Lågspännings 2006/95/EG ; Elektromagnetisk Kompatibilitet 2004/108/EG</p> <p>Det överensstämmer även med följande harmoniserade europeiska standarder som nämnts på den föregående sidan.</p>
<p style="text-align: center;">(TR) - Türkçe CE UYGUNLUK TEYID BELGESİ</p> <p>WILO SEbu belgede belirtilen ürünlerin aşağıdaki Avrupa yönetmeliklerine ve ulusal kanunlara uygun olduğunu beyan etmektedir:</p> <p>Alçak Gerilim Yönetmeliği 2006/95/AT ; Elektromanyetik Uyumluluk Yönetmeliği 2004/108/AT</p> <p>ve önceki sayfada belirtilen uyumlaştırılmış Avrupa standartlarına.</p>	

Wilo – International (Subsidiaries)

Argentina

WILO SALMSON
Argentina S.A.
C1295ABI Ciudad
Autónoma de Buenos Aires
T + 54 11 4361 5929
info@salmson.com.ar

Australia

WILO Australia Pty Limited
Murrarie, Queensland,
4172
T +61 7 3907 6900
chris.dayton@wilo.com.au

Austria

WILO Pumpen
Österreich GmbH
2351 Wiener Neudorf
T +43 507 507-0
office@wilo.at

Azerbaijan

WILO Caspian LLC
1014 Baku
T +994 12 5962372
info@wilo.az

Belarus

WILO Bel OOO
220035 Minsk
T +375 17 2535363
wilo@wilo.by

Belgium

WILO SA/NV
1083 Ganshoren
T +32 2 4823333
info@wilo.be

Bulgaria

WILO Bulgaria Ltd.
1125 Sofia
T +359 2 9701970
info@wilo.bg

Brazil

WILO Brasil Ltda
Jundiaí – São Paulo – Brasil
ZIP Code: 13.213-105
T + 55 11 2923 (WILO) 9456
wilo@wilo-brasil.com.br

Canada

WILO Canada Inc.
Calgary, Alberta T2A 5L4
T +1 403 2769456
bill.love@wilo-na.com

China

WILO China Ltd.
101300 Beijing
T +86 10 58041888
wiloobj@wilo.com.cn

Croatia

Wilo Hrvatska d.o.o.
10430 Samobor
T +38 51 3430914
wilo-hrvatska@wilo.hr

Czech Republic

WILO CS, s.r.o.
25101 Cestlice
T +420 234 098711
info@wilo.cz

Denmark

WILO Danmark A/S
2690 Karlslunde
T +45 70 253312
wilo@wilo.dk

Estonia

WILO Eesti OÜ
12618 Tallinn
T +372 6 509780
info@wilo.ee

Finland

WILO Finland OY
02330 Espoo
T +358 207401540
wilo@wilo.fi

France

WILO S.A.S.
78390 Bois d'Arcy
T +33 1 30050930
info@wilo.fr

Great Britain

WILO (U.K.) Ltd.
Burton Upon Trent
DE14 2WJ
T +44 1283 523000
sales@wilo.co.uk

Greece

WILO Hellas AG
14569 Anixi (Attika)
T +302 10 6248300
wilo.info@wilo.gr

Hungary

WILO Magyarországi Kft
2045 Törökbálint
(Budapest)
T +36 23 889500
wilo@wilo.hu

India

WILO India Mather and Platt
Pumps Ltd.
Pune 411019
T +91 20 27421100
services@matherplatt.com

Indonesia

WILO Pumps Indonesia
Jakarta Selatan 12140
T +62 21 7247676
citrawilo@cbn.net.id

Ireland

WILO Ireland
Limerick
T +353 61 227566
sales@wilo.ie

Italy

WILO Italia s.r.l.
20068 Peschiera Borromeo
(Milano)
T +39 25538351
wilo.italia@wilo.it

Kazakhstan

WILO Central Asia
050002 Almaty
T +7 727 2785961
info@wilo.kz

Korea

WILO Pumps Ltd.
618-220 Gangseo, Busan
T +82 51 950 8000
wilo@wilo.co.kr

Latvia

WILO Baltic SIA
1019 Riga
T +371 6714-5229
info@wilo.lv

Lebanon

WILO LEBANON SARL
Jdeideh 1202 2030
Lebanon
T +961 1 888910
info@wilo.com.lb

Lithuania

WILO Lietuva UAB
03202 Vilnius
T +370 5 2136495
mail@wilo.lt

Morocco

WILO MAROC SARL
20600 CASABLANCA
T +212 (0) 5 22 66 09
24/28
contact@wilo.ma

The Netherlands

WILO Nederland b.v.
1551 NA Westzaan
T +31 88 9456 000
info@wilo.nl

Norway

WILO Norge AS
0975 Oslo
T +47 22 804570
wilo@wilo.no

Poland

WILO Polska Sp. z o.o.
05-506 Lesznówola
T +48 22 7026161
wilo@wilo.pl

Portugal

Bombas Wilo-Salmson
Portugal Lda.
4050-040 Porto
T +351 22 2080350
bombas@wilo.pt

Romania

WILO Romania s.r.l.
077040 Com. Chiajna
Jud. Ilfov
T +40 21 3170164
wilo@wilo.ro

Russia

WILO Rus ooo
123592 Moscow
T +7 495 7810690
wilo@wilo.ru

Saudi Arabia

WILO ME – Riyadh
Riyadh 11465
T +966 1 4624430
wshoula@watanaiind.com

Serbia and Montenegro
WILO Beograd d.o.o.
11000 Beograd
T +381 11 2851278
office@wilo.rs

Slovakia

WILO CS s.r.o., org. Zložka
83106 Bratislava
T +421 2 33014511
info@wilo.sk

Slovenia

WILO Adriatic d.o.o.
1000 Ljubljana
T +386 1 5838130
wilo.adriatic@wilo.si

South Africa

Salmson South Africa
1610 Edenvale
T +27 11 6082780
errol.cornelius@
salmson.co.za

Spain

WILO Ibérica S.A.
28806 Alcalá de Henares
(Madrid)
T +34 91 8797100
wilo.iberica@wilo.es

Sweden

WILO Sverige AB
35246 Växjö
T +46 470 727600
wilo@wilo.se

Switzerland

EMB Pumpen AG
4310 Rheinfelden
T +41 61 83680-20
info@emb-pumpen.ch

Taiwan

WILO Taiwan Company Ltd.
Sanchong Dist., New Taipei
City 24159
T +886 2 2999 8676
nelson.wu@wilo.com.tw

Turkey

WILO Pompa Sistemleri
San. ve Tic. A.Ş.,
34956 İstanbul
T +90 216 2509400
wilo@wilo.com.tr

Ukraine

WILO Ukraine t.o.w.
01033 Kiew
T +38 044 2011870
wilo@wilo.ua

United Arab Emirates

WILO Middle East FZE
Jebel Ali Free Zone-South
PO Box 262720 Dubai
T +971 4 880 91 77
info@wilo.ae

USA

WILO USA LLC
Rosemont, IL 60018
T +1 866 945 6872
info@wilo-usa.com

Vietnam

WILO Vietnam Co Ltd.
Ho Chi Minh City, Vietnam
T +84 8 38109975
nkminh@wilo.vn

wilo

Pioneering for You

WILO SE
Nortkirchenstraße 100
D-44263 Dortmund
Germany
T +49(0)231 4102-0
F +49(0)231 4102-7363
wilo@wilo.com
www.wilo.com