

Pioneering for You

wilo

Optočna pumpa

Flumen OPTI RZP 40-1.74-8/24 S1

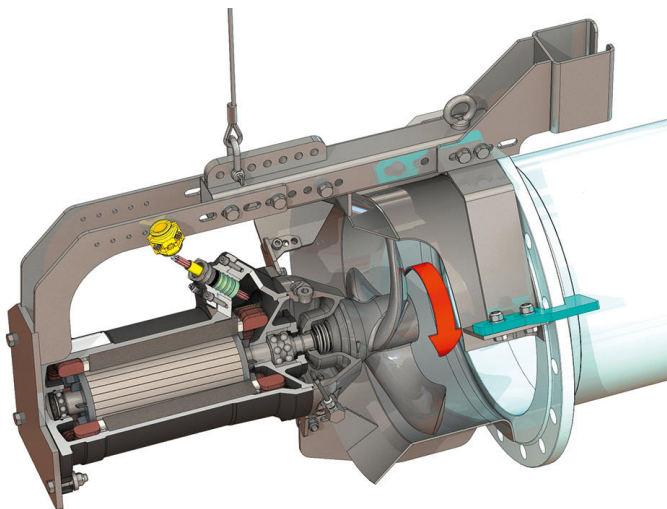
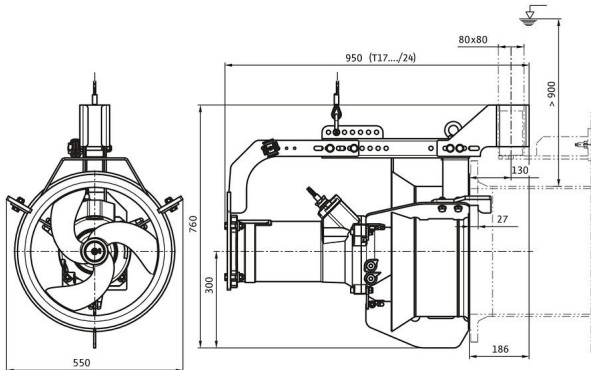
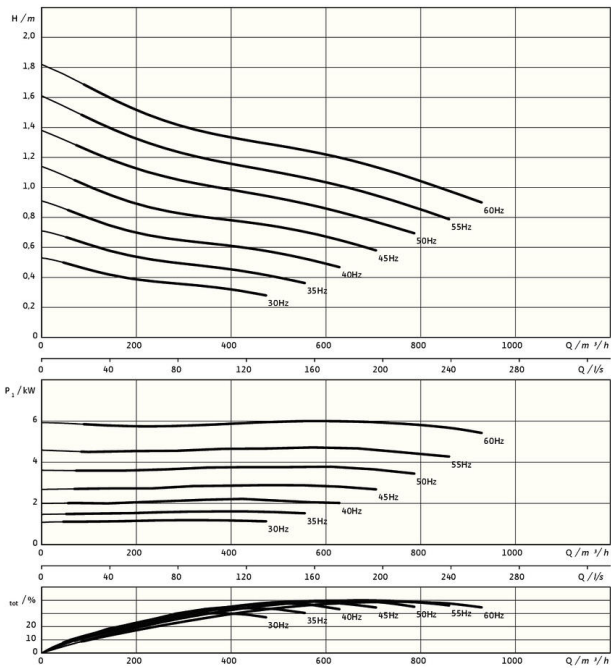

Jedinica

| | |
|--------------------------------|------------|
| Težina neto cca <i>m</i> | 135 kg |
| Protueksplozijska zaštita ATEX | Opcionalno |
| Protueksplozijska zaštita FM | Opcionalno |
| Stupanj zaštite motora | IP68 |

Propeler

| | |
|----------------------------------------------------|-------------------------------------------------------------------------------------------------------------|
| Izvedba propelera | 3-krilni propeler s glavinom koja se sama čisti; savinut prema natrag, time je bez začepljenja i zaplitanja |
| Nominalni promjer propelera <i>D_{nom}</i> | 400 mm |
| Broj okretaja propelera <i>n</i> | 705 1/min |
| Prijenosni omjer | 1,000 |

Količine i vrste punjenja

| | |
|-------------------------------------------|-------------|
| Punjenje brtvene komore | Bijelo ulje |
| Količina punjenja brtvene komore <i>V</i> | 1,20 l |

Motor / elektronika

| | |
|-------------------------------------------------------|------------------------------------------------------------|
| Tip motora | T 17-8/24R (Ex) |
| Izvedba motora | Uronjeni motor – vanjski hladen |
| Mrežni priključak | 3~400 V, 50 Hz |
| Nazivna struja <i>I_N</i> | 14,30 A |
| Zaletna struja – izravno <i>I_A</i> | 63,00 A |
| Zaletna struja – zvijezda-trokut <i>I_A</i> | 21,00 A |
| Potrošnja struje <i>P_{1 max}</i> | 7,70 kW |
| Nazivna snaga motora <i>P₂</i> | 5,1 kW |
| Broj okretaja <i>n</i> | 705 1/min |
| Klasa energetske učinkovitosti motora | - |
| Stupanj korisnosti <i>η_M</i> | 67,0 % |
| Faktor snage <i>cos φ</i> | 0,77 |
| Min. temperatura medija <i>T_{min}</i> | 3 °C |
| Maks. temperatura medija <i>T_{max}</i> | 40 °C |
| Maks. dubina uranjanja | 20 m |
| Klasa izolacije | H |
| Maks. učestalost uključivanja <i>t</i> | 15 1/h |
| s pauzom uključivanja <i>t</i> | 3 min |
| Zaletni okretni moment <i>M</i> | 93 Nm |
| Moment tromosti mase | 0,0309 kg/m ² |
| Uležištenje motora | 1 žljebasti kuglični ležaj, 1 dvoredni kosi kuglični ležaj |

Materijali

| | |
|-----------------------------|---------------------------|
| Materijal motora | 5.1301, EN-GJL-250 |
| Statičko brtvljenje | FKM |
| Vratilo motora | 1.4021, X20Cr13 |
| Brtvena komora | 1.4408, GX5CrNiMo19-11-2 |
| Brtvljenje sa strane medija | SiC/SiC, Q1Q1VGG |
| Propeler | 1.4408, GX5CrNiMo19-11-2 |
| Sunčev kotač | 1.4571, X6CrNiMoTi17-12-2 |

*Maksimalna težina uklj. dodatna oprema