

Pioneering for You

wilo

## Resirkulasjonspumpe

### Flumen OPTI RZP 40-1.95-6/24 S8

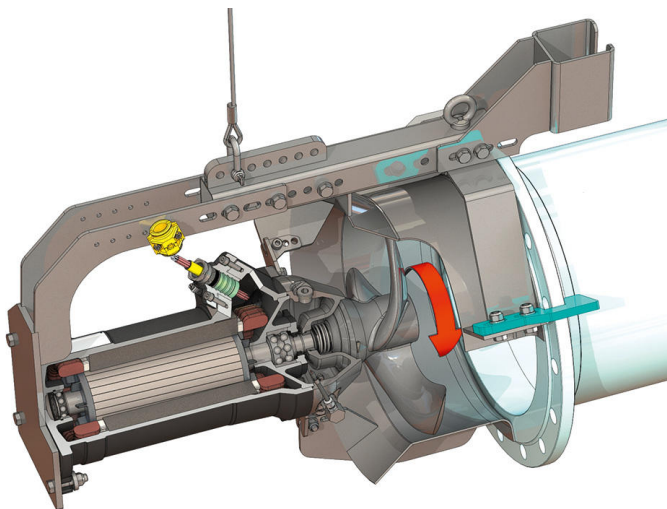
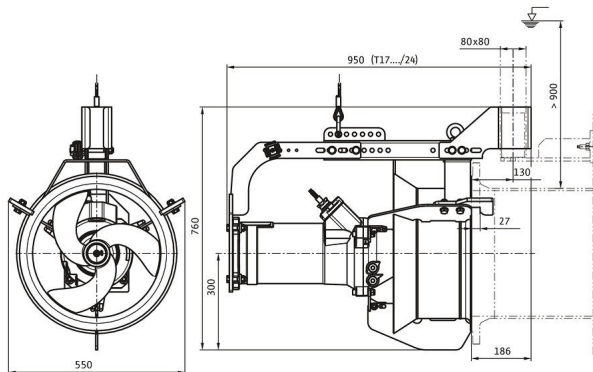
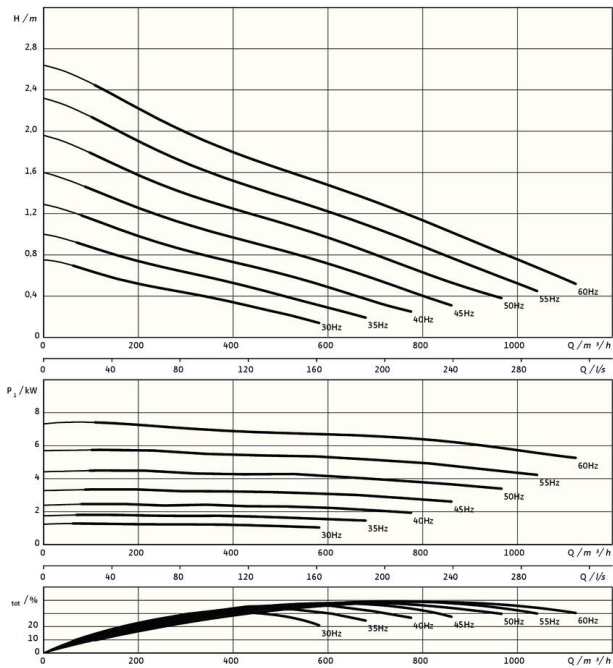

\*maksimal vekt inkl. tilbehør

#### Enhet

Ca. nettovekt $m$	135 kg
Eksplosjonsvern ATEX	Ekstrautstyr
Eksplosjonsvern FM	Ekstrautstyr
Beskyttelsesklasse motor	IP68

#### Propell

Propellkonstruksjon	3-bladers propell med selvrensende hylse; bakoverbøyd, derfor tilstopningsfri
Nominell propelldiameter $D_{nom}$	400 mm
Propellhastighet $n$	927 1/min
Overføringshastighet	1,000

#### Påfyllingsmengder og -typer

Påfylling tetningskammer	Hvitolje
Påfyllingsmengde tetningskammer V	1,20 l

#### Motor / elektronikk

Motor type	T 17-6/24R (Ex)
Motor konstruksjon	Dykkmotor – overflatekjølt
Nettilkobling	3~400 V, 50 Hz
Nominell strøm $I_N$	13,60 A
Startstrøm – direkte $I_A$	65,00 A
Startstrøm – stjernetrekant $I_A$	22,00 A
Effektforbruk $P_1 \max$	7,70 kW
Nominell motorytelse $P_2$	6 kW
Turtall $n$	927 1/min
Motor-effektivitetsklasse	-
Virkningsgrad $\eta_M$	78,0 %
Effektfaktor $\cos \varphi$	0,82
Min. medietemperatur $T_{min}$	3 °C
Maks. medietemperatur $T_{max}$	40 °C
Maks. nedsenkningsdybde	20 m
Isolasjonsklasse	H
Maks. frekvens $t$	15 1/h
min. koblingspause $t$	3 min
Startmoment $M$	120 Nm
Massetreghetsmoment	0,0309 $kg/m^2$
Motoropplagring	1 kule-rullelager, 1 torads vinkelkontaktkulelager

#### Materialer

Material motor	5.1301, EN-GJL-250
Statisk tetning	FKM
Motoraksel	1.4021, X20Cr13
Tetningskammer	1.4408, GX5CrNiMo19-11-2
Tetning på mediumsiden	SiC/SiC, Q1Q1VGG
Propell	1.4408, GX5CrNiMo19-11-2
Solhjul	1.4571, X6CrNiMoTi17-12-2