

Pioneering for You

wilo

## Recirkulaciona pumpa Flumen OPTI-RZP 30.145-4/16 S1

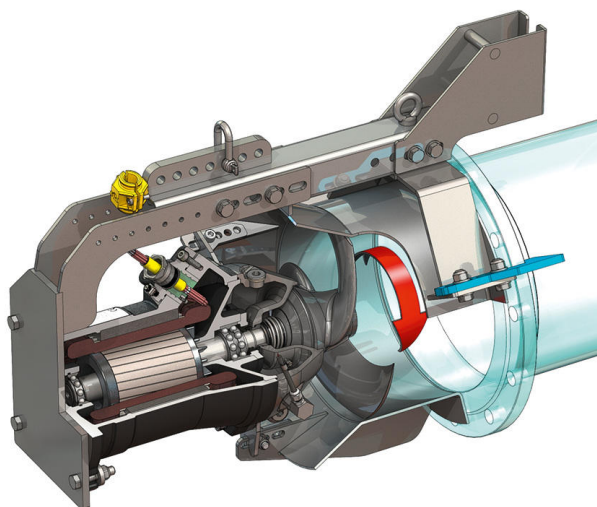
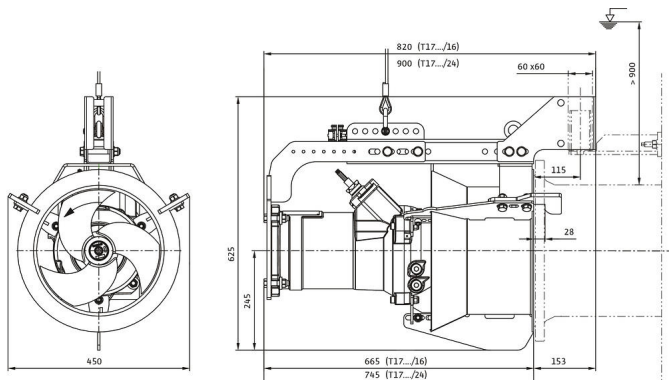
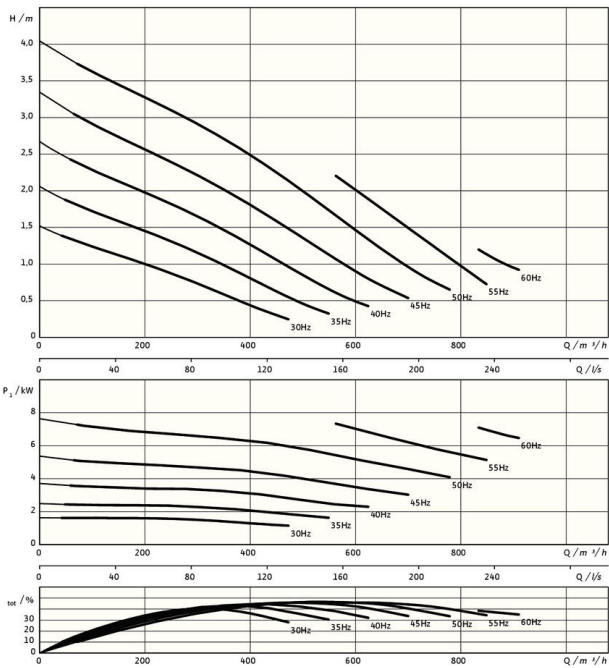

### Jedinica

Neto težina oko $m$	110 kg
Zaštita od eksplozije ATEX	opciono
Zaštita od eksplozije FM	opciono
Klasa zaštite motora	IP68

### Propeler

Vrsta konstrukcije propelera	3-krilni propeler sa samočišćenom glavčinom; savijen unazad i usled toga bez začepljenja i zapetljavanja
Nominalni prečnik propelera $D_{nom}$	300 mm
Broj obrtaja propelera $n$	1400 1/min
Prenosni odnos	1,000

### Količine i vrste punjenja

Punjenje zaptivne komore	Belo ulje
Količina punjenja zaptivne komore V	1,20 l

### Motor/elektronika

Tip motora	T 17-4/16R (Ex)
Vrsta konstrukcije motora	Uronjivi motor – sa površinskim hlađenjem
Mrežni priključak	3~400 V, 50 Hz
Nominalna struja $I_N$	13,50 A
Polazna struja – direktno $I_A$	68,00 A
Polazna struja – zvezda-trougao $I_A$	23,00 A
Potrošnja električne energije $P_{1 max}$	8,20 kW
Nominalna snaga motora $P_2$	6,5 kW
Broj obrtaja $n$	1400 1/min
Klasa energetske efikasnosti motora	-
Stepen iskorišćenja $\eta_M$	80,0 %
Faktor snage $\cos \varphi$	0,87
Min. temperatura fluida $T_{min}$	3 °C
Maks. temperatura fluida $T_{max}$	40 °C
Maks. dubina uranjanja	20 m
Klasa izolacije	H
Maks. broj uključivanja $t$	15 1/h
min. pauza prekidanje $t$	3 min
Obrtni zaletni momenat $M$	98 Nm
Momenat inercije	0,0134 kg/m <sup>2</sup>
Ležište motora	1 ožljebljeni kotrljajni ležaj, 1 dvoredni kosi kotrljajni ležaj

### Materijali

Materijal motora	5.1301, EN-GJL-250
Statičko zaptivanje	FKM
Vratilo motora	1.4021, X20Cr13
Zaptivna komora	1.4408, GX5CrNiMo19-11-2
Zaptivanje, na strani fluida	SiC/SiC, Q1Q1VGG
Propeler	1.4408, GX5CrNiMo19-11-2
Sunčani zupčanik	1.4571, X6CrNiMoTi17-12-2

\*maksimalna težina sa dodatnom opremom