

Pioneering for You

wilo

Bomba de recirculação

Flumen OPTI-RZP 25-3.95-6/8 S1

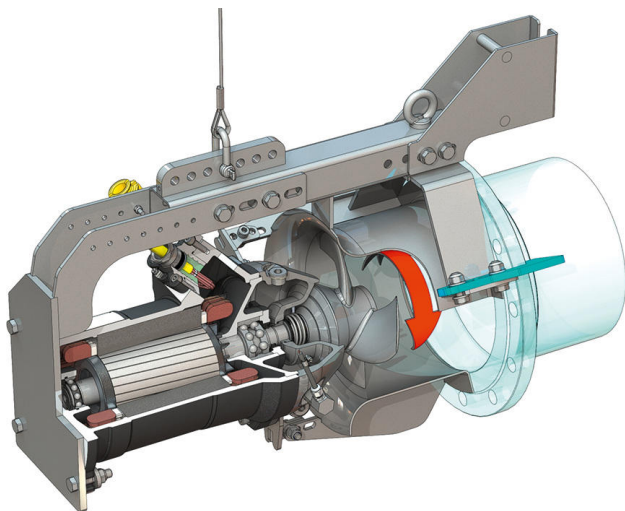
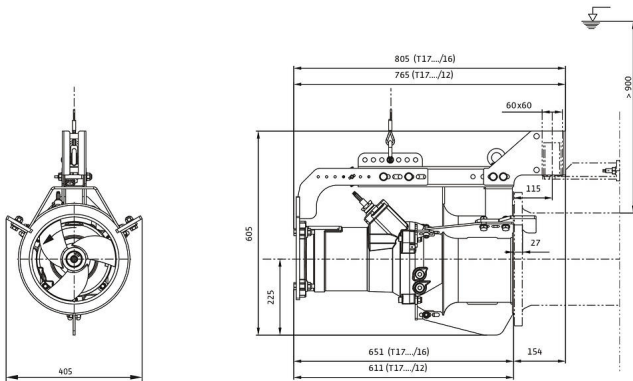
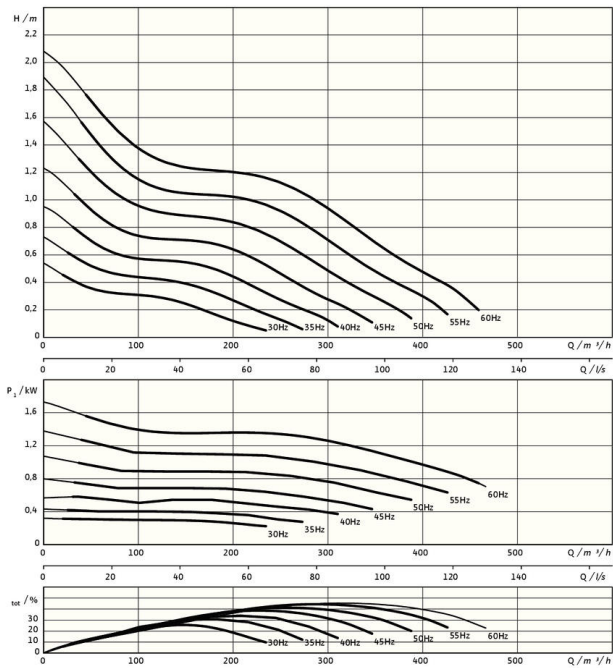

Unidade

| | |
|-------------------------------|----------|
| Peso líquido aprox. <i>m</i> | 90 kg |
| Proteção antideflagrante ATEX | opcional |
| Proteção antideflagrante FM | opcional |
| Tipo de proteção do motor | IP68 |

Hélice

| | |
|---|---|
| Tipo de hélice | Hélice de 3 pás com núcleo auto-limpador; curvada para trás, sendo assim livre de entupimentos e obstruções |
| Diâmetro nominal da hélice <i>D_{nom}</i> | 250 mm |
| Velocidade da hélice <i>n</i> | 915 1/min |
| Relação de transmissão | 1,000 |

Volumes e tipos de enchimento

| | |
|--|-------------|
| Enchimento da câmara de vedação | Óleo branco |
| Volume de enchimento da câmara de vedação <i>V</i> | 1,20 l |

Motor/sistema eletrônico

| | |
|---|--|
| Tipo de motor | T 17-6/8R (Ex) |
| Tipo de motor | Motor submersível – com refrigeração superficial |
| Ligação de rede | 3~400 V, 50 Hz |
| Corrente nominal <i>I_N</i> | 4,45 A |
| Corrente de arranque – direta <i>I_A</i> | 17,00 A |
| Corrente de arranque – Estrela-triângulo <i>I_A</i> | 6,00 A |
| Consumo de potência <i>P_{1 max}</i> | 2,50 kW |
| Potência nominal do motor <i>P₂</i> | 1,75 kW |
| Velocidade <i>n</i> | 915 1/min |
| Classe da eficiência energética do motor | - |
| Rendimento <i>η_M</i> | 70,0 % |
| Fator de potência <i>cos φ</i> | 0,82 |
| Temperatura mín. dos líquidos <i>T_{min}</i> | 3 °C |
| Temperatura máx. dos líquidos <i>T_{max}</i> | 40 °C |
| Profundidade máx. de imersão | 20 m |
| Classe de isolamento | H |
| Frequência de ligação máx. <i>t</i> | 15 1/h |
| intervalo de comutação mínimo <i>t</i> | 3 min |
| Binário de arranque <i>M</i> | 37 Nm |
| Momento de inércia | 0,0112 kg/m ² |
| Apoio do motor | 2 rolamentos ranhurados de esferas |

Materiais

| | |
|---------------------------|---------------------------|
| Material do motor | 5.1301, EN-GJL-250 |
| Vedação estática | FKM |
| Veio do motor | 1.4021, X20Cr13 |
| Câmara de vedação | 1.4408, GX5CrNiMo19-11-2 |
| Vedação no lado do fluido | SiC/SiC, Q1Q1VGG |
| Núcleo da hélice | 1.4408, GX5CrNiMo19-11-2 |
| Hélice | 1.4408, GX5CrNiMo19-11-2 |
| Pinhão solar | 1.4571, X6CrNiMoTi17-12-2 |

*peso máximo incluindo acessórios