

Pioneering for You

wilo

Uudelleenkierrätyspumppu

Flumen OPTI-RZP 20-1.145-4/13 S1

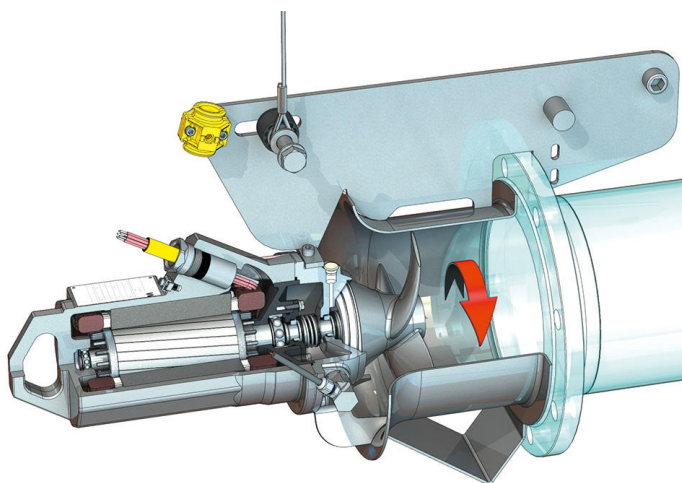
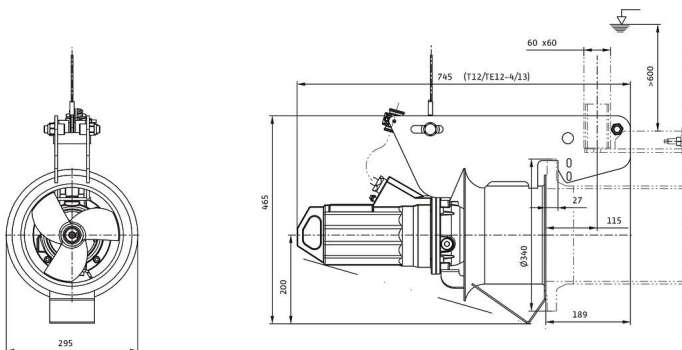
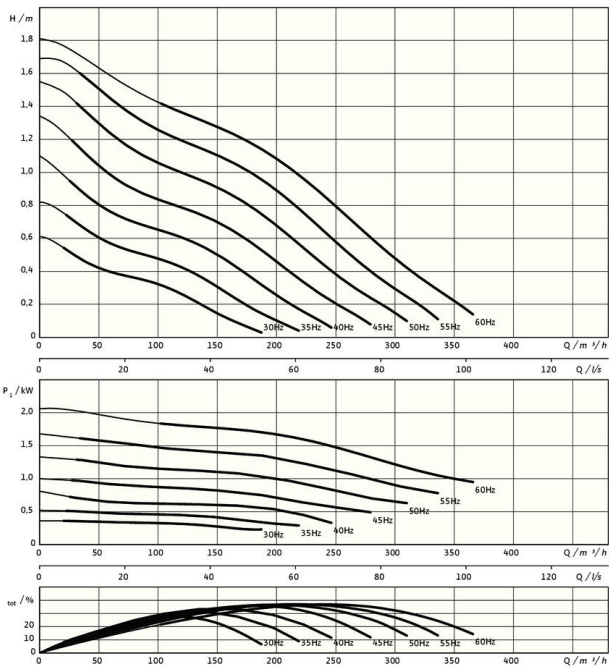

Yksikkö

Nettopaino n. m	50 kg
Räjähdyssuojaus ATEX	valinnainen
Räjähdyssuojaus FM	valinnainen
Kotelointiluokka moottori	IP68

Potkuri

Potkurin rakennetyyppi	3-siipinen potkuri, jossa itse puhdistuva napa; taaksepäin kaartuva ja siksi tukkeutumaton ja kietoutumaton
Potkurin navan nimellishalkaisija D_{nom}	200 mm
Potkurin kierrosno n	1361 1/min
Välityssuhde	1,000

Täyttömäärät ja -tyypit

Tiivistekammion täyttö	Valkoöljy
Tiivistekammion täyttömäärä V	0,40 l

Moottori/elektronikka

Moottorityyppi	T 12-4/13GRF (Ex)
Moottorin rakennetyyppi	Uppomoottori – pintajäähdytteinen
Verkkoliitäntä	3~400 V, 50 Hz
Nimellisvirta I_N	3,70 A
Käynnistysvirta – suora I_A	14,80 A
Tehon kulutus $P_{1 max}$	1,94 kW
Moottorin nimellisteho P_2	1,5 kW
Kierrosno n	1361 1/min
Moottorin energiatehokkuusluokka	-
Hyötysuhde η_M	77,6 %
Tehokerroin $\cos \varphi$	0,76
Aineen min. lämpötila T_{min}	3 °C
Aineen maks. lämpötila T_{max}	40 °C
Maks. upotussyvyys	20 m
Eristysluokka	H
Maks. käynnistystiheys t	15 1/h
min. kytkentätauko t	3 min
Käynnistysmomentti M	18,3 Nm
Massan hitausmomentti	0,0021 kg/m ²
Moottorin laakerointi	2 urakuulalaakeria

Materiaalit

Moottorin materiaali	1.4408, GX5CrNiMo19-11-2
Staattinen tiivistys	FKM
Moottoriakseli	1.4021, X20Cr13
Tiivistekammio	1.4408, GX5CrNiMo19-11-2
Tiiviste aineen puolella	SiC/SiC, Q1Q1VGG
Potkuri	1.4408, GX5CrNiMo19-11-2
Aurinkopyörä	1.4571, X6CrNiMoTi17-12-2

*maksimipaino sis. lisävarusteet