

Pioneering for You

wilo

## Resirkulasjonspumpe

### Flumen EXCEL-RZPE 30.95-6/24 S1

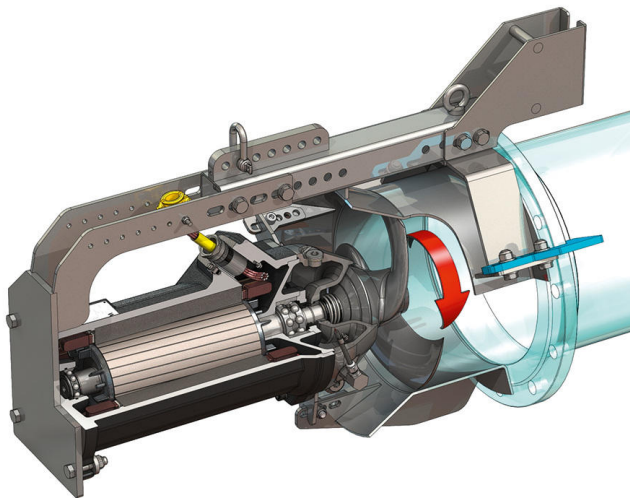
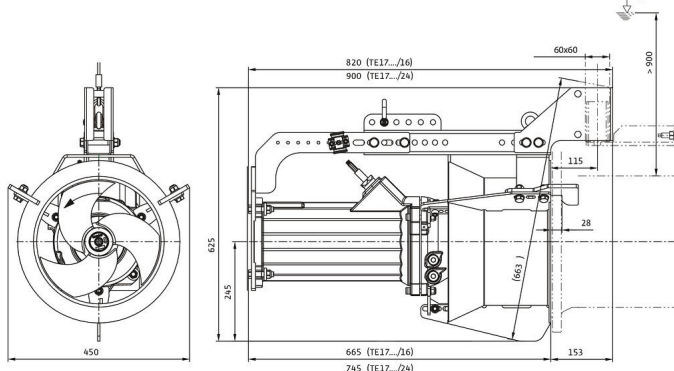
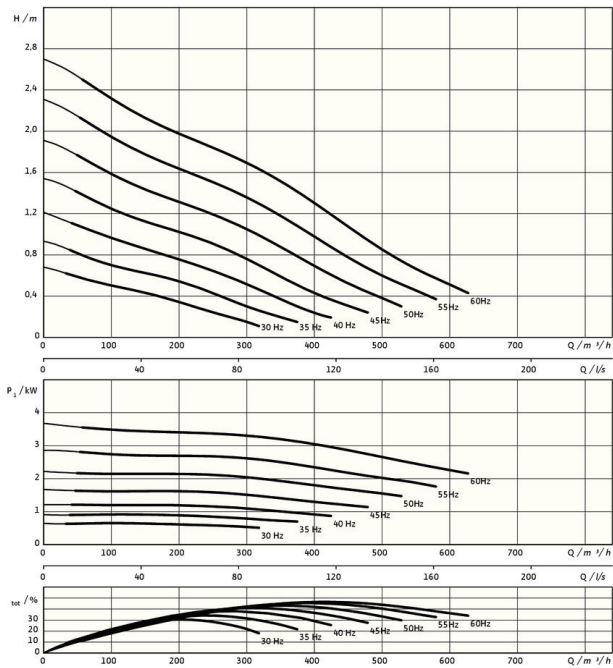

#### Enhet

Ca. nettovekt <i>m</i>	130 kg
Eksplisjonsvern <i>ATEX</i>	Ekstraustyr
Eksplisjonsvern <i>FM</i>	Ekstraustyr
Beskyttelsesklasse motor	IP68

#### Propell

Propellkonstruksjon	3-bladers propell med selvrensende hylse; bakoverbøyd, derfor tilstopningsfri
Nominell propelldiameter <i>D<sub>nom</sub></i>	300 mm
Propellhastighet <i>n</i>	941 1/min
Overføringshastighet	1,000

#### Påfyllingsmengder og -typer

Påfylling tetningskammer	Hvitolje
Påfyllingsmengde tetningskammer <i>V</i>	1,20 l

#### Motor / elektronikk

Motorstype	TE 17-6/24R (Ex)
Motorkonstruksjon	Dykkmotor – overflatekjølt
Nettilkobling	3~400 V, 50 Hz
Nominell strøm <i>I<sub>N</sub></i>	8,00 A
Startstrøm – direkte <i>I<sub>A</sub></i>	65,00 A
Startstrøm – stjernetrekant <i>I<sub>A</sub></i>	22,00 A
Effektforbruk <i>P<sub>1 max</sub></i>	4,45 kW
Nominell motorytelse <i>P<sub>2</sub></i>	3,7 kW
Turtall <i>n</i>	943 1/min
Motor-effektivitetsklasse	IE3
Virkningsgrad <i>η<sub>M</sub></i>	83,8 %
Effektfaktor <i>cos φ</i>	0,80
Min. medietemperatur <i>T<sub>min</sub></i>	3 °C
Maks. medietemperatur <i>T<sub>max</sub></i>	40 °C
Maks. nedsenkningsdybde	20 m
Isolasjonsklasse	H
Maks. frekvens <i>t</i>	15 1/h
min. koblingspause <i>t</i>	3 min
Startmoment <i>M</i>	120 Nm
Massetreghetsmoment	0,0309 kg/m <sup>2</sup>
Motoropplagring	1 kule-rullelager, 1 torads vinkelkontaktkulelager

#### Materialer

Material motor	5.1301, EN-GJL-250
Statisk tetning	FKM
Motoraksel	1.4021, X20Cr13
Tetningskammer	1.4408, GX5CrNiMo19-11-2
Tetning på mediumsiden	SiC/SiC, Q1Q1VGG
Propell	1.4408, GX5CrNiMo19-11-2
Solhjul	1.4571, X6CrNiMoTi17-12-2

\*maksimal vekt inkl. tilbehør