

Pioneering for You

wilo

Taasringluspump

Flumen EXCEL-RZPE 30.95-6/24 S1

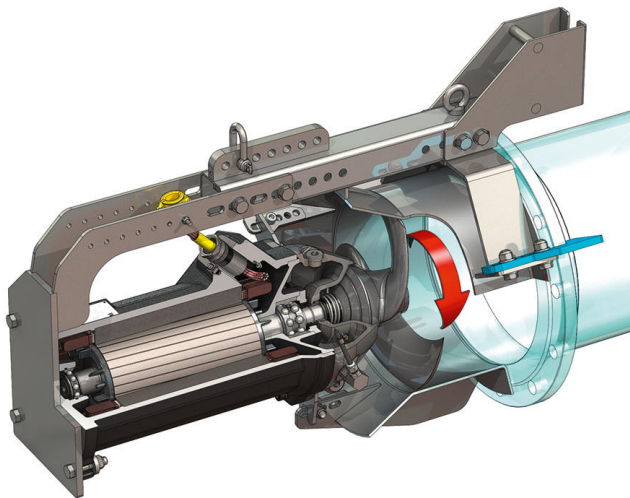
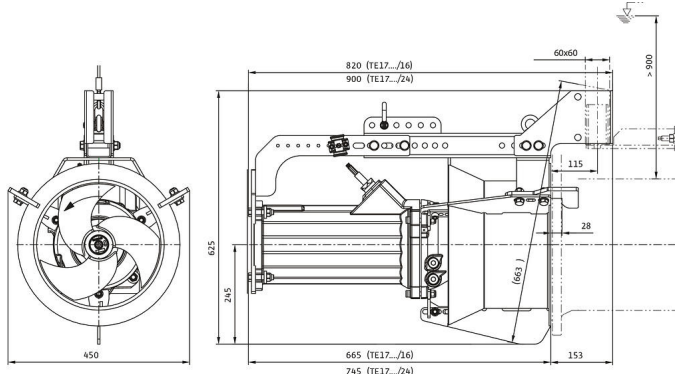
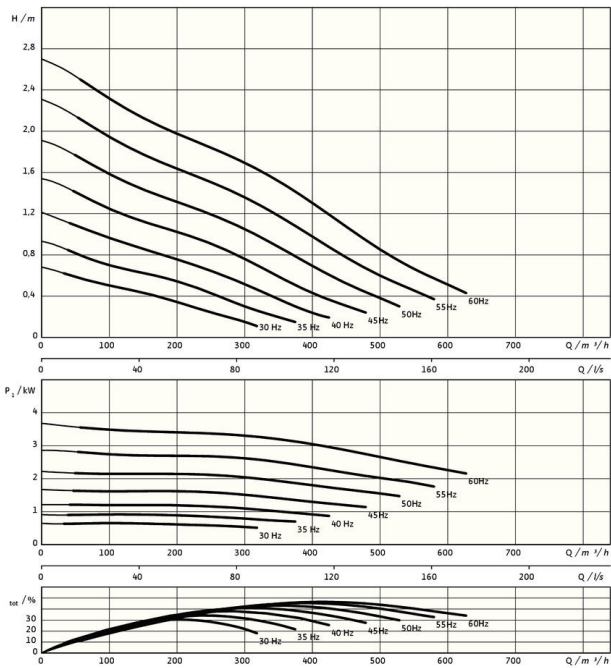

Ühik

Netokaal umbes m	130 kg
Plahvatuskaitse ATEX	valikuline
Plahvatuskaitse FM	valikuline
Mootori kaitseklass	IP68

Propeller

Propelleri konstruktsioon	Isepuhastuva rummuga kolme labaga propeller; tagurpidi kõverdatud, seetõttu ummistus- ja mähkumisvaba
Propelleri nimiläbimõõt D_{nom}	300 mm
Propelleri pöörlemiskiirus n	941 1/min
Ülekande ulatus	1,000

Täitekogused/-tüübid

Tihenduskambri täitmine	Parafiinõli
Tihenduskambri täitekogus V	1,20 l

Mootor/elektronika

Mootori tüüp	TE 17-6/24R (Ex)
Mootori konstruktsioon	Sukelmootor – pindjahutusega
Toiteühendus	3~400 V, 50 Hz
Nimivool I_N	8,00 A
Käivitusvool – otse I_A	65,00 A
Käivitusvool – täht-kolmnurk I_A	22,00 A
Võimsustarve $P_1 \max$	4,45 kW
Mootori nimivõimsus P_2	3,7 kW
Pöörlemissagedus n	943 1/min
Mootori energiaefektiivsusklass	IE3
Kasutegur η_M	83,8 %
Võimsustegur $\cos \varphi$	0,80
Vedeliku min temperatuur T_{min}	3 °C
Vedeliku max temperatuur T_{max}	40 °C
max sukeldussügavus	20 m
Isolatsiooniklass	H
Max lülitussagedus t	15 1/h
min lülituspaus t	3 min
Käivitusmoment M	120 Nm
Massi inertsimoment	0,0309 kg/m ²
Mootori alus	1 radiaaltugikuullaager, 1 kaherealine radiaaltugikuullaager

Materjalid

Mootori materjal	5.1301, EN-GJL-250
Staatiline tihend	FKM
Mootori võll	1.4021, X20Cr13
Tihenduskamber	1.4408, GX5CrNiMo19-11-2
Tihend, vedelikupoolne	SiC/SiC, Q1Q1VGG
Propeller	1.4408, GX5CrNiMo19-11-2
Päikeseratas	1.4571, X6CrNiMoTi17-12-2

+ maksimaalne mass koos lisavarustusega