

Pioneering for You

wilo

## Recirkulationspump

### Flumen EXCEL-RZPE 30.95-6/16 S0

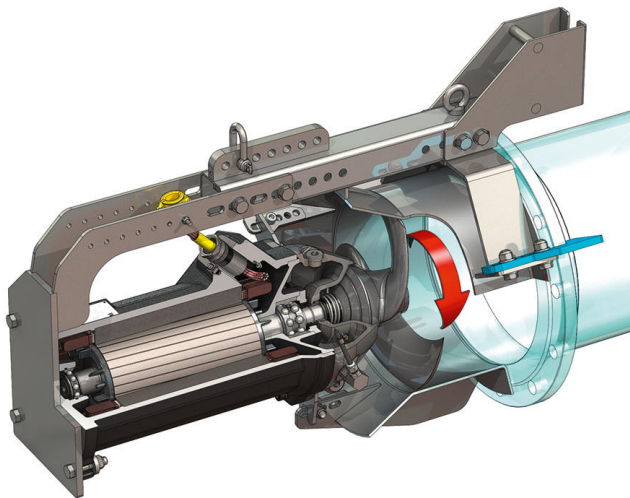
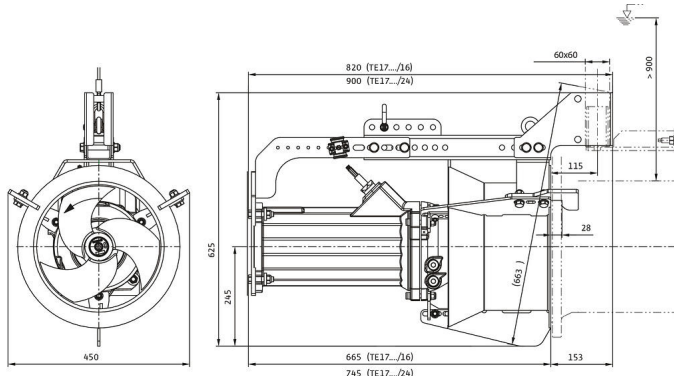
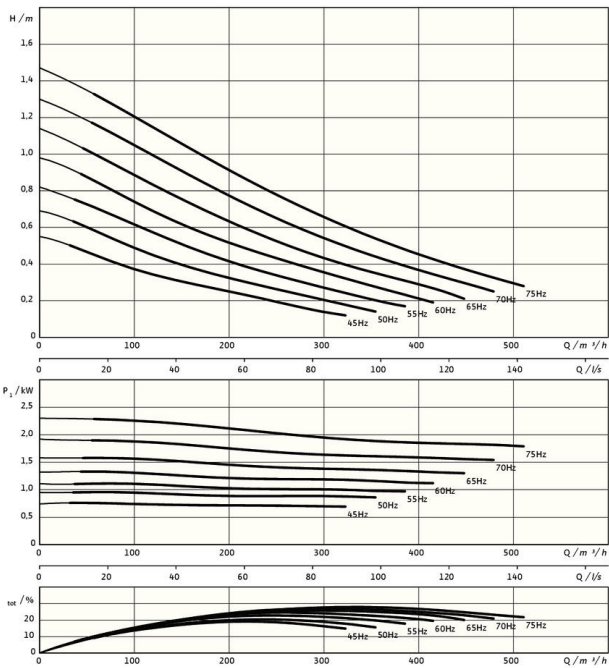

#### Enhet

Nettovikt ca <i>m</i>	110 kg
Explosionsskydd <i>ATEX</i>	tillval
Explosionsskydd <i>FM</i>	tillval
Skyddsklass motor	IP68

#### Propeller

Propellerkonstruktion	3-bladig propeller med självrenande nav; bakåtböjd, därför igensättnings- och upplindningsfri
Nominell propellerdiameter <i>D<sub>nom</sub></i>	300 mm
Propellervarvtal <i>n</i>	941 1/min
Utväxling	1,000

#### Volymer och påfyllningstyper

Påfyllning tätningsskammare	Paraffinolja
Påfyllningsmängd tätningsskammare <i>V</i>	1,20 l

#### Motor/elektronik

Motortyp	TE 17-6/16R (Ex)
Motorkonstruktion	Dränksäker motor – ytkyld
Nätanslutning	3~400 V, 50 Hz
Märkström <i>I<sub>N</sub></i>	4,70 A
Startström – direkt <i>I<sub>A</sub></i>	39,00 A
Startström – stjärntriangel <i>I<sub>A</sub></i>	13,00 A
Effektförbrukning <i>P<sub>1 max</sub></i>	2,60 kW
Motormärkeffekt <i>P<sub>2</sub></i>	2,1 kW
Varvtal <i>n</i>	941 1/min
Motoreffektivitetsklass	IE3
Verkningsgrad <i>η<sub>M</sub></i>	81,9 %
Kapacitetsfaktor <i>cos φ</i>	0,79
Min. medietemperatur <i>T<sub>min</sub></i>	3 °C
Max. medietemperatur <i>T<sub>max</sub></i>	40 °C
Max. nedsänkingsdjup	20 m
Isolationsklass	H
Max. brytfrekvens <i>t</i>	15 1/h
Min. paustid <i>t</i>	3 min
Startvridmoment <i>M</i>	80 Nm
Masströghetsmoment	0,0206 kg/m <sup>2</sup>
Motorupphängning	1 spårkullager, 1 tvåradigt snedkullager

#### Material

Material motor	5.1301, EN-GJL-250
Statisk tätning	FKM
Motoraxel	1.4021, X20Cr13
Tätningsskammare	1.4408, GX5CrNiMo19-11-2
Tätning, på mediesidan	SiC/SiC, Q1Q1VGG
Propeller	1.4408, GX5CrNiMo19-11-2
Solhjul	1.4571, X6CrNiMoTi17-12-2

\*maximal vikt inkl. tillbehör