

Pioneering for You

wilo

## Uudelleenkierrätyspumppu Flumen EXCEL-RZPE 25-3.145-4/24 S1

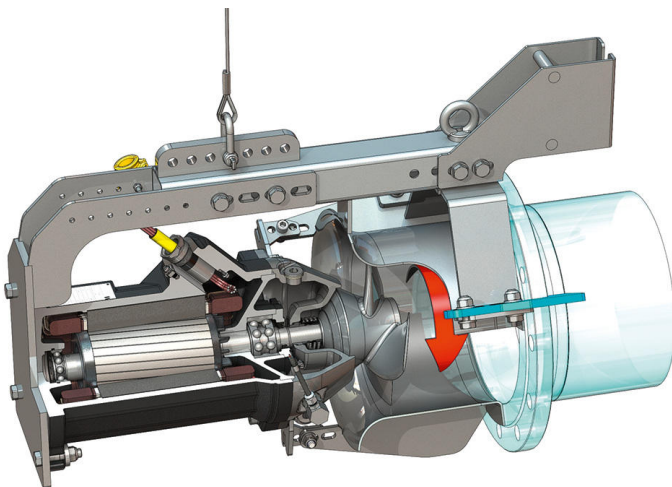
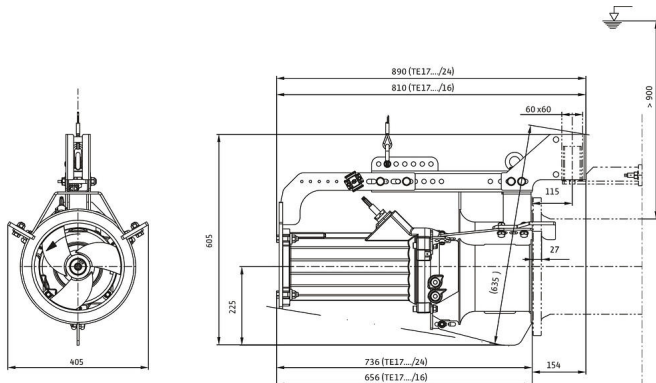
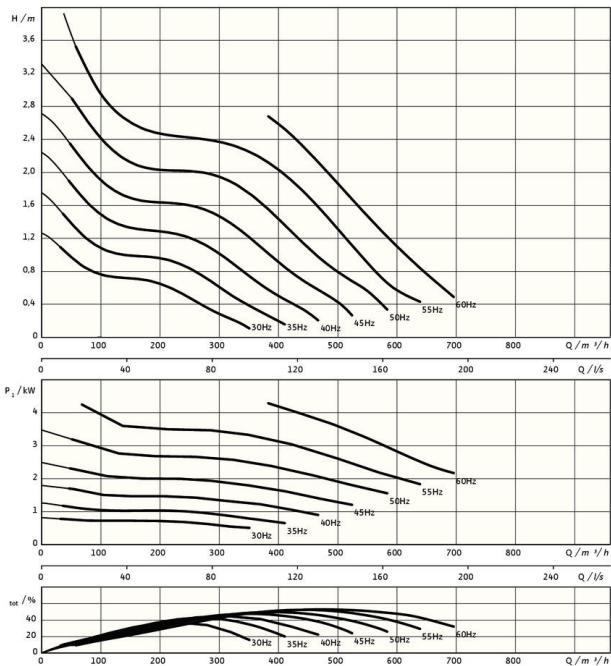

\*maksimipaino sis. lisävarusteet

### Yksikkö

Nettopaino n. m	130 kg
Räjähdyssuojaus ATEX	valinnainen
Räjähdyssuojaus FM	valinnainen
Kotelointiluokka moottori	IP68

### Potkuri

Potkurin rakennetyyppi	3-siipinen potkuri, jossa itse puhdistuva napa; taaksepäin kaartuva ja siksi tukkeutumaton ja kietoutumaton
Potkurin navan nimellishalkaisija $D_{nom}$	250 mm
Potkurin kierros-luku $n$	1445 1/min
Välityssuhde	1,000

### Täyttömäärät ja -tyypit

Tiivistekammion täyttö	Valkoöljy
Tiivistekammion täyttömäärä $V$	1,20 l

### Moottori/elektroniikka

Moottorityyppi	TE 17-4/24R (Ex)
Moottorin rakennetyyppi	Oppomoottori – pintajäähdytteinen
Verkkoliitäntä	3~400 V, 50 Hz
Nimellisvirta $I_N$	10,30 A
Käynnistysvirta – suora $I_A$	112,00 A
Käynnistysvirta – tähti-kolmio $I_A$	41,00 A
Tehon kulutus $P_{1 max}$	5,90 kW
Moottorin nimellisteho $P_2$	5 kW
Kierros-luku $n$	1445 1/min
Moottorin energiatehokkuusluokka	IE3
Hyötysuhde $\eta_M$	85,8 %
Tehokerroin $\cos \varphi$	0,82
Aineen min. lämpötila $T_{min}$	3 °C
Aineen maks. lämpötila $T_{max}$	40 °C
Maks. upotussyvyys	20 m
Eristysluokka	H
Maks. käynnistystiheys $t$	15 1/h
min. kytkentätauko $t$	3 min
Käynnistysmomentti $M$	150 Nm
Massan hitausmomentti	0,0134 kg/m <sup>2</sup>
Moottorin laakerointi	1 urakuulalaakeri, 1 kaksirivinen säteittäistu-kikuulalaakeri

### Materiaalit

Moottorin materiaali	5.1301, EN-GJL-250
Staattinen tiivistys	FKM
Moottoriakseli	1.4021, X20Cr13
Tiivistekammio	1.4408, GX5CrNiMo19-11-2
Tiiviste aineen puolella	SiC/SiC, Q1Q1VGG
Potkurin napa	1.4408, GX5CrNiMo19-11-2
Potkuri	1.4408, GX5CrNiMo19-11-2
Aurinkopyörä	1.4571, X6CrNiMoTi17-12-2