

Pioneering for You

wilo

Recirkulationspump

Flumen EXCEL-RZPE 25-3.95-6/16 S1

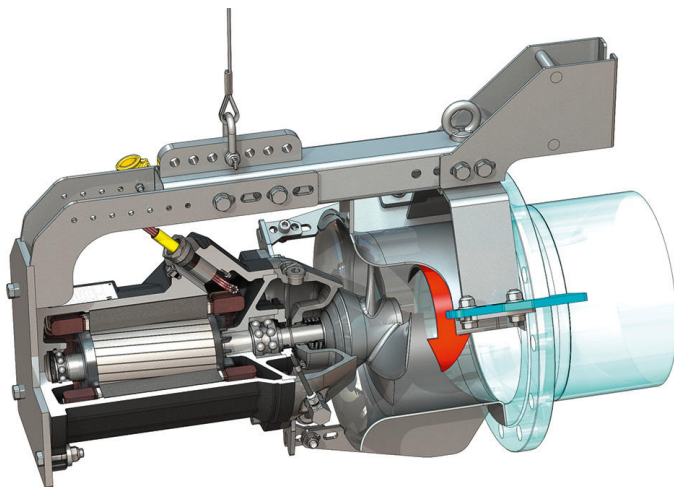
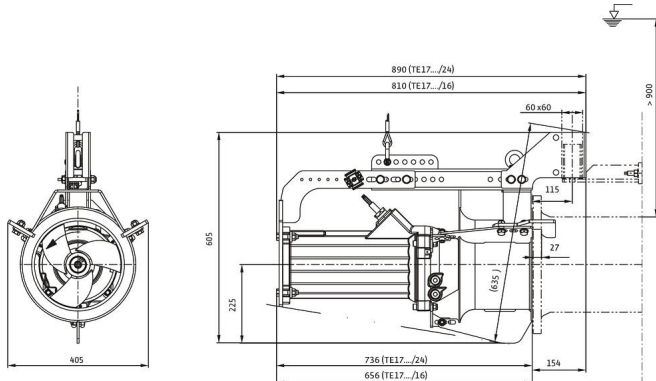
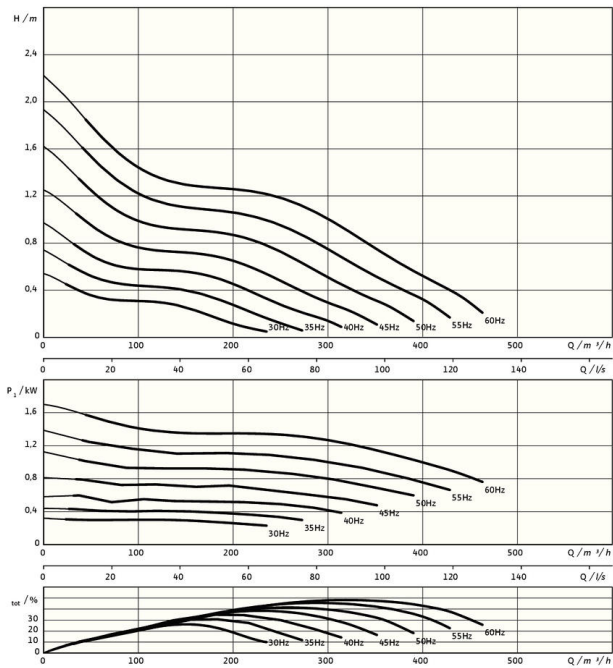

Enhet

Nettovikt ca <i>m</i>	110 kg
Explosionsskydd ATEX	tillval
Explosionsskydd FM	tillval
Skyddsklass motor	IP68

Propeller

Propellerkonstruktion	3-bladig propeller med självrenande nav; bakåtböjd, därför igensättnings- och upplindningsfri
Nominell propellerdiameter <i>D_{nom}</i>	250 mm
Propelleravrtal <i>n</i>	941 1/min
Utväxling	1,000

Volymer och påfyllningstyper

Påfyllning tätningsskammare	Paraffinolja
Påfyllningsmängd tätningsskammare <i>V</i>	1,20 l

Motor/elektronik

Motortyp	TE 17-6/16R (Ex)
Motorkonstruktion	Dränksäker motor – ytkyld
Nätanslutning	3~400 V, 50 Hz
Märkström <i>I_N</i>	4,70 A
Startström – direkt <i>I_A</i>	39,00 A
Startström – stjärntriangel <i>I_A</i>	13,00 A
Effektförbrukning <i>P_{1 max}</i>	2,60 kW
Motormärkeffekt <i>P₂</i>	2,1 kW
Varvtal <i>n</i>	941 1/min
Motoreffektivitetsklass	IE3
Verkningsgrad <i>η_M</i>	81,9 %
Kapacitetsfaktor <i>cos φ</i>	0,79
Min. medietemperatur <i>T_{min}</i>	3 °C
Max. medietemperatur <i>T_{max}</i>	40 °C
Max. nedsänkingsdjup	20 m
Isolationsklass	H
Max. brytfrekvens <i>t</i>	15 1/h
Min. paustid <i>t</i>	3 min
Startvridmoment <i>M</i>	80 Nm
Masströghetsmoment	0,0206 kg/m ²
Motorupphängning	1 spårkullager, 1 tvåradigt snedkullager

Material

Material motor	5.1301, EN-GJL-250
Statisk tätning	FKM
Motoraxel	1.4021, X20Cr13
Tätningsskammare	1.4408, GX5CrNiMo19-11-2
Tätning, på mediesidan	SiC/SiC, Q1Q1VGG
Propellernav	1.4408, GX5CrNiMo19-11-2
Propeller	1.4408, GX5CrNiMo19-11-2
Solhjul	1.4571, X6CrNiMoTi17-12-2

*maximal vikt inkl. tillbehör