

Pioneering for You

## Recirculatiepomp

### Flumen EXCEL-RZPE 25-3.95-6/16 S1

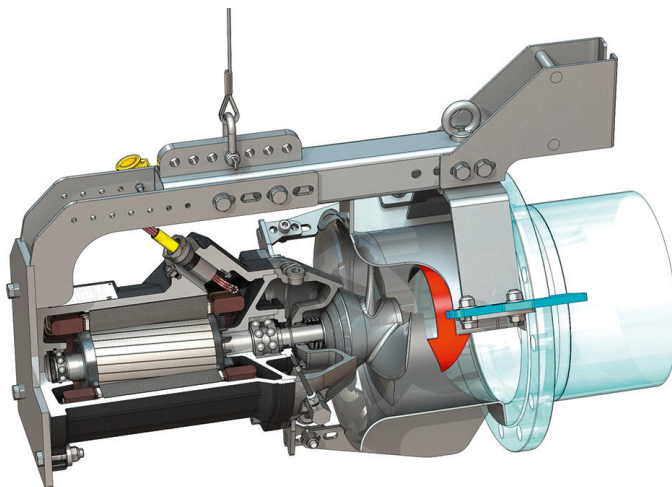
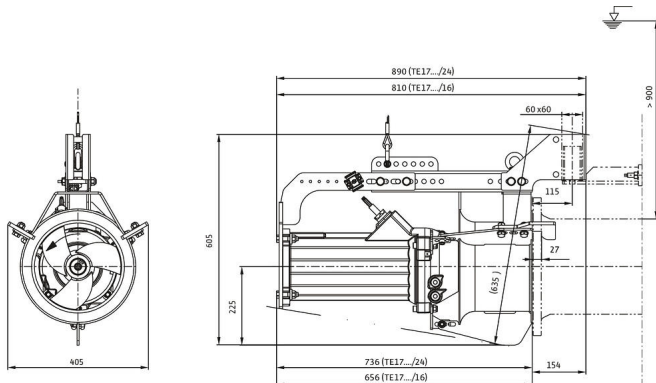
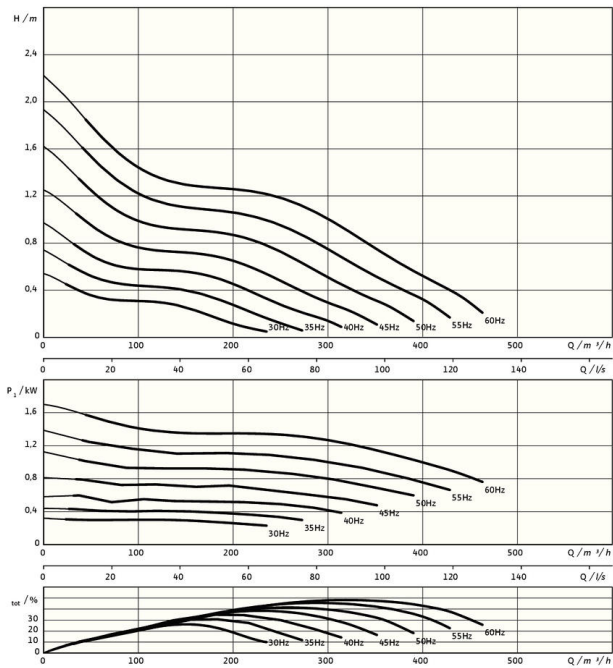

#### Eenheid

Gewicht netto ca. <i>m</i>	110 kg
Explosiebeveiliging ATEX	optioneel
Explosiebeveiliging FM	optioneel
Beschermingsklasse motor	IP68

#### Propeller

Propellerconstructie	3-vleugelige propeller met zelfreinigende naaf, achterwaarts gebogen, daardoor verstoppingsvrij
Nominale diameter propeller <i>D<sub>nom</sub></i>	250 mm
Propellertoerental <i>n</i>	941 1/min
Tandwieloverbrenging	1,000

#### Vulhoeveelheden en -typen

Vulling afdichtingsruimte	Witte olie
Volume afdichtingsruimte <i>V</i>	1,20 l

#### Motor/elektronica

Motortype	TE 17-6/16R (Ex)
Motorconstructie	Dompelmotor – oppervlaktegekoeld
Netaansluiting	3~400 V, 50 Hz
Nominale stroom <i>I<sub>N</sub></i>	4,70 A
Startstroom - direct <i>I<sub>A</sub></i>	39,00 A
Startstroom - sterddriehoek <i>I<sub>A</sub></i>	13,00 A
Opgenomen vermogen <i>P<sub>1 max</sub></i>	2,60 kW
Nominaal motorvermogen <i>P<sub>2</sub></i>	2,1 kW
Toerental <i>n</i>	941 1/min
Motor-energie-efficiëntieklasse	IE3
Rendement <i>η<sub>M</sub></i>	81,9 %
Vermogensfactor <i>cos φ</i>	0,79
Min. Mediumtemperatuur <i>T<sub>min</sub></i>	3 °C
Max. mediumtemperatuur <i>T<sub>max</sub></i>	40 °C
Max. dompeldiepte	20 m
Isolatieklasse	H
Max. schakelfrequentie <i>t</i>	15 1/h
min. schakelpauze <i>t</i>	3 min
Startmoment <i>M</i>	80 Nm
Massatraagheidsmoment	0,0206 kg/m <sup>2</sup>
Motorlagers	1 groefkogellager, 1 tweerijig schuin kogellager

#### Materialen

Materiaal motor	5.1301, EN-GJL-250
Statische afdichting	FKM
Motoras	1.4021, X20Cr13
Afdichtingsruimte	1.4408, GX5CrNiMo19-11-2
Afdichting mediumzijdig	SiC/SiC, Q1Q1VGG
Propellernaaf	1.4408, GX5CrNiMo19-11-2
Propeller	1.4408, GX5CrNiMo19-11-2
Zonnewiel	1.4571, X6CrNiMoTi17-12-2

\*maximaal gewicht incl. toebehoren