

Pioneering for You

wilo

Recirkuliacinis siurblys

Flumen EXCEL-RZPE 20-1.145-4/13 S5

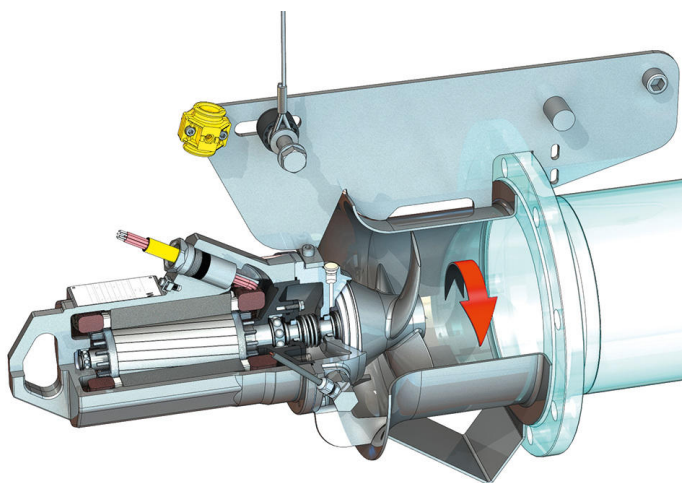
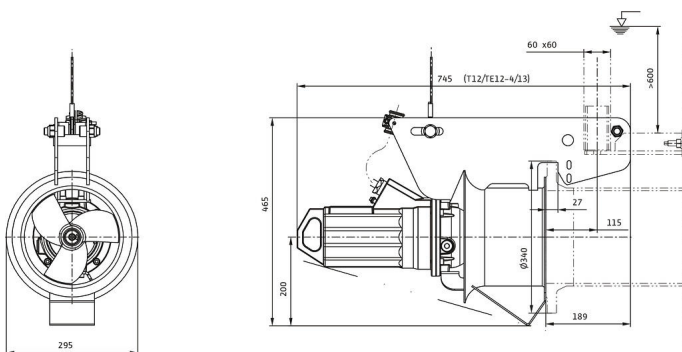
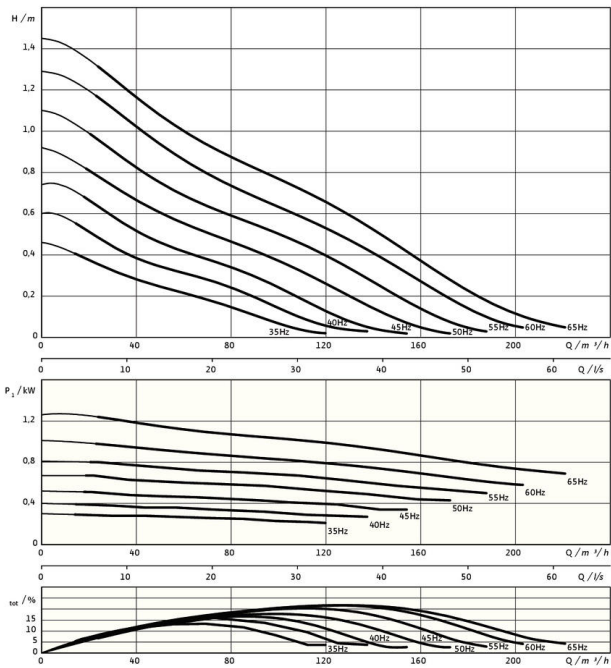

* didžiausias svoris su priedais

Vienetas

Grynoji masė (apyt.) <i>m</i>	50 kg
Apsauga nuo sprogdimo <i>ATEX</i>	pasirinktinai
Apsauga nuo sprogdimo <i>FM</i>	pasirinktinai
Variklio apsaugos klasė	IP68

Sparnuotė

Sparnuotės konstrukcija	Trijų menčių sparnuotė su savaiminio iššivalymo galvute; sparnai nusklembti į galą, dėl to išvengiama užsikimšimo ir užstrigimo
Vardinis sparnuotės skersmuo <i>Dnom</i>	200 mm
Sparnuotės sukimosi greitis <i>n</i>	1400 1/min
Pavaros perdavimų skaičius	1,000

Užpildymo kiekiai ir rūšys

Sandarinio kameros užpildas	Baltoji alyva
Sandarinio kameros užpildo tūris <i>V</i>	0,40 l

Variklis/elektronika

Variklio tipas	TE 12-4/13GRF (Ex)
Variklio konstrukcija	Panardinamasis variklis – aušinamaisiais paviršiais
Maitinimo įtampa	3~400 V, 50 Hz
Vardinė srovė <i>I_N</i>	2,95 A
Paleidimo srovė – tiesioginis <i>I_A</i>	14,30 A
Vartojamoji galia <i>P_{1 max}</i>	1,40 kW
Nominali variklio galia <i>P₂</i>	1,1 kW
Sūkių dažnis <i>n</i>	1416 1/min
Variklio energinio efektyvumo klasė	IE3
Naudingumo koeficientas <i>η_M</i>	78,8 %
Galios faktorius <i>cos φ</i>	0,69
Min. darbinės terpės temperatūra <i>T_{min}</i>	3 °C
Maks. darbinės terpės temperatūra <i>T_{max}</i>	40 °C
Didž. panardinimo gylis	20 m
Izoliacijos klasė	H
Maks. įsijungimo dažnis <i>t</i>	15 1/h
min. perjungimų pauzė <i>t</i>	3 min
Pradinis sukimo momentas <i>M</i>	18,3 Nm
Inercijos momentas	0,0021 kg/m ²
Variklio tvirtinimas	2 radialiniai rutuliniai guoliai

Medžiagos

Variklio medžiaga	1.4408, GX5CrNiMo19-11-2
Statinis sandariklis	FKM
Variklio velenas	1.4021, X20Cr13
Sandarinio kameros	1.4408, GX5CrNiMo19-11-2
Sandariklis, terpės pusėje	SiC/SiC, Q1Q1VGG
Sparnuotė	1.4408, GX5CrNiMo19-11-2
Centrinis krumpiaratis	1.4571, X6CrNiMoTi17-12-2