

Pioneering for You

wilo

Uudelleenkierrätyspumppu Flumen EXCEL-RZPE 20-1.145-4/13 S5

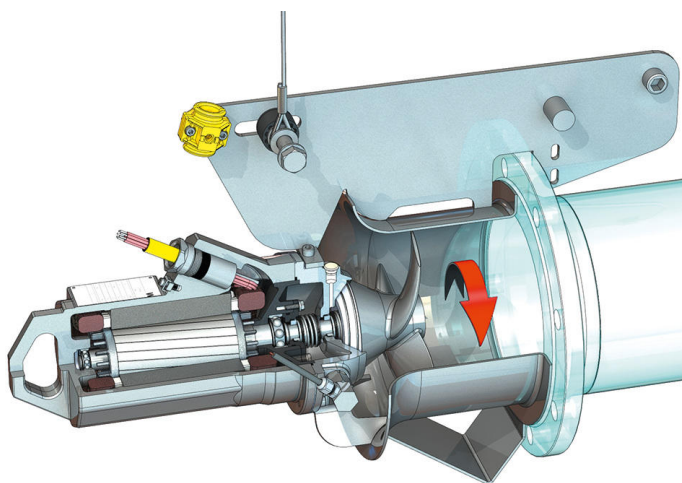
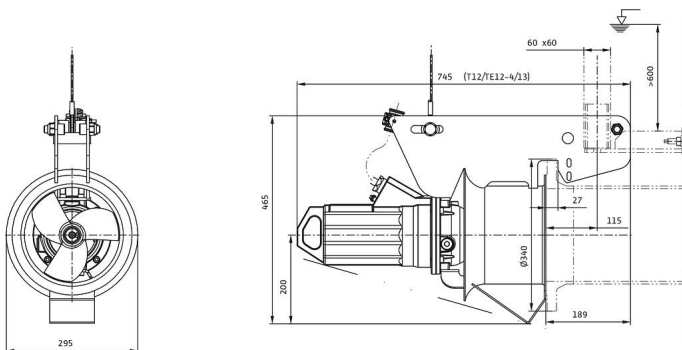
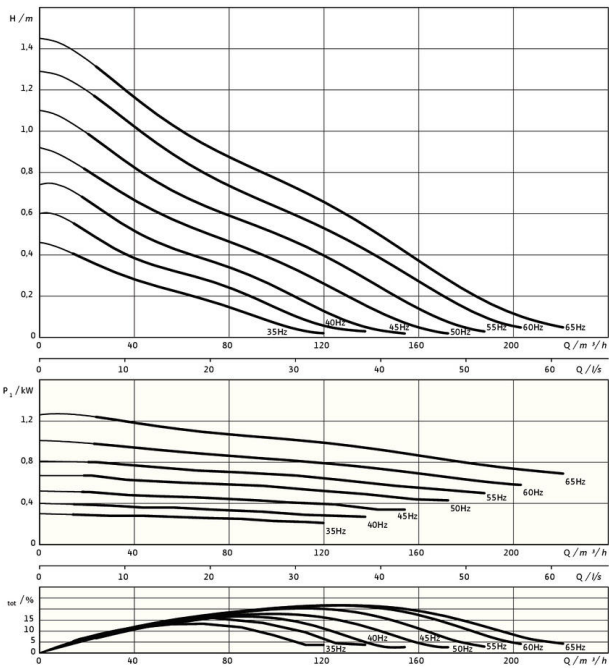

*maksimipaino sis. lisävarusteet

Yksikkö

Nettopaino n. m	50 kg
Räjähdyssuojaus	valinnainen
Räjähdyssuojaus	valinnainen
Kotelointiluokka moottori	IP68

Potkuri

Potkurin rakennetyyppi	3-siipinen potkuri, jossa itse puhdistuva napa; taaksepäin kaartuva ja siksi tukkeutumaton ja kietoutumaton
Potkurin navan nimellishalkaisija D_{nom}	200 mm
Potkurin kierrosno n	1416 1/min
Välityssuhde	1,000

Täyttömäärät ja -tyypit

Tiivistekammion täyttö	Valkoöljy
Tiivistekammion täyttömäärä V	0,40 l

Moottori/elektronikka

Moottorityyppi	TE 12-4/13GRF (Ex)
Moottorin rakennetyyppi	Oppomoottori – pintajäähdytteinen
Verkkoliitäntä	3~400 V, 50 Hz
Nimellisvirta I_N	2,95 A
Käynnistysvirta – suora I_A	14,30 A
Tehon kulutus P_{max}	1,40 kW
Moottorin nimellisteho P_2	1,1 kW
Kierrosno n	1416 1/min
Moottorin energiatehokkuusluokka	IE3
Hyötysuhde η_m	78,8 %
Tehokerroin	0,69
Aineen min. lämpötila T_{min}	3 °C
Aineen maks. lämpötila T_{max}	40 °C
Maks. upotussyvyys	20 m
Eristysluokka	F
Maks. käynnistysaika t	15 1/h
min. kytkentätauko t	3 min
Käynnistysmomentti M	18,3 Nm
Massan hitausmomentti	0,0021 kg/m ²
Moottorin laakerointi	2 urakuulalaakeria

Materiaalit

Moottorin materiaali	1.4408, GX5CrNiMo19-11-2
Staattinen tiivistys	FKM
Moottoriakseli	1.4021, X20Cr13
Tiivistekammio	1.4408, GX5CrNiMo19-11-2
Tiiviste aineen puolella	SiC/SiC, Q1Q1VGG
Potkuri	1.4408, GX5CrNiMo19-11-2
Aurinkopyörä	1.4571, X6CrNiMoTi17-12-2