

Pioneering for You

wilo

## Recirkulacijska črpalka

### Flumen EXCEL-RZPE 20-1.145-4/13 S1

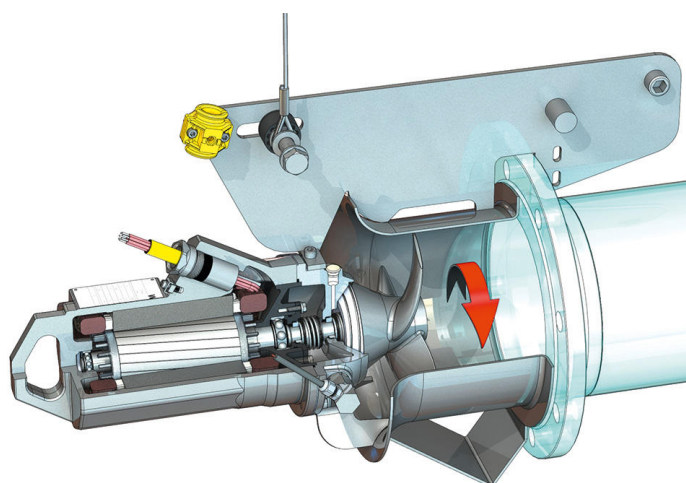
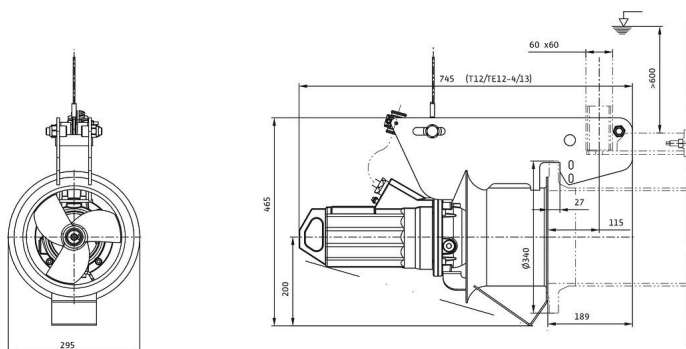
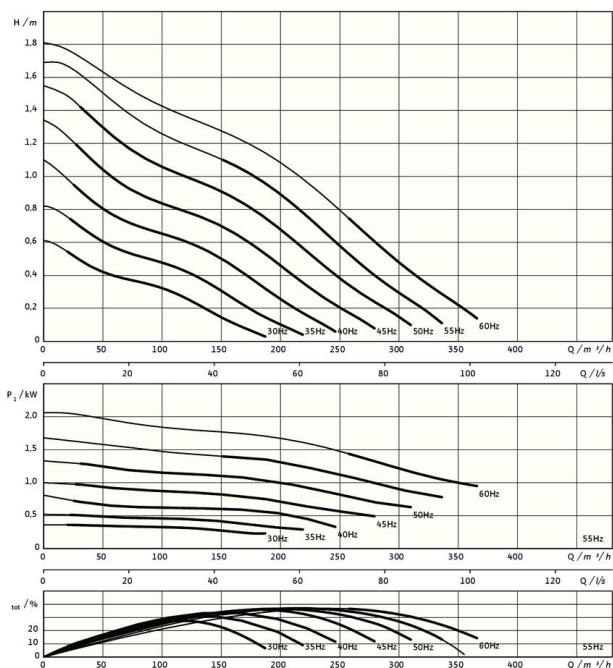

#### Enota

Neto teža pribl. <i>m</i>	50 kg
Zaščita pred eksplozijo <i>ATEX</i>	izborno
Zaščita pred eksplozijo <i>FM</i>	izborno
Vrsta zaščite motorja	IP68

#### Propeler

Konstrukcija propelerja	3-krilni propeler s samočistilno pesto; ukrivljeno nazaj, zaradi česar je brez nevarnosti zamašitve in zapletanja
Nazivni premer propelerja <i>D<sub>nom</sub></i>	200 mm
Število vrtljajev propelerja <i>n</i>	1400 1/min
Razmerje prenosa	1,000

#### Polnilne količine in vrste

Polnilo tesnilne komore	Belo olje
Polnilna količina tesnilne komore <i>V</i>	0,40 l

#### Motor/elektronika

Tip motorja	TE 12-4/13GRF (Ex)
Konstrukcija motorja	Potopni motor – površinsko hlajen
Omrežni priključek	3~400 V, 50 Hz
Nazivni tok <i>I<sub>N</sub></i>	2,95 A
Zagonski tok – neposredni <i>I<sub>A</sub></i>	14,30 A
Priključna moč <i>P<sub>1 max</sub></i>	1,40 kW
Nazivna moč motorja <i>P<sub>2</sub></i>	1,1 kW
Število vrtljajev <i>n</i>	1416 1/min
Razred energijske učinkovitosti motorja	IE3
Izkoristek <i>η<sub>M</sub></i>	78,8 %
Faktor moči <i>cos φ</i>	0,69
Najm. temperatura medija <i>T<sub>min</sub></i>	3 °C
Najv. temperatura medija <i>T<sub>max</sub></i>	40 °C
Maks. potopna globina	20 m
Razred izolacije	H
Maks. število vklopov <i>t</i>	15 1/h
min. premor preklopa <i>t</i>	3 min
Zagonski moment <i>M</i>	18,3 Nm
Vztrajnostni moment	0,0021 kg/m <sup>2</sup>
Uležajenje motorja	2 kroglična ležaja z utorom

#### Materiali

Material motorja	1.4408, GX5CrNiMo19-11-2
Statična zatesnitev	FKM
Gred motorja	1.4021, X20Cr13
Tesnilna komora	1.4408, GX5CrNiMo19-11-2
Tesnilo, na strani tekočine	SiC/SiC, Q1Q1VGG
Propeler	1.4408, GX5CrNiMo19-11-2
Sončni zobnik	1.4571, X6CrNiMoTi17-12-2

\*največja teža vklj. z dodatno opremo