

Pioneering for You

wilo

Recirkulációs szivattyú

Flumen EXCEL-RZPE 20-1.145-4/13 S1

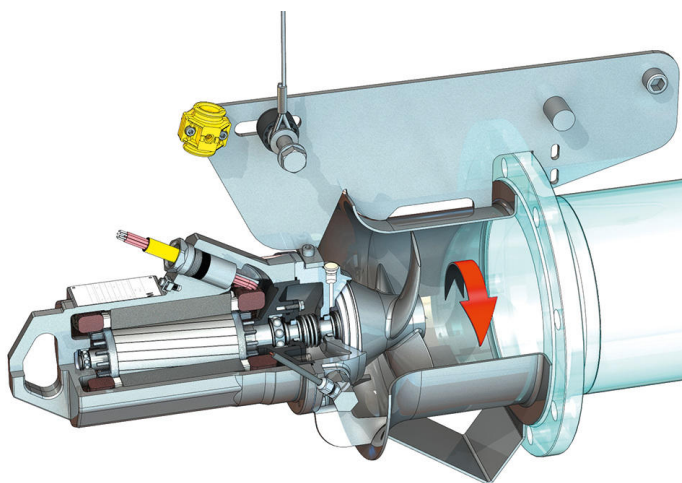
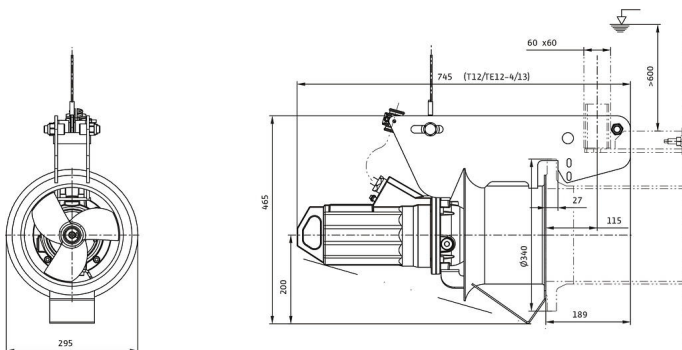
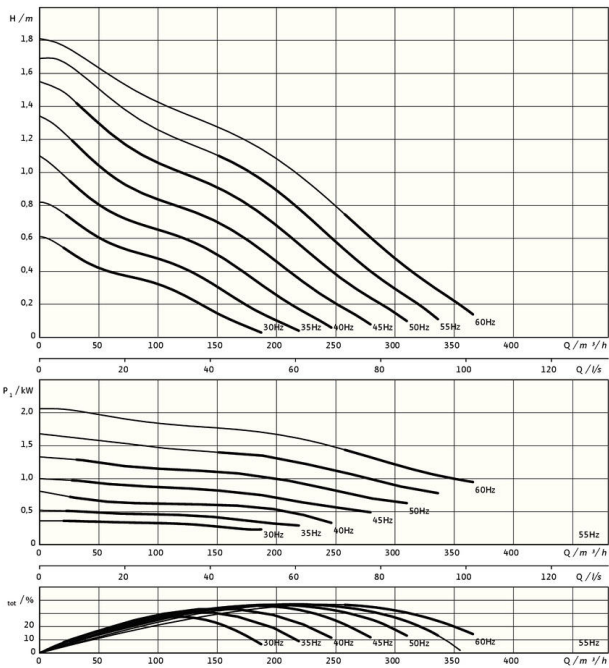

*maximális tömeg tartozékokkal együtt

Mértékegység

Nettó tömeg, kb. <i>m</i>	50 kg
Robbanásvédelem <i>ATEX</i>	opcionális
Robbanásvédelem <i>FM</i>	opcionális
Védelmi osztály motor	IP68

Propeller

Propeller kivitele	Háromszárnyú propeller öntisztító persellyel; vissza van hajtva, ezért dugulásmentes és nem tömődik el
Névleges propeller átmérő <i>D_{nom}</i>	200 mm
Propeller fordulatszáma <i>n</i>	1400 1/min
Hajtóműáttétel	1,000

Töltési mennyiségek és típusok

Tömítőkamra töltése	Fehérolaj
Tömítőkamra töltési mennyisége <i>V</i>	0,40 l

Motor/elektronika

Motortípus	TE 12-4/13GRF (Ex)
Motor kivitele	Merülőmotor – felületi hűtésű
Hálózati csatlakozás	3~400 V, 50 Hz
Névleges áram <i>I_N</i>	2,95 A
Indítási áram – közvetlen <i>I_A</i>	14,30 A
Teljesítményfelvétel <i>P_{1 max}</i>	1,40 kW
Motor névleges teljesítménye <i>P₂</i>	1,1 kW
Fordulatszám <i>n</i>	1416 1/min
Motor energiahatékonysági osztálya	IE3
Hatásfok <i>η_M</i>	78,8 %
Teljesítménytényező <i>cos φ</i>	0,69
Min. közeghőmérséklet <i>T_{min}</i>	3 °C
Max. közeghőmérséklet <i>T_{max}</i>	40 °C
Max. bemerülési mélység	20 m
Szigetelési osztály	H
Max. kapcsolási gyakoriság <i>t</i>	15 1/h
min. kapcsolási szünet <i>t</i>	3 min
Indítónyomaték <i>M</i>	18,3 Nm
Tehetetlenségi nyomaték	0,0021 kg/m ²
Motorcsapágyazás	2 mélyhornyú golyócsapágy

Szerkezeti anyagok

Motor anyaga	1.4408, GX5CrNiMo19-11-2
Statikus tömítés	FKM
Motortengely	1.4021, X20Cr13
Tömítőkamra	1.4408, GX5CrNiMo19-11-2
Közegoldali tömítés	SiC/SiC, Q1Q1VGG
Propeller	1.4408, GX5CrNiMo19-11-2
Napkerék	1.4571, X6CrNiMoTi17-12-2