

Pioneering for You

wilo

## Perzierës i zhytur EMU TR 221.36-6/8

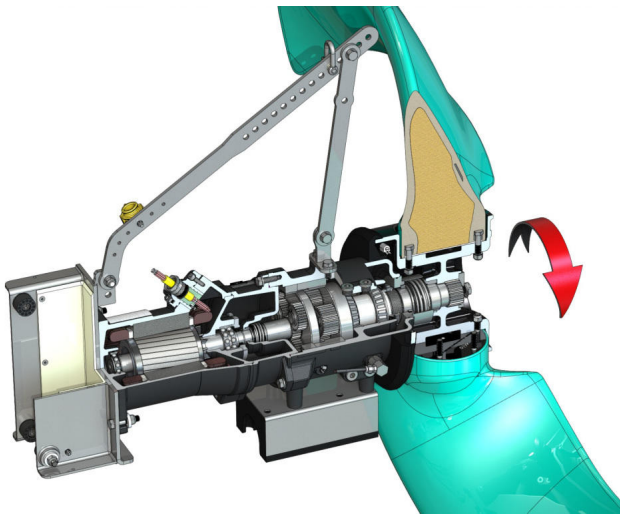

### Njësia

|  |           |
|--|-----------|
| Fuqia e instaluar në pikën e punës $P_{1,1}$ | 1,40 kW   |
| Forca shtytëse maks. $F$                     | 1360 N    |
| Shifra e fuqisë e shtytjes                   | 971 N/kW  |
| Pesha neto afërisht $m$                      | 200 kg    |
| Mbrojtja kundër shpërthimit ATEX             | opsionale |
| Mbrojtja kundër shpërthimit FM               | opsionale |
| Mënyra e mbrojtjes Motori                    | IP68      |

### Turbinë

|  |  |
|--|--|
| Dizajni i turbinës                               | turbina me 2 krahë me bucela qendrore vetëpastruese; kthyer në të kundërt duke mënjeluar pështjellimin dhe bllokimin |
| Diametri nominal i bucelës së turbinës $D_{nom}$ | 2100 mm  |
| Numri i rrotullimeve të turbinës $n$             | 36 1/min   |
| Raporti i transmisionit                          | 26,350   |

### Sasitë dhe llojet e mbushjes

|                                     |                         |
|-------------------------------------|-------------------------|
| Mbushja Para-Foleja                 | Vaj transmisioni CLP220 |
| Kapaciteti Para-Foleja $V$          | 1,00 l                  |
| Mbushja Foleja në mekanizëm         | Vaj transmisioni CLP220 |
| Kapaciteti Foleja në mekanizëm $V$  | 0,60 l                  |
| Mbushja Foleja e premistopit        | Vajra të bardha         |
| Kapaciteti Foleja e premistopit $V$ | 1,10 l                  |

### Motori/elektronika

|  |  |
|--|--|
| Lloji i motorit                        | T 17-6/8R (Ex)   |
| Dizajni i motorit                      | Motor i zhytur – me sipërfaqje të ftohur                                   |
| Linja ushqyese                         | 3~400 V, 50 Hz   |
| Rryma nominale $I_N$                   | 4,45 A   |
| Rryma e nisjes – direkt $I_A$          | 17,00 A  |
| Rryma e nisjes – Yll-trekëndësh $I_A$  | 6,00 A   |
| Hyrja e fuqisë $P_{1 max}$             | 2,50 kW  |
| Fuqia nominale e motorit $P_2$         | 1,75 kW  |
| Numri rrotullimeve $n$                 | 915 1/min  |
| Klasa e efikasitetit të motorit        | -  |
| Efektivitet $\eta_M$                   | 70,0 %   |
| Faktori i fuqisë $\cos \varphi$        | 0,82   |
| Temperatura min. e lëngjeve $T_{min}$  | 3 °C   |
| Temperatura maks. e lëngjeve $T_{max}$ | 40 °C  |
| Thellësia maks. e zhytjes              | 20 m   |
| Klasa e izolimit                       | H  |
| Frekuenca maks. e takim-stakimeve $t$  | 15 1/h   |
| pushimi ne qark min. $t$               | 3 min  |
| Momenti në nisje $M$                   | 37 Nm  |
| Momenti inercisë                       | 0,0112 kg/m <sup>2</sup>   |
| Ruajtja e motorit                      | 1 kushinetë me sfera me kanal, 1 kushinetë me kënd të dyfishtë të radhitur |

### Materiale

|   |                           |
|---|---------------------------|
| Materiali i motorit                       | 5.1301, EN-GJL-250        |
| Guarnicioni statik                        | FKM                       |
| Bosht motorik                             | 1.4021, X20Cr13           |
| Premistop mekanizëm-/Foleja e premistopit | SiC/SiC, Q1Q1VGG          |
| Kuti e mekanizmit                         | 5.1301, EN-GJL-250        |
| Rrotë planetare                           | 1.7131, 16MnCr5           |
| Rrotë e zbrazët                           | 1.5216, 17MnV6            |
| Rrotë dielli                              | 1.7131, 16MnCr5           |
| Boshti i prodhimit                        | 1.4462, X2CrNiMoN22-5-3   |
| Premistop mekanizëm-/Foleja               | FKM                       |
| Foleja e premistopit                      | 5.1301, EN-GJL-250        |
| Premistop në anën e lëngut                | SiC/SiC, Q1Q1VGG          |
| Kuti e mekanizmit                         | 1.4571, X6CrNiMoTi17-12-2 |
| Bucela e turbinës                         | 5.3106, EN-GJS-400-15     |
| Turbinë                                   | VE-GFRP                   |

### Mekanizmi

|                       |   |
|-----------------------|---|
| Dizajni i mekanizmit  | m 2.0 sipas DIN 780/P10 (ISO54); ingranazhet diellore dhe planetore ngurtë dhe me bazament, unaza e ingranazheve e shtyrë |
| Ruajtja e mekanizmit  | 6 kushineta gjilpëra (planete), 2 kushineta me rrula (Boshti output i kalibrueshëm), Ingranimi i qëndrueshëm              |
| Jetëgjatësi $L_{h10}$ | 100.000 orë operative, ISO 281  |

\*pesha maksimale përfshi aksesoret