

Pioneering for You

wilo

## Miesadło zatapialne

### Flumen OPTI-TR 22.95-6/8

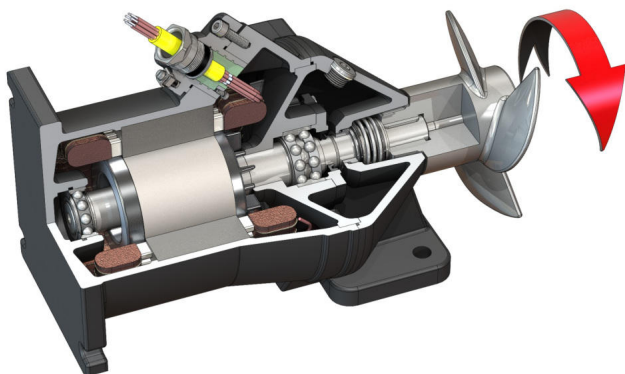

#### Jednostka

Pobór mocy w punkcie pracy $P_{1.1}$	1,10 kW
Max. siła ciągu $F$	180 N
Wskaźnik mocy posuwu	164 N/kW
Masa netto ok. $m$	100 kg
Ochrona przeciwwybuchowa ATEX	opcjonalnie
Ochrona przeciwwybuchowa FM	opcjonalnie
Stopień ochrony silnika	IP68

#### Śmigło

Konstrukcja śmigła	3-skrzydłowe śmigło z samoczyszczącą piastą; odchylone do tyłu, dzięki temu wolne od zanieczyszczeń i złogów
Nominalna średnica wirnika $D_{nom}$	220 mm
Prędkość obrotowa śmigła $n$	915 1/min
Przełożenie przekładni	1,000

#### Pojemność i rodzaje zasypu

Wypełnienie komory uszczelnienia	Biały olej
Pojemność komory uszczelnienia $V$	1,30 l

#### Silnik/elektronika

Typ silnika	T 17-6/8R (Ex)
Konstrukcja silnika	Silnik zatapialny – chłodzony powierzchniowo
Przyłącze sieciowe	3~400 V, 50 Hz
Prąd znamionowy $I_N$	4,45 A
Prąd rozruchowy – bezpośredni $I_A$	17,00 A
Prąd rozruchowy – gwiazda-trójkąt $I_A$	6,00 A
Pobór mocy $P_{1 max}$	2,50 kW
Znamionowa moc silnika $P_2$	1,75 kW
Prędkość obrotowa $n$	915 1/min
Klasa sprawności energetycznej silnika	-
Sprawność $\eta_M$	70,0 %
Współczynnik mocy $\cos \varphi$	0,82
Min. temperatura przetłaczanej cieczy $T_{min}$	3 °C
Maks. temperatura przetłaczanej cieczy $T_{max}$	40 °C
Maks. głębokość zanurzenia	20 m
Klasa izolacji	H
Maks. częstotliwość załączania $t$	15 1/h
min. przerwa w załączaniu $t$	3 min
Moment rozruchowy $M$	37 Nm
Moment bezwładności	0,0112 kg/m <sup>2</sup>
Łożyska silnika	1 łożysko rolkowe, 1 dwurzędowe łożysko kulkowe skośne

#### Materiały

Materiał silnika	5.1301, EN-GJL-250
Uszczelnienie statyczne	FKM
Wał silnika	1.4021, X20Cr13
Komora uszczelnienia	5.1301, EN-GJL-250
Uszczelnienie po stronie medium	SiC/SiC, Q1Q1VGG
Śmigło	1.4408, GX5CrNiMo19-11-2

\*Maksymalna masa wraz z wyposażeniem dodatkowym