

## Miesadło zatapialne

### Flumen EXCEL-TRE 50-3.27-4/12

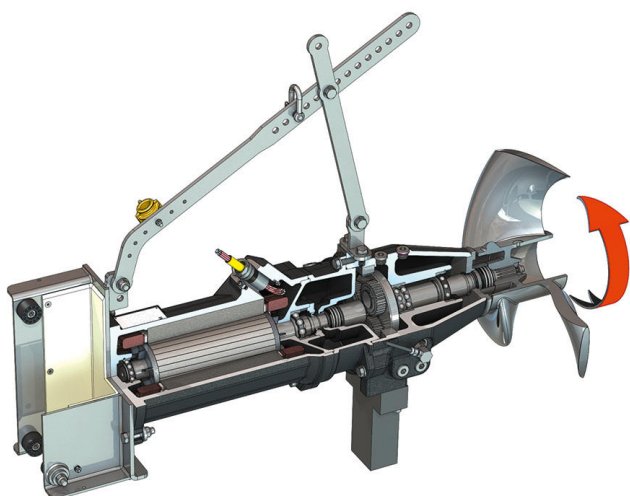

#### Jednostka

|                                      |             |
|--------------------------------------|-------------|
| Pobór mocy w punkcie pracy $P_{1.1}$ | 1,70 kW     |
| Max. siła ciągu $F$                  | 545 N       |
| Wskaźnik mocy posuwu                 | 321 N/kW    |
| Masa netto ok. $m$                   | 165 kg      |
| Ochrona przeciwwybuchowa ATEX        | opcjonalnie |
| Ochrona przeciwwybuchowa FM          | opcjonalnie |
| Stopień ochrony silnika              | IP68        |

#### Śmigło

|                                      |  |
|--------------------------------------|--|
| Konstrukcja śmigła                   | 3-skrzydłowe śmigło z samoczyszczącą piastą; odchylone do tyłu, dzięki temu wolne od zanieczyszczeń i złogów |
| Nominalna średnica wirnika $D_{nom}$ | 500 mm   |
| Prędkość obrotowa śmigła $n$         | 263 1/min  |
| Przełożenie przekładni               | 5,590  |

#### Pojemność i rodzaje zasypu

|                                    |                           |
|------------------------------------|---------------------------|
| Napełnianie komory wstępnej        | Olej przekładniowy CLP220 |
| Pojemność komory wstępnej $V$      | 1,20 l                    |
| Napełnianie komory przekładni      | Olej przekładniowy CLP220 |
| Pojemność komory przekładni $V$    | 0,50 l                    |
| Wypełnienie komory uszczelnienia   | Biały olej                |
| Pojemność komory uszczelnienia $V$ | 1,10 l                    |

#### Silnik/elektronika

|  |  |
|--|--|
| Typ silnika                                      | TE 17-4/12R (Ex)                             |
| Konstrukcja silnika                              | Silnik zatapialny – chłodzony powierzchniowo |
| Przyłącze sieciowe                               | 3~400 V, 50 Hz                               |
| Prąd znamionowy $I_N$                            | 5,50 A                                       |
| Prąd rozruchowy – bezpośredni $I_A$              | 47,00 A                                      |
| Prąd rozruchowy – gwiazda-trójkąt $I_A$          | 16,00 A                                      |
| Pobór mocy $P_{1 max}$                           | 2,90 kW                                      |
| Znamionowa moc silnika $P_2$                     | 2,5 kW                                       |
| Prędkość obrotowa $n$                            | 1454 1/min                                   |
| Klasa sprawności energetycznej silnika           | IE3  |
| Sprawność $\eta_M$                               | 86,7 %                                       |
| Współczynnik mocy $\cos \varphi$                 | 0,77   |
| Min. temperatura przetłaczanej cieczy $T_{min}$  | 3 °C   |
| Maks. temperatura przetłaczanej cieczy $T_{max}$ | 40 °C  |
| Maks. głębokość zanurzenia                       | 20 m   |
| Klasa izolacji                                   | H  |
| Maks. częstotliwość załączania $t$               | 15 1/h                                       |
| min. przerwa w załączaniu $t$                    | 3 min  |
| Moment rozruchowy $M$                            | 67 Nm  |
| Moment bezwładności                              | 0,0108 kg/m <sup>2</sup>                     |
| Łożyska silnika                                  | 2 łożysko kulkowe                            |

#### Materiały

|   |                           |
|---|---------------------------|
| Materiał silnika                                      | 5.1301, EN-GJL-250        |
| Uszczelnienie statyczne                               | FKM                       |
| Wał silnika   | 1.4021, X20Cr13           |
| Uszczelnienie: komora przekładni/komora uszczelnienia | SiC/SiC, Q1Q1VGG          |
| Korpus przekładni                                     | 5.1301, EN-GJL-250        |
| Koło planetowe  | 1.7131, 16MnCr5           |
| Koło o uzębieniu wewnętrznym                          | 1.5216, 17MnV6            |
| Koło środkowe   | 1.7131, 16MnCr5           |
| Odtądzenie wału                                       | 1.4462, X2CrNiMoN22-5-3   |
| Uszczelnienie: komora przekładni/komora wstępna       | FKM                       |
| Komora uszczelnienia                                  | 5.1301, EN-GJL-250        |
| Uszczelnienie po stronie medium                       | SiC/SiC, Q1Q1VGG          |
| Korpus przekładni                                     | 1.4571, X6CrNiMoTi17-12-2 |
| Śmigło  | 1.4408, GX5CrNiMo19-11-2  |

#### Przekładnia

|                        |   |
|------------------------|---|
| Konstrukcja przekładni | m 2.0 według DIN 780/P10 (ISO54); koła słoneczne i planetarne hartowane i szlifowane, koło wydrążone        |
| Łożyska przekładni     | 3 łożysko igiełkowe (planetarne), 1 dwurzędowe łożysko kulkowe skośne i 1 łożysko kulkowe (odtądzenie wału) |
| Żywotność $L_{h10}$    | 100.000 godzin pracy, ISO 281   |