

Wilo-Atmos GIGA-NF

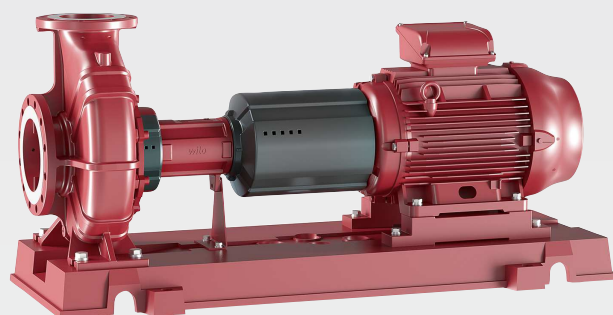

it Istruzioni di montaggio, uso e manutenzione



Sommario

1	Informazioni generali	5
1.1	Note su queste istruzioni	5
1.2	Diritti d'autore	5
1.3	Riserva di modifiche	5
2	Sicurezza	5
2.1	Identificazione delle avvertenze di sicurezza	5
2.2	Qualifica del personale	6
2.3	Lavori elettrici	7
2.4	Trasporto	7
2.5	Lavori di montaggio/smontaggio	8
2.6	Durante il funzionamento	8
2.7	Interventi di manutenzione	9
2.8	Propulsore	9
2.9	Doveri dell'utente	9
3	Impiego/uso	9
3.1	Campo d'applicazione	9
3.2	Impiego non rientrante nel campo d'applicazione	10
4	Descrizione del prodotto	10
4.1	Costruzione	10
4.2	Funzionamento con convertitore di frequenza	10
4.3	Dati tecnici	10
4.4	Chiave di lettura	11
4.5	Fornitura	11
4.6	Accessori	11
4.7	Valori previsti di emissione acustica	12
4.8	Forze e coppie ammesse per le flange delle pompe	13
5	Trasporto e stoccaggio	14
5.1	Consegna	14
5.2	Trasporto	14
5.3	Stoccaggio	16
6	Installazione e collegamenti elettrici	17
6.1	Qualifica del personale	17
6.2	Doveri dell'utente	17
6.3	Lavori di preparazione per l'installazione	17
6.4	Installazione della pompa da sola (variante B, codifica varianti Wilo)	17
6.5	Installazione del gruppo pompa su basamento in cemento	18
6.6	Collettori	19
6.7	Allineamento del gruppo	21
6.8	Collegamenti elettrici	24
7	Messa in servizio	25
7.1	Qualifica del personale	26
7.2	Riempimento e sfiato	26
7.3	Controllo del senso di rotazione	26
7.4	Inserimento della pompa	27
7.5	Frequenza di avviamento	28
8	Messa a riposo	28
8.1	Spegnimento della pompa e messa a riposo temporanea	28
8.2	Messa a riposo e stoccaggio	29
9	Manutenzione ordinaria - periodica	29
9.1	Qualifica del personale	29
9.2	Controllo del punto di lavoro	30
9.3	Interventi di manutenzione	30

9.4	Scarico e pulizia	30
9.5	Smontaggio.....	31
9.6	Montaggio.....	33
10	Guasti, cause e rimedi	36
10.1	Anomalie	36
10.2	Cause e rimedi	37
11	Parti di ricambio.....	38
11.1	Elenco delle parti di ricambio	39
12	Smaltimento	40
12.1	Oli e lubrificanti	40
12.2	Miscela acqua/glicole	40
12.3	Indumenti protettivi	40
12.4	Informazione per la raccolta di prodotti elettrici ed elettronici usati.....	40

1 Informazioni generali

1.1 Note su queste istruzioni

Le istruzioni di montaggio, uso e manutenzione sono parte integrante del prodotto. Prima di effettuare ogni operazione, consultare sempre questo manuale di istruzioni e conservarlo in un luogo sempre accessibile. La stretta osservanza di queste istruzioni costituisce il requisito fondamentale per l'utilizzo ed il corretto funzionamento del prodotto. Rispettare tutte le indicazioni e i simboli riportati sul prodotto. Le istruzioni di montaggio, uso e manutenzione corrispondono alla versione dell'apparecchio e allo stato delle norme tecniche di sicurezza presenti al momento della stampa.

Se l'impianto antincendio rientra nel campo d'applicazione di una specifica norma/direttiva sulla protezione antincendio, è necessario seguire le istruzioni per l'installazione, il funzionamento e la manutenzione di quella norma/direttiva.

Le istruzioni originali di montaggio, uso e manutenzione sono redatte in lingua tedesca. Tutte le altre lingue delle presenti istruzioni sono una traduzione del documento originale.

1.2 Diritti d'autore

I diritti d'autore nelle presenti istruzioni di montaggio, uso e manutenzione restano di proprietà del produttore. Il contenuto non può essere riprodotto, diffuso o sfruttato né comunicato ad altri per qualsiasi fine senza espressa autorizzazione.

1.3 Riserva di modifiche

Il produttore si riserva tutti i diritti di modifiche tecniche al prodotto o ai singoli componenti. Le illustrazioni impiegate possono variare dall'originale e fungono da rappresentazione esemplificativa del prodotto.

2 Sicurezza

Questo capitolo contiene avvertenze di base relative alle singole fasi del ciclo di vita. La mancata osservanza delle presenti avvertenze può comportare i rischi seguenti:

- Pericolo per le persone conseguente a fenomeni elettrici, meccanici e batteriologici e campi magnetici
- Minaccia per l'ambiente dovuta alla fuoriuscita di sostanze pericolose
- Danni materiali
- Mancata attivazione di funzioni importanti del prodotto

La mancata osservanza delle avvertenze comporta la perdita di ogni diritto al risarcimento.

Rispettare anche le disposizioni e prescrizioni di sicurezza riportate nei capitoli seguenti!

2.1 Identificazione delle avvertenze di sicurezza

Nelle presenti istruzioni di montaggio, uso e manutenzione sono utilizzate prescrizioni di sicurezza per danni materiali e alle persone. Queste prescrizioni di sicurezza vengono raffigurate in diversi modi:

- Le prescrizioni di sicurezza per danni alle persone iniziano con una parola chiave di segnalazione, sono precedute da un **simbolo corrispondente** e hanno uno sfondo grigio.



PERICOLO

Tipologia e fonte del pericolo!

Effetti del pericolo e istruzioni per evitarlo.

- Le prescrizioni di sicurezza per danni materiali iniziano con una parola chiave di segnalazione e **non** contengono un simbolo corrispondente.

ATTENZIONE

Tipologia e fonte del pericolo!

Effetti o informazioni.

Parole chiave di segnalazione

- **PERICOLO!**
L'inosservanza può provocare infortuni gravi o mortali!
- **AVVERTENZA!**
L'inosservanza può comportare infortuni (gravi)!
- **ATTENZIONE!**
L'inosservanza può provocare danni materiali anche irreversibili.
- **AVVISO!**
Avviso utile per l'utilizzo del prodotto

Simboli

Nelle presenti istruzioni si utilizzano i seguenti simboli:



Avvertenza: presenza di tensione elettrica



Simbolo di avvertenza generale



Avvertenza: carico sospeso



Avvertenza: pericolo di ustioni chimiche



Avvertenza: pericolo di danni ambientali



Avvertenza: superfici incandescenti



Avvertenza: alta pressione



Avvertenza: pericolo di lesioni da taglio



Dispositivi di protezione personale: Indossare il casco protettivo



Dispositivi di protezione personale: Indossare scarpe antinfortunistiche



Dispositivi di protezione personale: Indossare i guanti



Dispositivi di protezione personale: Indossare la mascherina



Dispositivi di protezione personale: Indossare gli occhiali protettivi



Avviso utile

2.2 Qualifica del personale

Il personale deve:

- Essere istruito sulle norme locali di prevenzione degli infortuni vigenti.
- Aver letto e compreso le istruzioni di montaggio, uso e manutenzione.

Il personale deve avere le seguenti qualifiche:

- Lavori elettrici: Gli interventi elettrici devono essere eseguiti da un elettricista esperto.
- Il montaggio e lo smontaggio vanno eseguiti da personale specializzato in possesso delle conoscenze appropriate sugli attrezzi necessari e i materiali di fissaggio richiesti.

Definizione di “eletttricista specializzato”

Un elettricista specializzato è una persona con una formazione specialistica adatta, conoscenze ed esperienza che gli permettono di riconoscere ed evitare i pericoli legati all'elettricità.

2.3 Lavori elettrici

- Far eseguire i lavori elettrici da un elettricista specializzato.
- Per il collegamento alla rete elettrica si devono rispettare le normative locali, nonché le disposizioni dell'azienda elettrica.
- Prima di eseguire qualsiasi lavoro, scollegare il prodotto dalla corrente elettrica e prendere le dovute precauzioni affinché non possa reinserirsi senza autorizzazione.
- Il personale deve essere istruito su come effettuare i collegamenti elettrici e sulle modalità di disattivazione del prodotto.
- Rispettare i dati tecnici nelle presenti istruzioni di montaggio, uso e manutenzione, nonché sulla targhetta dati pompa.
- Eseguire la messa a terra del prodotto.
- In fase di collegamento ai quadri di manovra elettrici si devono osservare le normative del produttore.
- Se vengono impiegati comandi elettronici di avvio (ad es. soft starter o convertitore di frequenza) si devono rispettare le prescrizioni sulla compatibilità elettromagnetica. Se necessario, adottare misure speciali (cavi schermati, filtri, ecc.).
- Sostituire i cavi di collegamento difettosi. Contattare il Servizio Assistenza Clienti.

2.4 Trasporto

- Indossare i seguenti dispositivi di protezione:
 - Guanti di sicurezza contro le lesioni da taglio
 - Scarpe antinfortunistiche
 - Occhiali di protezione chiusi ai lati
 - Casco protettivo (durante l'impiego di mezzi di sollevamento)
- Utilizzare solo meccanismi di fissaggio prescritti dalla legge e omologati.
- Scegliere il meccanismo di fissaggio in base alle condizioni presenti (condizioni atmosferiche, punto di aggancio, carico, ecc.).
- Fissare il meccanismo di fissaggio sempre agli appositi punti di aggancio (ad es. anelli di sollevamento).
- Posizionare il mezzo di sollevamento in modo da garantirne la stabilità durante l'impiego.
- Durante l'impiego dei mezzi di sollevamento, se necessario (ad es. vista bloccata), coinvolgere una seconda persona per il coordinamento.
- Non è consentito lo stazionamento di persone sotto i carichi sospesi. **Non** far passare i carichi sopra postazioni di lavoro in cui siano presenti delle persone.

Durante il trasporto e prima dell'installazione tenere presente quanto segue:

- Non afferrare la bocca di aspirazione o di mandata oppure altre aperture.
- Evitare l'infiltrazione di corpi estranei. A tal fine, lasciare applicate le coperture di protezione oppure l'imballaggio fino al momento in cui dovranno essere rimossi per l'installazione.
- Per motivi di ispezione potrebbe essere necessario rimuovere l'imballaggio oppure le coperture delle aperture di aspirazione e scarico. che poi saranno nuovamente applicate per proteggere la pompa e garantire la sicurezza!

2.5 Lavori di montaggio/smontaggio

- Indossare i seguenti dispositivi di protezione:
 - Scarpe antinfortunistiche
 - Guanti di sicurezza contro le lesioni da taglio
 - Casco protettivo (durante l'impiego di mezzi di sollevamento)
- Rispettare le leggi e le normative sulla sicurezza del lavoro e sulla prevenzione degli infortuni vigenti nel luogo d'impiego.
- Per l'arresto del prodotto/impianto è assolutamente necessario rispettare la procedura descritta nelle istruzioni di montaggio, uso e manutenzione.
- Scollegare il prodotto dalla rete elettrica e prendere le dovute precauzioni affinché non possa riavviarsi.
- Tutte le parti rotanti devono essere ferme.
- Chiudere la valvola d'intercettazione nell'alimentazione e nel tubo di mandata.
- Provvedere ad una ventilazione sufficiente negli ambienti chiusi.
- Pulire accuratamente il prodotto. Disinfettare i prodotti pompati nei fluidi pericolosi per la salute!
- Accertarsi che durante tutti i lavori di saldatura o i lavori con gli apparecchi elettrici non vi sia un pericolo di esplosione.

2.6 Durante il funzionamento

- Indossare dispositivi di protezione:
 - Scarpe antinfortunistiche
 - Casco protettivo (durante l'impiego di mezzi di sollevamento)
- Non è consentito stazionare nell'area operativa del prodotto. Durante il funzionamento non è consentito stazionare nell'area di lavoro.
- L'operatore deve segnalare immediatamente al responsabile qualsiasi guasto o irregolarità.
- In caso di difetti pericolosi per la sicurezza, l'operatore deve eseguire immediatamente lo spegnimento:
 - Guasto dei dispositivi di sicurezza e monitoraggio
 - danni alle parti del corpo
 - Danni ai dispositivi elettrici
- Aprire tutte le valvole d'intercettazione nella tubazione lato aspirazione e mandata.
- Le perdite di fluido di pompaggio e fluidi d'esercizio devono essere raccolte e smaltite secondo le direttive valide localmente.
- Gli utensili e gli altri oggetti devono essere custoditi esclusivamente negli spazi appositi.

Pericoli termici

La maggior parte delle superfici della pompa e del propulsore può diventare molto calda durante il funzionamento.

Le superfici in questione restano molto calde anche dopo il disinserimento del gruppo. Toccare queste superfici solo con molta attenzione. Se è obbligatorio toccare le superfici calde, indossare i guanti protettivi.

Assicurarsi che l'acqua di scarico non sia troppo calda in caso di frequenti contatti con la pelle.

Proteggere i componenti che possono surriscaldarsi con appositi dispositivi contro il contatto.

Pericolo da afferramento di indumenti od oggetti

Al fine di evitare pericoli derivanti da parti rotanti del prodotto:

- Non indossare indumenti ingombranti o sfrangiati e/o monili.
- Non smontare i dispositivi contro il contatto accidentale con parti in movimento (ad es. protezione del giunto).
- Mettere in servizio il prodotto esclusivamente con questi dispositivi di protezione.
- I dispositivi contro il contatto accidentale con parti in movimento possono essere smontati solo con impianto inattivo.

Pericoli da rumorosità

Osservare i dati di pressione sonora riportati sulla targhetta dati del motore. Il valore di pressione sonora della pompa corrisponde in genere al valore del motore +2 dB(A).

Osservare le vigenti disposizioni in materia di tutela della salute e di sicurezza. Se il prodotto funziona a condizioni di esercizio valide, l'utente deve eseguire una misurazione della pressione sonora.

Da una pressione sonora di 80 dB(A) è necessario fare un'annotazione nel regolamento di servizio! L'utente deve, inoltre, adottare misure preventive:

- Informare il personale operativo
- Mettere a disposizione dispositivi di protezione acustica

Da una pressione sonora di 85 dB(A) l'utente deve:

- Imporre l'obbligo di indossare dispositivi di protezione acustica
- Contrassegnare le aree rumorose
- Adottare misure per la riduzione dell'inquinamento acustico (ad es. isolamento, barriere antirumore)

Perdite

Rispettare norme e direttive locali. Per proteggere le persone e l'ambiente da sostanze pericolose (esplosive, nocive, calde), evitare perdite nella pompa.

Escludere il funzionamento a secco della pompa, in quanto può distruggere la tenuta dell'albero e quindi causare perdite.

2.7 Interventi di manutenzione

- Indossare i seguenti dispositivi di protezione:
 - Occhiali di protezione chiusi ai lati
 - Scarpe antinfortunistiche
 - Guanti di sicurezza contro le lesioni da taglio
- Eseguire solo i lavori di manutenzione descritti nelle presenti istruzioni di montaggio, uso e manutenzione.
- Per la manutenzione e la riparazione si possono utilizzare solo parti originali del produttore. L'uso di parti non originali dispensa il produttore da qualsiasi responsabilità.
- Le perdite di fluido di pompaggio e fluidi d'esercizio devono essere raccolte e smaltite secondo le direttive valide localmente.
- Conservare l'utensile nelle apposite postazioni.
- Dopo il termine dei lavori rimontare tutti i dispositivi di sicurezza e di monitoraggio e verificarne il funzionamento corretto.

2.8 Propulsore

Il sistema idraulico dispone di una flangia di raccordo normalizzata per il montaggio di un motore normalizzato IEC o un motore diesel. I dati di potenza necessari (ad es. dimensioni costruttive, tipo di costruzione, potenza nominale idraulica, numero di giri) per la scelta del propulsore sono riportati nei dati tecnici.

2.9 Doveri dell'utente

L'utente deve:

- Mettere a disposizione le istruzioni di montaggio, uso e manutenzione nella lingua del personale.
- Garantire la formazione necessaria del personale per i lavori indicati.
- Mantenere sempre leggibili i cartelli di sicurezza e avvertenza montati sul prodotto.
- Istruire il personale sul funzionamento dell'impianto.
- Escludere un pericolo dovuto alla corrente elettrica.
- Dotare i componenti pericolosi (estremamente freddi, estremamente caldi, rotanti, ecc.) di una protezione contro il contatto fornita dal committente.
- Contrassegnare e proteggere la zona di pericolo.
- Per una procedura di lavoro sicura definire il ruolo di lavoro del personale.

Ai bambini e alle persone con meno di 16 anni o con facoltà psico-fisiche e sensoriali limitate è vietato l'uso del prodotto! Le persone con meno di 18 anni devono essere supervisionate da uno specialista!

3 Impiego/uso

3.1 Campo d'applicazione

Le pompe a motore ventilato della serie Wilo-Atmos GIGA-NF sono concepite come pompe antincendio destinate ai sistemi Sprinkler.

L'utilizzo delle pompe è consentito solo per i fluidi indicati al punto "Dati tecnici".

3.2 Impiego non rientrante nel campo d'applicazione

AVVERTENZA! Un uso scorretto della pompa può dare origine a situazioni pericolose e provocare danni.

- Non introdurre mai fluidi non consentiti dal produttore.
- Sostanze non consentite nel fluido possono distruggere la pompa. Sostanze solide abrasive (ad es. sabbia) aumentano l'usura della pompa.
- Tenere lontano dal prodotto i materiali/ i fluidi facilmente infiammabili.
- Non fare mai eseguire i lavori da personale non autorizzato.
- Non usare mai la pompa oltre i limiti di impiego previsti.
- Non effettuare trasformazioni arbitrarie.
- Utilizzare esclusivamente accessori e ricambi originali.

Sono da considerarsi luoghi di montaggio tipici i locali antincendio all'interno dell'edificio o di un edificio o un container speciale in prossimità dell'edificio principale. Non è prevista un'installazione della pompa in locali diversi da quelli adibiti alla protezione antincendio.

Non è consentita l'installazione all'aperto.

Per un impiego conforme allo scopo previsto è necessario rispettare anche le presenti istruzioni per l'uso. Qualsiasi altro utilizzo è da considerarsi improprio.

4 Descrizione del prodotto

4.1 Costruzione

La pompa Wilo-Atmos GIGA-NF è una pompa centrifuga back pull out monostadio con corpo a chiocciola per il posizionamento orizzontale. Prestazioni e dimensioni secondo la norma EN 733.

Gli apparecchi di regolazione Wilo adeguati (ad es. Smart Control SC Fire) consentono una regolazione modulante della potenza delle pompe. Ciò permette un adattamento ottimale della potenza alle necessità del sistema e un funzionamento davvero affidabile delle pompe.

4.1.1 Sistema idraulico

La pompa è costituita da un corpo a chiocciola a suddivisione radiale con anelli di usura fissi sostituibili e sostegni pompa applicati per fusione. La girante è una girante radiale chiusa. L'albero della pompa è alloggiato su cuscinetti di tipo radiale a sfere con lubrificazione a grasso.

4.1.2 Propulsore

Come propulsore viene utilizzato uno dei seguenti elementi:

- Motori normalizzati IEC in versione a corrente trifase
- Motori diesel a iniezione diretta o a sovralimentazione, con raffreddamento ad aria o ad acqua

4.1.3 Albero cardanico (pompe con motore diesel)

Le pompe con motore diesel dispongono di un albero cardanico con giunto doppio per trasmettere la potenza dal motore al sistema idraulico. L'albero cardanico è montato in modo che le linee centrali dell'albero motore e di uscita siano parallele con un leggero sfalsamento.

L'angolo di funzionamento comune $\beta^{\circ}1$ e $\beta^{\circ}2$ è leggermente più grande di 2° a causa del suo design. Questo angolo garantisce un funzionamento sicuro e privo di vibrazioni del giunto cardanico e non deve essere inferiore.

L'albero cardanico è dotato di serie di una scatola di protezione dal contatto, poiché le parti rotanti rappresentano un pericolo considerevole. **AVVERTENZA! Azionare la pompa solo con il dispositivo di protezione montato correttamente!**

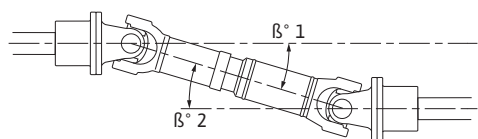

Fig. 1: Albero cardanico; assi centrali parallelamente sfalsati

4.1.4 Tenuta

La tenuta della pompa per il fluido è garantita da una tenuta meccanica conforme alla norma EN 12756.

4.2 Funzionamento con convertitore di frequenza

Consultare e osservare i requisiti pertinenti sulla documentazione del produttore del motore!

4.3 Dati tecnici

Informazioni generali	
Data di fabbricazione [MFY]	Vedere targhetta dati pompa
Alimentazione di rete [U/f]	Vedere targhetta del motore
Potenza assorbita [P_1]	Vedere targhetta del motore
Potenza nominale [P_2]	Vedere targhetta del motore

Velocità di rotazione nominale [n]	Vedere targhetta dati pompa
Prevalenza max. [H]	Vedere targhetta dati pompa
Mandata max. [Q]	Vedere targhetta dati pompa
Temperatura fluido massima consentita [t]	+25 °C
Temperatura ambiente consentita [t]	
Con motore elettrico:	+4 ... +40 °C
Con motore diesel:	+10 ... +40 °C
Pressione di esercizio consentita [P _{max}]	16 bar
Flange	PN 16 secondo EN 1092-2
Fluidi consentiti	– Acqua per uso antincendio – Acqua pulita, priva di sostanze aggressive e di componenti solidi, abrasivi o fibrosi*
Grado di protezione	IP55
Classe di isolamento [Cl.]	F
Salvatore	– (non consentito per pompe antincendio)

***Attendersi alle prescrizioni della scheda di sicurezza del fluido.**

Indicazione data di fabbricazione

La data di fabbricazione è indicata conformemente alla norma ISO 8601: JJJJWww

- JJJJ = anno
- W = abbreviazione per settimana
- ww = indicazione della settimana di calendario

4.4 Chiave di lettura

Esempio: Wilo-GIGA-NF 80/200-224-45/2-L1-N37

Atmos	Famiglia di prodotti
GIGA	Serie
N	Tipo costruttivo
F	Pompa antincendio
80/200	Dimensione nominale della pompa in base a EN 733
224	Diametro nominale della girante in mm
45	Potenza nominale del motore P ₂ in kW
2	Numero poli
L1	Opzione: Girante in bronzo
N37	Opzione: Omologazione VdS della pompa

4.5 Fornitura

La pompa può essere fornita:

- Già installata come parte integrata nel sistema antincendio
- Come gruppo completo costituito da:
 - Pompa Atmos GIGA-NF
 - Basamento
 - Giunto con protezione
 - Con o senza motore elettrico o motore diesel
 - Istruzioni di montaggio, uso e manutenzione
- Come pompa ad asse nudo costituita da:
 - Pompa Atmos GIGA-NF
 - Supporto cuscinetto senza basamento
 - Istruzioni di montaggio, uso e manutenzione

4.6 Accessori

Gli accessori devono essere ordinati separatamente. Per l'elenco dettagliato vedi il catalogo e la documentazione delle parti di ricambio.

4.7 Valori previsti di emissione acustica

4.7.1 Pompa con motore trifase da 50 Hz senza controllo della velocità

Potenza motore P_N [kW]	Livello di pressione acustica sulle superfici di misurazione L_p , A [dB(A)] ¹⁾ a 2 poli (2900 giri/min)
4	66
5,5	64
7,5	72
9	72
11	72
15	72
18,5	72
22	77
30	80
37	80
45	77
55	76
75	79
90	79
110	79
132	79
160	81
200	81
250	86

¹⁾ Valore medio spaziale di livelli di pressione acustica su una superficie di misurazione rettangolare ad 1 m di distanza dalla superficie del motore

Tab. 1: Valori previsti di emissione acustica per pompe normalizzate (50 Hz)

4.7.2 Pompa con motore diesel

Motore	Potenza motore P_N [kW]	Livello di pressione acustica sulle superfici di misurazione L_p , A [dB(A)] ¹⁾ (con 2900 giri/min)
15LD350	4,2	90
15LD500	6,8	92
25LD425/2	10,5	92
12LD477/2	12,9	93
9LD625/2	17,7	97

¹⁾ Valore medio spaziale di livelli di pressione acustica su una superficie di misurazione rettangolare ad 1 m di distanza dalla superficie del motore, con 2900

Tab. 2: Valori previsti di emissione acustica per pompe normalizzate con motore diesel (raffreddato ad aria)

Motore	Potenza motore P_N [kW]	Livello di pressione acustica sulle superfici di misurazione L_p , A [dB(A)] ¹⁾ (con 2900 giri/min)
KDI 1903M	26,5	105
VM D703S	31,5	108
KDI 2504 M	37	107
VM D703TE0	47,7	107
VM D754TPE2	66	111

Motore	Potenza motore P _N [kW]	Livello di pressione acustica sulle superfici di misurazione L _{p, A} [dB(A)] ¹⁾ (con 2900 giri/min)
VM D756TPE2	100	112
N45MNTF40	109	115
N45MNTF41	145	122
N67MNTF42	197	124

¹⁾ Valore medio spaziale di livelli di pressione acustica su una superficie di misurazione rettangolare ad 1 m di distanza dalla superficie del motore

Tab. 3: Valori previsti di emissione acustica per pompe normalizzate con motore diesel (raffreddato ad acqua)

4.8 Forze e coppie ammesse per le flange delle pompe

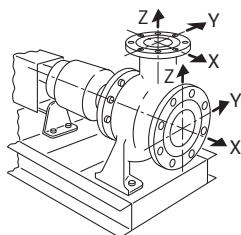

Fig. 2: Forze e coppie ammesse per le flange delle pompe - pompe in ghisa grigia

DN	Forze F [N]				Coppie M [Nm]			
	F _x	F _y	F _z	Σ Forze F	M _x	M _y	M _z	Σ Coppie M
Bocca di mandata								
32	315	298	368	578	385	263	298	560
40	385	350	438	683	455	315	368	665
50	525	473	578	910	490	350	403	718
65	648	595	735	1155	525	385	420	770
80	788	718	875	1383	560	403	455	823
100	1050	945	1173	1838	613	438	508	910
125	1243	1120	1383	2170	735	525	665	1068
150	1575	1418	1750	2748	875	613	718	1278
Bocca aspirante								
50	578	525	473	910	490	350	403	718
65	735	648	595	1155	525	385	420	770
80	875	788	718	1383	560	403	455	823
100	1173	1050	945	1838	613	438	508	910
125	1383	1243	1120	2170	735	525	665	1068
150	1750	1575	1418	2748	875	613	718	1278
200	2345	2100	1890	3658	1138	805	928	1680

Valori secondo ISO/DIN 5199 - classe II (2002) - appendice B, n. famiglia 1A

Tab. 4: Forze e coppie ammesse per le flange delle pompe

Se non tutti i carichi in azione raggiungono i valori massimi consentiti, uno di questi carichi può superare il valore limite abituale, a condizione che vengano soddisfatti i seguenti requisiti aggiuntivi:

- Tutti i componenti di una forza o di una coppia sono pari a 1,4 volte il valore massimo consentito.
- Le forze e le coppie che agiscono su ciascuna flangia soddisfano i requisiti di equazione di compensazione.

$$\left(\frac{\sum |F|_{\text{effective}}}{\sum |F|_{\text{max. permitted}}} \right)^2 + \left(\frac{\sum |M|_{\text{effective}}}{\sum |M|_{\text{max. permitted}}} \right)^2 \leq 2$$

Fig. 3: Equazione di compensazione

Σ F_{reale} e Σ M_{reale} sono le somme aritmetiche dei valori effettivi di entrambe le flange della pompa (alimentazione e uscita). Σ F_{max. permitted} e Σ M_{max. permitted} sono le somme aritmetiche dei valori massimi consentiti di entrambe le flange della pompa (alimentazione e uscita). I segni algebrici di Σ F e Σ M non vengono presi in considerazione nell'equazione di compensazione.

5 Trasporto e stoccaggio

5.1 Consegna

La pompa può essere fornita come componente integrato del sistema antincendio o come unità singola a sé stante. Nel primo caso è necessario rispettare le direttive di trasporto e magazzinaggio intermedio applicabili al sistema antincendio.

Se invece è fornita come gruppo a sé stante, la pompa è fissata in fabbrica su un pallet e protetta contro polvere e umidità.

In entrambi i casi:

Al ricevimento della spedizione, controllare immediatamente che non vi siano difetti (danni, mancanze). Prendere nota di eventuali difetti sui titoli di trasporto! Tutti i difetti rilevati devono essere segnalati il giorno stesso dell'arrivo alla ditta di trasporti o al produttore. I reclami avanzati successivamente non possono essere presi in considerazione.

5.2 Trasporto



PERICOLO

Pericolo di morte per carichi sospesi!

Sotto i carichi sospesi non devono sostare persone! La caduta di pezzi può causare (gravi) lesioni. Il carico non deve passare sopra postazioni di lavoro con persone presenti!

Contrassegnare l'area di sicurezza in modo che non sussista alcun genere di pericolo in caso di slittamento del carico o di parti di esso oppure in caso di rottura o spostamento del dispositivo di sollevamento.

I carichi non devono mai restare sospesi più a lungo di quanto necessario!

Eeguire accelerazioni o frenature durante le operazioni di sollevamento in modo che siano esclusi pericoli per le persone.



AVVERTENZA

Lesioni alle mani e ai piedi per via dell'assenza di dotazione di protezione!

Durante i lavori vi è un pericolo di lesioni (gravi). Indossare i seguenti dispositivi di protezione:

- Scarpe antinfortunistiche
- Guanti di sicurezza contro le lesioni da taglio
- Occhiali di protezione chiusi ai lati
- Se si utilizzano mezzi di sollevamento, si deve indossare anche un casco di protezione!



AVVERTENZA

Motore diesel: ustioni chimiche provocate dall'acido della batteria!

Le batterie contengono una soluzione acida. Il contatto con la soluzione acida provoca ustioni chimiche! Chiudere sempre correttamente le batterie. In caso di lavori sulla batteria, indossare guanti protettivi resistenti agli acidi!



AVVERTENZA

Motore diesel: danni ambientali dovuti alla fuoriuscita di fluidi d'esercizio!

Gli impianti dotati di motore diesel utilizzano i seguenti fluidi d'esercizio: olio motore, carburante diesel e acido batteria. Tali fluidi sono nocivi per l'ambiente e non devono pertanto essere dispersi nel terreno o in acqua. Durante il trasporto prevedere adeguati dispositivi di protezione (vasca di raccolta, tappeto assorbibile, ecc.).

Codici di pericolo:

- Carburante diesel: R 40, R 65, R 66, R 51/53
- Acido batteria: R 35



AVVISO

Utilizzare solo mezzi di sollevamento tecnicamente ineccepibili!

Per il sollevamento e l'abbassamento della pompa utilizzare solo mezzi di sollevamento in perfette condizioni tecniche. Assicurarsi che la pompa non si blocchi durante il sollevamento e l'abbassamento. La forza portante max. consentita del mezzo di sollevamento **non** deve essere superata! Prima dell'utilizzo, verificare il perfetto funzionamento del mezzo di sollevamento!

ATTENZIONE

Danni materiali dovuti ad un trasporto errato

Per garantire un corretto allineamento, l'intero equipaggiamento è premontato. In caso di caduta o di impiego scorretto sussiste il pericolo di disallineamento o rendimento carente per via delle deformazioni. Le tubazioni e le rubinetterie non sono adatte al sollevamento di carichi e non possono essere utilizzate come punto di imbragatura per il trasporto.

- Effettuare il trasporto solo con i mezzi di sollevamento e movimentazione di carichi consentiti. Durante il trasporto è necessario assicurarsi che il prodotto si trovi in posizione stabile, soprattutto perché proprio per la struttura delle pompe si verifica uno spostamento del baricentro in direzione della zona superiore (approssimamento).
- Per il sollevamento del gruppo pompa non agganciare **mai** il meccanismo di fissaggio agli alberi.
- **Non** utilizzare gli occhielli di trasporto collocati sulla pompa o sul motore per sollevare l'intero gruppo pompa. Essi sono destinati esclusivamente al trasporto dei singoli componenti durante il montaggio o lo smontaggio.

Affinché la pompa non si danneggi durante il trasporto, sul luogo di installazione si deve prima rimuovere l'imballaggio.

ATTENZIONE

Pericolo di danneggiamento in caso di imballaggio sbagliato!

Se in un secondo momento la pompa viene nuovamente trasportata, essa deve essere imballata in modo da non subire danni durante il trasporto. Usare a questo scopo l'imballaggio originale o uno equivalente.

5.2.1 Fissaggio della pompa

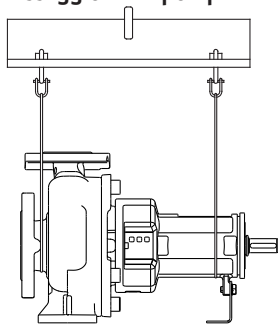

Fig. 4: Fissaggio della pompa

- Rispettare le normative di sicurezza vigenti a livello nazionale.
- Utilizzare meccanismi di fissaggio prescritti dalla legge e omologati.
- Selezionare il meccanismo di fissaggio sulla base delle condizioni presenti (condizioni atmosferiche, punto di aggancio, carico, ecc.).
- Fissare il meccanismo di fissaggio solo al punto di aggancio. Il fissaggio deve avvenire con un grillo.
- Non far passare mai il meccanismo di fissaggio sopra o attraverso gli occhielli di trasporto senza protezione.
- Non far passare mai il meccanismo di fissaggio su bordi taglienti senza protezione.
- Utilizzare un mezzo di sollevamento con adeguata portanza.
- Durante l'impiego, garantire la stabilità del mezzo di sollevamento.
- Durante l'impiego di mezzi di sollevamento, se necessario (ad es. in caso di vista bloccata), coinvolgere una seconda persona per il coordinamento.
- Durante il sollevamento ricordare che il limite di carico di un meccanismo di fissaggio si riduce in caso di trazione ad angolo. Sicurezza ed efficienza di un meccanismo di fissaggio sono più che mai garantite, se tutti gli elementi portanti vengono sottoposti a carico nella direzione verticale. All'occorrenza impiegare un braccio di sollevamento, al quale è possibile applicare verticalmente il meccanismo di fissaggio.
- **Garantire il sollevamento verticale del carico!**
- **Evitare l'oscillazione del carico sollevato!**

5.2.2 Fissaggio del gruppo

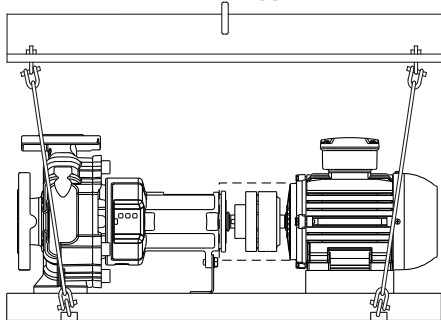

Fig. 5: Fissaggio del gruppo

- Rispettare le normative di sicurezza vigenti a livello nazionale.
- Utilizzare meccanismi di fissaggio prescritti dalla legge e omologati.
- Selezionare il meccanismo di fissaggio sulla base delle condizioni presenti (condizioni atmosferiche, punto di aggancio, carico, ecc.).
- Fissare il meccanismo di fissaggio solo al punto di aggancio. Il fissaggio deve avvenire con un grillo.
- Non far passare mai il meccanismo di fissaggio sopra o attraverso gli occhielli di trasporto senza protezione.
- Non far passare mai il meccanismo di fissaggio su bordi taglienti senza protezione.
- Utilizzare un mezzo di sollevamento con adeguata portanza.
- Durante l'impiego, garantire la stabilità del mezzo di sollevamento.
- Durante l'impiego di mezzi di sollevamento, se necessario (ad es. in caso di vista bloccata), coinvolgere una seconda persona per il coordinamento.
- Durante il sollevamento ricordare che il limite di carico di un meccanismo di fissaggio si riduce in caso di trazione ad angolo. Sicurezza ed efficienza di un meccanismo di fissaggio sono più che mai garantite, se tutti gli elementi portanti vengono sottoposti a carico nella direzione verticale. All'occorrenza impiegare un braccio di sollevamento, al quale è possibile applicare verticalmente il meccanismo di fissaggio.
- **Garantire il sollevamento verticale del carico!**
- **Evitare l'oscillazione del carico sollevato!**

5.3 Stoccaggio



AVVERTENZA

Motore diesel: danni ambientali dovuti alla fuoriuscita di fluidi d'esercizio!

Gli impianti dotati di motore diesel utilizzano i seguenti fluidi d'esercizio: olio motore, carburante diesel e acido batteria. Tali fluidi sono nocivi per l'ambiente e non devono pertanto essere dispersi nel terreno o in acqua. Durante il periodo di stoccaggio, verificare che non vi siano fuoriuscite di fluidi. Recuperare immediatamente le quantità gocciolate, collocare eventualmente sotto l'impianto un tappeto assorbibile.

Codici di pericolo:

- Carburante diesel: R 40, R 65, R 66, R 51/53
- Acido batteria: R 35



AVVISO

Uno stoccaggio inadeguato può causare danni all'equipaggiamento!

Tali danni sono esclusi da garanzia convenzionale e garanzia legale.

- Requisiti per il magazzino:
 - asciutto,
 - pulito,
 - ben ventilato,
 - privo di vibrazioni,
 - privo di umidità,
 - privo di rapide o grandi escursioni termiche.
- Conservare il prodotto al riparo da danni meccanici.
- Proteggere cuscinetti e giunti da sabbia, graniglia e da altri corpi estranei.
- Lubrificare il gruppo pompa per prevenire ruggine e grippaggio di cuscinetti.
- Ruotare manualmente l'albero di uscita una volta a settimana, effettuando diversi giri.

Conservazione per più di tre mesi

Misure preventive aggiuntive:

- Rivestire tutte le parti rotanti con un'adeguata sostanza di protezione per prevenire la ruggine.
- Se la pompa deve essere tenuta a magazzino per oltre un anno, consultare il produttore.

- 6 Installazione e collegamenti elettrici**
- 6.1 Qualifica del personale** → Lavori elettrici: Gli interventi elettrici devono essere eseguiti da un elettricista esperto.
- 6.2 Doveri dell'utente**
- Rispettare anche le disposizioni nazionali valide in materia di prevenzione degli infortuni e di sicurezza delle associazioni di categoria.
 - Osservare le normative che regolano i lavori con carichi pesanti e sospesi.
 - Mettere a disposizione i dispositivi di protezione e verificare che il personale li indossi.
 - Evitare i colpi d'ariete!
In caso di tubi di mandata lunghi si possono verificare colpi d'ariete. Questi colpi d'ariete possono causare la rottura della pompa!
 - Per consentire un fissaggio sicuro e adatto al funzionamento, le fondamenta devono avere una resistenza sufficiente. L'utente è responsabile della predisposizione e dell'adeguatezza delle fondamenta!
 - Controllare che la documentazione di progetto disponibile (schemi di montaggio, versione del vano d'esercizio, condizioni di alimentazione) sia completa e corretta.
- 6.3 Lavori di preparazione per l'installazione**

**AVVERTENZA****Pericolo di danni a persone e cose dovuto a installazione impropria!**

Osservare le seguenti norme/direttive di protezione antincendio per la disposizione, installazione e il funzionamento di pompe Sprinkler in impianti antincendio:

- VdS CEA 4001
- CEA 4001
- EN 12845

**AVVERTENZA****Pericolo di danni a persone e cose dovuto a manipolazione impropria!**

- Non collocare mai il gruppo pompa su superfici non fissate o non portanti.
- Se necessario, eseguire il risciacquo del sistema delle tubazioni. Lo sporco può pregiudicare il funzionamento della pompa.
- Procedere all'installazione solo al termine di tutti i lavori di saldatura e brasatura e del risciacquo eventualmente necessario del sistema delle tubazioni.
- Nel caso di pompe con motore elettrico come propulsore, rispettare la distanza minima tra la parete e la presa d'aria del ventilatore del motore:
200 mm + diametro della presa d'aria del ventilatore

- Tenere la pompa (in versione standard) al riparo dalle intemperie e installarla in ambienti protetti dal gelo e dalla polvere, ben ventilati e senza pericolo di esplosione.
 - Montare la pompa in un punto facilmente accessibile. Ciò consente di eseguire il controllo, la manutenzione (ad es. cambio della tenuta meccanica) oppure la sostituzione a posteriori.
 - Al di sopra dell'area di installazione delle pompe di grandi dimensioni è necessario che venga installata una gru a carroponte oppure un'apparecchiatura per l'applicazione di un dispositivo di sollevamento.
- 6.4 Installazione della pompa da sola (variante B, codifica varianti Wilo)**
- Per l'installazione di una pompa da sola è necessario impiegare i giunti, le protezioni del giunto e il basamento del produttore. In ogni caso tutti i componenti devono soddisfare le prescrizioni CE. La protezione del giunto deve essere compatibile con la normativa EN 953.
- 6.4.1 Scelta del motore**
- Il motore e il giunto devono essere a norma CE.
Il motore deve essere conforme alle vigenti normative e direttive antincendio.

6.4.2 Scelta del giunto

- Per la realizzazione del collegamento fra pompa con supporto cuscinetto e motore impiegare un giunto flessibile.
- Per la grandezza del giunto da scegliere attenersi alle raccomandazioni del produttore di giunti.
- Osservare le indicazioni del produttore di giunti.
- Dopo aver concluso l'installazione sulle fondamenta e il collegamento delle tubazioni è necessario verificare ed eventualmente correggere l'allineamento del giunto. La procedura viene descritta nel capitolo "Allineamento dei giunti".
- Dopo aver raggiunto la temperatura d'esercizio, verificare ancora una volta l'allineamento del giunto.
- Evitare qualsiasi contatto accidentale durante il funzionamento. Il giunto deve essere dotato di una protezione conforme alla norma EN 953.

6.5 Installazione del gruppo pompa su basamento in cemento

ATTENZIONE

Pericolo di danni a cose e materiali!

Un basamento non correttamente realizzato oppure un'installazione non corretta del gruppo pompa sul basamento possono comportare un difetto della pompa. L'installazione non corretta è esclusa dalla garanzia.

- Far installare il gruppo pompa esclusivamente da personale qualificato.
- Far eseguire tutti i lavori relativi al basamento da personale specializzato nella realizzazione di opere in calcestruzzo.

6.5.1 Basamento

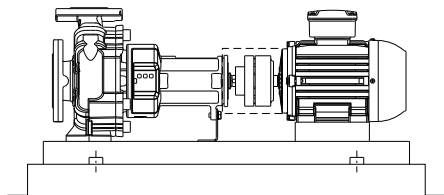

Fig. 6: Installazione del gruppo su basamento in cemento

Il basamento deve sorreggere il gruppo montato sulla piastra base in modo permanente. Il basamento deve essere livellato, affinché non venga esercitata alcuna tensione sulla piastra base e sul gruppo. Wilo consiglia di utilizzare malta di cemento antiritiro di ottima qualità e con uno spessore sufficiente per la realizzazione del basamento. In questo modo si evita la trasmissione di oscillazioni.

Il basamento in calcestruzzo deve poter assorbire forze, vibrazioni e scosse.

Valori indicativi per il dimensionamento del basamento:

- Da 1,5 a 2 volte più pesante del gruppo pompa.
- Larghezza e lunghezza del basamento devono essere rispettivamente 200 mm circa maggiori della piastra base.

La piastra base non deve essere controventata o abbassata sulla superficie del basamento. Stabilizzare la piastra base in modo che non venga modificato l'allineamento originario.

Realizzare i fori per i bulloni di ancoraggio. Per fare ciò, posizionare verticalmente i manicotti negli appositi punti del basamento. Diametro dei manicotti: circa 2½ volte il diametro delle viti. In tal modo è possibile muovere le viti affinché raggiungano le loro posizioni definitive.

Wilo consiglia di realizzare il basamento fino a circa 25 mm al di sotto dell'altezza prevista. La superficie del basamento in calcestruzzo deve essere contornata accuratamente prima di indurire. Rimuovere i manicotti dopo l'indurimento del calcestruzzo.

Una volta riempita la piastra base, distribuire in maniera uniforme le barre d'acciaio e inserirle verticalmente nel basamento. La quantità necessaria di barre d'acciaio dipende dalla dimensione del basamento. Le barre devono penetrare fino a 2/3 nel basamento.

6.5.2 Preparare il basamento per l'ancoraggio

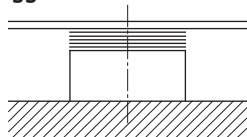

Fig. 7: Rondelle di compensazione sulla superficie del basamento

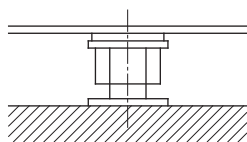

Fig. 8: Viti di livellamento sulla superficie del basamento

- Pulire a fondo la superficie del basamento.
- Su ogni foro vite sulla superficie del basamento applicare rondelle di compensazione (circa 20-25 mm di spessore).
In alternativa è possibile impiegare anche viti di livellamento.
- In caso di distanza lineare tra i fori di fissaggio ≥ 800 mm, predisporre in aggiunta spessori in lamiera al centro del basamento.
- Collocare il basamento e livellarlo in entrambe le direzioni con rondelle di compensazione supplementari.
- Allineare il gruppo pompa durante l'installazione sul basamento con l'aiuto di una livella a bolla d'aria (su albero/bocca di mandata).
Il basamento deve essere in posizione orizzontale; tolleranza: 0,5 mm per metro.
- Agganciare i bulloni di ancoraggio negli appositi fori.



AVVISO

I bulloni di ancoraggio devono essere adatti per i fori di fissaggio del basamento.

Essi devono soddisfare le norme pertinenti ed essere sufficientemente lunghi per garantire un solido ancoraggio nel basamento.

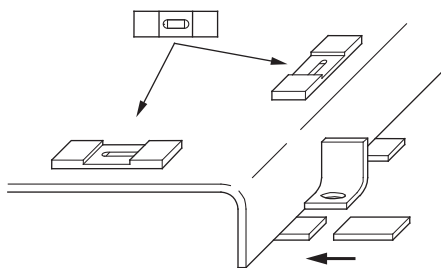

Fig. 9: Livellamento e allineamento del basamento

- Inserire i bulloni di ancoraggio con del calcestruzzo. Dopo che il calcestruzzo ha fatto presa, stringere uniformemente i bulloni di ancoraggio.
- Allineare il gruppo pompa in modo che le tubazioni possano essere collegate alla pompa senza tensioni meccaniche.

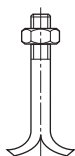

Fig. 10: Bulloni di ancoraggio

6.5.3 Riempimento del basamento

Dopo il fissaggio è possibile riempire il basamento. Il riempimento riduce al minimo le vibrazioni.

- Prima del riempimento, inumidire il calcestruzzo della superficie del basamento.
- Utilizzare una malta antiritiro idonea per il riempimento.
- Versare la malta attraverso le aperture del basamento. Durante questa operazione evitare la formazione di cavità.
- Casseratura di basamento e piastra base.
- Dopo l'indurimento verificare il corretto serraggio dei bulloni di ancoraggio.
- Proteggere le superfici esposte del basamento con un'ideale vernice anti-umidità.

6.6 Collettori

I raccordi tubi della pompa sono provvisti di tappi di protezione, affinché durante il trasporto e l'installazione nessun corpo estraneo possa penetrare.

- Rimuovere i tappi di protezione prima di eseguire il collegamento dei tubi.

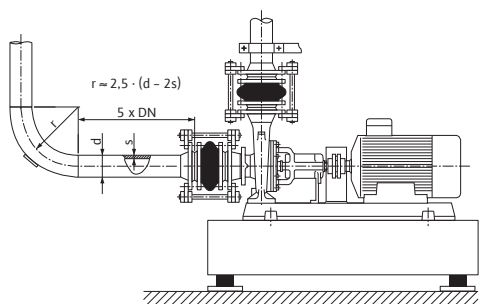

Fig. 11: Collegamento della pompa senza tensioni meccaniche, percorso di stabilizzazione a monte e a valle della pompa

ATTENZIONE

Collettori inadeguati oppure un'installazione non corretta possono provocare danni materiali! Residui di saldatura, scaglie e altre impurità possono danneggiare la pompa!

- Le tubazioni devono avere dimensioni adeguate alla pressione di alimentazione della pompa.
- Il collegamento di pompa e tubazioni deve essere eseguito con adeguate guarnizioni tenendo conto di pressione, temperatura e fluido. Verificare il corretto alloggiamento delle guarnizioni.
- Le tubazioni non devono trasmettere alcuna forza sulla pompa. Captare e collegare senza tensione meccanica le tubazioni direttamente a monte della pompa.
- Rispettare le forze e i serraggi consentiti per le bocche della pompa!
- Le dilatazioni delle tubazioni all'aumentare della temperatura devono essere compensate mediante opportune misure.
- Evitare la formazione di sacche d'aria nelle tubazioni eseguendo installazioni idonee.



AVVISO

Facilitare i lavori successivi sul gruppo!

- Installare la valvola di ritegno e le valvole d'intercettazione a monte e a valle della pompa, affinché non si debba svuotare tutto l'impianto.



AVVISO

Evitare la cavitazione del flusso!

- Predisporre un percorso di stabilizzazione a monte e a valle della pompa, sotto forma di tubazione rettilinea. La lunghezza del percorso di stabilizzazione deve corrispondere ad almeno 5 volte il diametro nominale della flangia della pompa.

- Montare le tubazioni e la pompa evitando tensioni meccaniche.
- Fissare le tubazioni in modo tale che il peso dei tubi non gravi sulla pompa.
- Prima di eseguire il collegamento delle tubazioni sottoporre l'impianto a pulizia, sciacquo e soffiatura.
- Rimuovere i coperchi dalla bocca aspirante e di mandata.
- Se necessario, applicare un filtro a monte della pompa nella tubazione lato aspirante.
- Collegare quindi le tubazioni alle bocche della pompa.

6.7 Allineamento del gruppo

ATTENZIONE

Un allineamento non corretto può provocare danni materiali!

Il trasporto e il montaggio della pompa possono ripercuotersi sull'allineamento. Il motore deve essere allineato sulla pompa (e non viceversa).

- Verificare l'allineamento prima del primo avviamento.

ATTENZIONE

La modifica dell'allineamento durante il funzionamento può provocare danni materiali!

Pompa e motore vengono normalmente allineati a temperatura ambiente. L'espansione termica alla temperatura d'esercizio può modificare l'allineamento, soprattutto in caso di fluidi molto caldi.

Se la pompa deve trasportare fluidi molto caldi, eseguire una regolazione se necessaria:

- Far girare la pompa all'effettiva temperatura d'esercizio.
- Disinserire la pompa e verificare subito l'allineamento.

Il presupposto fondamentale per un funzionamento affidabile, senza guasti ed efficiente di un gruppo pompa è il corretto allineamento di pompa e albero di uscita.

Disallineamenti possono essere causa di:

- Eccessiva rumorosità con la pompa in marcia
- Vibrazioni
- Usura prematura
- Eccessiva usura dei giunti

6.7.1 Allineamento dei giunti

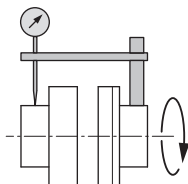

Fig. 12: Verifica dell'allineamento radiale con un comparatore

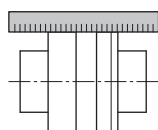

Fig. 13: Verifica dell'allineamento radiale con una riga

Controllo dell'allineamento radiale

- Fissare un comparatore su uno dei giunti oppure sull'albero. L'asta del comparatore deve trovarsi sulla corona dell'altro semigiunto.
- Azzerare il comparatore.
- Ruotare il giunto e dopo ogni quarto di rotazione annotare il risultato di misurazione.
- In alternativa è possibile eseguire il controllo dell'allineamento radiale dei giunti anche con una riga.



AVVISO

Lo scostamento radiale dei due semigiunti non deve superare i valori massimi riportati nella tabella "Tolleranze massime dei giunti per le pompe con motore elettrico o motore diesel". Tale condizione si applica a tutti gli stati di funzionamento, anche alla temperatura d'esercizio e alla pressione di alimentazione in corso.

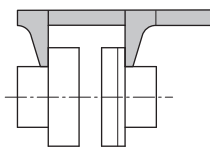

Fig. 14: Verifica dell'allineamento assiale con un calibro a corsoio

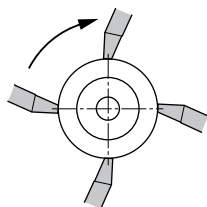

Fig. 15: Verifica dell'allineamento assiale con un calibro a corsoio - controllo perimetrale

Controllo dell'allineamento assiale

Per mezzo di un calibro a corsoio controllare su tutto il perimetro la distanza fra i due semigiunti.

- Azzerare il comparatore.
- Ruotare il giunto e dopo ogni quarto di rotazione controllare il risultato della misurazione.



AVVISO

Lo scostamento assiale dei due semigiunti non deve superare i valori massimi riportati nella tabella "Tolleranze massime dei giunti per le pompe con motore elettrico o motore diesel". Tale condizione si applica a tutti gli stati di funzionamento, anche alla temperatura d'esercizio e alla pressione di alimentazione in corso.

Tolleranze dei giunti (pompe con motore elettrico)

Potenza nominale del motore P_2	Numero articolo	mm		
kW				
4	1008031	0,10	2 ... 3	33'
5,5	1014065	0,10	3 ... 4	33'
7,5	1014065	0,10	3 ... 4	33'
11	1014063	0,10	3 ... 4	33'
15	1014063	0,10	3 ... 4	33'
18,5	1014063	0,10	3 ... 4	33'
22	1020062	0,10	3 ... 4	33'
30	1020064	0,10	3 ... 4	33'
37	1020064	0,10	3 ... 4	33'
45	1027116	0,14	3 ... 4	33'
55	1027118	0,14	3 ... 4	33'
75	1040103	0,30	3 ... 4	46'
90	1040103	0,30	3 ... 4	46'
110	1040103	0,30	3 ... 4	46'
132	1040103	0,30	3 ... 4	46'
160	1088119	0,30	3 ... 5	46'
200	1088119	0,30	3 ... 5	46'
250	1088119	0,30	3 ... 5	46'

Tab. 5: Tolleranze dei giunti ammesse (pompe con motore elettrico)

Tolleranze dei giunti (pompe con motore diesel)

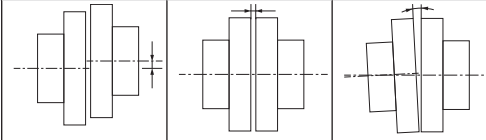
Modello	Numero articolo			
		mm		
15LD350	1044052	0,10	2 ... 3	33'
15LD500	1014046	0,10	3 ... 4	33'
25LD425/2	1020055	0,10	3 ... 4	33'
12LD477/2	1027111	0,14	3 ... 4	33'
9LD625/2	1027107	0,14	3 ... 4	33'
VM703L	1040102	0,30	3 ... 4	46'
VM703LT	1040102	0,30	3 ... 4	46'
VM754TPE2	1040102	0,30	3 ... 4	46'
D756TPE2	1088121	0,30	3 ... 5	46'
N45MNTF41	1088117	0,30	3 ... 5	46'
N67MNTF42	1088127	0,30	3 ... 5	46'
N67MNTF41	1088120	0,30	3 ... 5	46'
N67MNTF40	1110077	0,30	3 ... 5	46'

Tab. 6: Tolleranze dei giunti ammesse (pompe con motore diesel)

6.7.2 Allineamento del gruppo pompa

Tutti gli scostamenti presenti nei risultati di misurazione indicano un disallineamento. In questo caso è necessario riallineare il gruppo pompa al motore.

- Allentare le viti a testa esagonale e i controdadi sul motore.
- Applicare spessori in lamiera sotto la base del motore fino a pareggiare la differenza di altezza.
- Prestare attenzione all'allineamento assiale del giunto.
- Stringere nuovamente le viti a testa esagonale.
- Controllare infine il funzionamento di giunto e albero. Giunto e albero devono poter essere girati facilmente a mano.
- Dopo il corretto allineamento montare la protezione del giunto.

Per le coppie di serraggio per pompa e motore sul basamento consultare la tabella "Coppie di serraggio delle viti per pompa e motore".

Vite:	M8	M10	M12	M16	M20	M24	M30	M36
Coppia di serraggio [Nm]	12	25	40	90	175	300	500	700

Viti, classe di resistenza: 8,8

Tab. 7: Coppie di serraggio delle viti per pompa e motore sul basamento

ATTENZIONE**Pericolo di danneggiamento in caso di vibrazioni! Un eventuale errore nell'allineamento può generare vibrazioni.**

Le vibrazioni possono danneggiare o rompere singoli componenti.

- Allineare con estrema attenzione il gruppo pompa, finché tutti i risultati di misurazione rientrano nel campo consentito.

6.8 Collegamenti elettrici



PERICOLO

Pericolo di morte dovuto a corrente elettrica!

Il comportamento non conforme durante i lavori elettrici causa la morte per scossa elettrica.

- Far eseguire i collegamenti elettrici solo da installatori elettricisti autorizzati dall'azienda elettrica locale.
- È necessario tenere presente le disposizioni vigenti a livello locale.
- Prima di iniziare i lavori sul prodotto assicurarsi che pompa e propulsore siano isolati elettricamente.
- Assicurarsi che nessuno possa reinserire l'alimentazione di corrente prima della conclusione dei lavori.
- Assicurarsi che tutte le fonti di energia possano essere isolate e bloccate. Se la pompa è stata disinserita da un dispositivo di protezione, accertarsi che la stessa non possa essere nuovamente inserita prima che l'errore venga eliminato.
- Le macchine elettriche devono sempre essere collegate a terra. La messa a terra deve soddisfare i requisiti del motore e le norme e prescrizioni pertinenti. Morsetti di terra ed elementi di fissaggio devono avere le giuste dimensioni.
- I cavi di collegamento non possono **mai** toccare la tubazione, la pompa oppure il corpo motore.
- Se vi è la possibilità che le persone entrino in contatto con la pompa o il fluido di pompaggio, dotare il collegamento di messa a terra con un interruttore differenziale.
- Osservare le istruzioni di montaggio, uso e manutenzione del produttore di motore e accessori!
- Durante i lavori di installazione e di collegamento prestare attenzione allo schema elettrico nella morsettiera!

ATTENZIONE

Pericolo di danni materiali dovuti a collegamenti elettrici impropri!

Un dimensionamento di rete insufficiente può provocare interruzioni di funzionamento del sistema e bruciature dei cavi in seguito a sovraccarico della rete! L'applicazione di tensione errata può provocare danni alla pompa!

- Assicurarsi che il tipo di corrente e la tensione dell'alimentazione di rete corrispondano alle indicazioni riportate sulla targhetta dati motore.



AVVISO

A seconda del produttore, i motori trifase sono dotati di un termistore.

Se la pompa viene impiegata come pompa antincendio, non utilizzare il termistore! La pompa in funzione ha la precedenza sul salvamotore.

- Effettuare l'allacciamento elettrico tramite un cavo di alimentazione di rete fisso.
- Per garantire la protezione dall'acqua di condensa e la sicurezza contro tensioni meccaniche, utilizzare esclusivamente cavi con un diametro esterno adeguato e avvitare saldamente i passacavi.
Curvare i cavi vicini a collegamenti a vite fino a formare asole di uscita, per evitare accumuli di acqua di condensa.
- Chiudere i passacavi non utilizzati con le guarnizioni a disco a disposizione e serrare a tenuta.
- Montare nuovamente i dispositivi di protezione disassemblati, ad esempio il coperchio della morsettiera!
- **Controllare il senso di rotazione del motore durante la messa in servizio!**

6.8.1 Protezione con fusibili lato alimentazione

Interruttore di protezione

Le dimensioni e la caratteristica di commutazione dell'interruttore di protezione devono basarsi sui requisiti dell'impianto Sprinkler per le applicazioni antincendio e sulla corrente nominale del prodotto collegato. È necessario tenere presente le disposizioni vigenti a livello locale.

Interruttore automatico differenziale (RCD)

- Installare l'interruttore automatico differenziale (RCD) conformemente alle normative dell'azienda elettrica locale.
- Se è possibile che le persone vengano a contatto con il prodotto e i liquidi conduttivi, installare un interruttore automatico differenziale (RCD).

6.8.2 Dispositivi di protezione



AVVERTENZA

Pericolo di ustioni sulle superfici calde!

Il corpo a chiocciola e il coperchio a pressione assorbono durante il funzionamento la temperatura del fluido. Si possono verificare ustioni.

- A seconda dell'applicazione, isolare la chiocciola.
- Predisporre una corrispondente protezione contro il contatto.
- **Dopo lo spegnimento, attendere che la pompa si sia raffreddata alla temperatura ambiente!**
- Rispettare le disposizioni vigenti a livello locale.

ATTENZIONE

Pericolo di danni materiali dovuto a un isolamento errato!

Il coperchio a pressione e il supporto cuscinetto non possono essere isolati.

7 Messa in servizio



AVVERTENZA

Pericolo di infortuni dovuto alla mancanza di dispositivi di protezione!

La mancanza di dispositivi di protezione può provocare (gravi) danni alle persone.

- I rivestimenti di parti mobili (ad esempio del giunto) non possono essere rimossi durante il funzionamento della macchina.
- Per l'esecuzione di qualsiasi lavoro indossare indumenti protettivi, guanti e occhiali di protezione.
- Non smontare o bloccare i dispositivi di sicurezza su pompa e motore.
- Un professionista autorizzato deve verificare il funzionamento dei dispositivi di sicurezza sulla pompa e sul motore prima della messa in servizio.

ATTENZIONE

Pericolo di danni materiali dovuto al modo di funzionamento inadeguato!

Un funzionamento al di fuori del punto di lavoro può pregiudicare il rendimento della pompa e danneggiare la pompa stessa. Il funzionamento per oltre 5 minuti con sistema di intercettazione chiuso è critico; con fluidi caldi è generalmente pericoloso.

- Non far funzionare la pompa al di fuori del campo d'esercizio indicato.
- Non azionare la pompa con sistema di intercettazione chiuso.
- Assicurarsi che il valore NPSHA sia sempre più elevato del valore NPSHR.

ATTENZIONE**Pericolo di danni materiali a causa della formazione di condensa!**

Se la pompa viene impiegata per applicazioni di condizionamento e raffrescamento, la formazione di condensa può provocare danni al motore. I motori dispongono di fori di scarico della condensa che sono chiusi di fabbrica con un tappo di plastica.

- Aprire regolarmente i fori di scarico della condensa nel corpo motore e far fuoriuscire la condensa.
- Successivamente richiudere i fori di scarico con i tappi in plastica.

**AVVISO**

Quando il tappo è rimosso il grado di protezione IP55 non può più essere garantito.

7.1 Qualifica del personale

- Lavori elettrici: Gli interventi elettrici devono essere eseguiti da un elettricista esperto.
- Uso/comando: il personale addetto deve essere sempre istruito sul funzionamento dell'intero impianto.

7.2 Riempimento e sfiato**AVVERTENZA****Pericolo di infortuni e danni materiali dovuto a liquido estremamente caldo o freddo sotto pressione!**

A seconda della temperatura del fluido, quando si svita completamente la vite di spurgo può fuoriuscire un getto violento di fluido estremamente caldo o freddo, allo stato liquido o gassoso. A seconda della pressione del sistema, il fluido può fuoriuscire sotto pressione.

- Assicurarsi che la vite di spurgo si trovi in una posizione appropriata.
- Svitare con cautela la vite di spurgo.

Sfiato con sistemi, in cui il livello del liquido si trova oltre la bocca aspirante della pompa:

- Aprire il sistema di intercettazione sul lato mandata della pompa.
- Aprire lentamente il sistema di intercettazione sul lato aspirazione della pompa.
- Per lo sfiato aprire la vite di spurgo sul lato mandata della pompa oppure direttamente sulla pompa.
- Chiudere la vite di spurgo non appena inizia ad uscire il liquido.

Riempimento/Sfiato con sistemi dotati di valvola di ritegno, in cui il livello del liquido si trova al di sotto della bocca aspirante della pompa:

- Chiudere il sistema di intercettazione sul lato mandata della pompa.
- Aprire il sistema di intercettazione sul lato aspirazione della pompa.
- Per mezzo di un imbuto versare il liquido fino a quando la tubazione di aspirazione e la pompa sono completamente riempite.

7.3 Controllo del senso di rotazione**ATTENZIONE****Pericolo di danni materiali!**

Pericolo di danneggiamento di parti della pompa, la cui lubrificazione dipende dall'alimentazione del fluido.

- Prima del controllo del senso di rotazione e della messa in servizio, riempire la pompa con il liquido e sfiarla.
- Non azionare la pompa con sistema di intercettazione chiuso.

Il corretto senso di rotazione è indicato da una freccia sul corpo pompa. Visto dal lato motore, la pompa gira correttamente in senso orario.

- Rimuovere la protezione del giunto.
- Per il controllo del senso di rotazione sganciare la pompa dal giunto.
- Accendere **brevemente** il motore. Il senso di rotazione del motore deve corrispondere alla freccia del senso di rotazione presente sulla pompa.
- In caso di senso di rotazione errato modificare i collegamenti elettrici del motore.
- Dopo aver garantito il senso di rotazione corretto, agganciare la pompa al motore.
- Controllare l'allineamento del giunto e, se necessario, effettuare un riallineamento.
- Montare nuovamente la protezione del giunto.

7.4 Inserimento della pompa

ATTENZIONE

Pericolo di danni materiali!

- Non azionare la pompa con sistema di intercettazione chiuso.
- Azionare la pompa solo all'interno del campo d'esercizio autorizzato.

Se sono stati effettuati correttamente tutti i lavori di preparazione e sono state adottate tutte le misure precauzionali necessarie, la pompa è pronta per essere avviata.

Prima dell'avviamento della pompa verificare che:

- Le tubazioni di riempimento e di sfiato siano chiuse.
- I cuscinetti siano riempiti con la giusta quantità del corretto tipo di lubrificante (se pertinente).
- Il motore giri nella giusta direzione.
- La protezione del giunto sia correttamente applicata e avvitata.
- I manometri con un campo di misura appropriato siano montati sul lato aspirazione e sul lato mandata della pompa. Non montare il manometro sulle curvature delle sezioni dei tubi. In questi punti l'energia cinetica del fluido può influenzare i valori di misurazione.
- Tutte le flange cieche sono rimosse.
- Il sistema di intercettazione sul lato aspirazione della pompa è completamente aperto.
- Il sistema di intercettazione nel tubo di mandata della pompa è completamente chiuso oppure solo leggermente aperto.



AVVERTENZA

Pericolo di infortuni dovuto alla pressione di sistema elevata!

Il rendimento e le condizioni delle pompe centrifughe installate devono essere controllati costantemente.

- **Non** collegare i manometri a una pompa sotto pressione.
- Installare il manometro sul lato aspirazione e lato mandata.



AVVISO

Per determinare con esattezza la portata della pompa, si consiglia di installare un flussimetro.

ATTENZIONE

Pericolo di danni materiali dovuto dal motore in sovraccarico!

- Per l'avviamento della pompa utilizzare l'avviamento con soft start, il collegamento stella-triangolo oppure il controllo della velocità.
- Attivare la pompa.
 - Al raggiungimento del numero di giri, aprire lentamente il sistema di intercettazione nel tubo di mandata e regolare la pompa sul punto di lavoro.
 - Durante l'avviamento sfiatare completamente la pompa per mezzo della vite di spurgo.

ATTENZIONE**Pericolo di danni materiali!**

Se durante l'avviamento si verificano rumori, vibrazioni, temperature o perdite anormali:

- spegnere immediatamente la pompa ed eliminare la causa.
-

7.5 Frequenza di avviamento

ATTENZIONE**Pericolo di danni materiali!**

L'avviamento errato può danneggiare la pompa o il motore.

- Avviare nuovamente la pompa solo quando il motore è completamente inattivo.
-

Secondo la norma IEC 60034-1 le commutazioni massime consentite sono 6. Si consigliano accensioni ripetute, eseguite a intervalli regolari.

8 Messa a riposo
8.1 Spegnimento della pompa e messa a riposo temporanea

ATTENZIONE**Pericolo di danni materiali dovuto al surriscaldamento!**

I fluidi caldi possono danneggiare le guarnizioni della pompa a riposo.

Dopo aver disattivato la fonte di calore:

- Lasciare accesa la pompa fino a ottenere una riduzione sufficiente della temperatura del fluido.
-

ATTENZIONE**Pericolo di danni materiali dovuto al ghiaccio!**

In caso di ghiaccio:

- Svuotare completamente la pompa per evitare danneggiamenti.
-

- Chiudere il sistema di intercettazione nel **tubo di mandata**. Se nel tubo di mandata è installata una valvola di ritegno ed è presente una contropressione, il sistema di intercettazione può rimanere aperto.
- Non chiudere il sistema di intercettazione nella **tubazione di aspirazione**.
- Spegnere il motore.
- Se non c'è pericolo di gelo, garantire un livello del liquido adeguato.
- Far funzionare la pompa per 5 minuti al mese. In questo modo si evitano depositi nel vano pompe.

8.2 Messa a riposo e stoccaggio



AVVERTENZA

Pericolo di infortuni e danni all'ambiente!

- Smaltire il contenuto della pompa e il liquido di lavaggio tenendo conto delle disposizioni legali.
- Per l'esecuzione di qualsiasi lavoro indossare indumenti protettivi, guanti e occhiali di protezione.

- Prima dello stoccaggio pulire accuratamente la pompa!
- Svuotare completamente la pompa e pulirla accuratamente.
- Scaricare, raccogliere e smaltire i residui di fluido e di liquido di lavaggio tramite i tappi di scarico. Osservare le disposizioni locali e le indicazioni riportate al punto "Smaltimento"!
- Il vano interno della pompa deve essere trattato a spruzzo con un prodotto di conservazione attraverso la bocca di aspirazione e mandata.
- Chiudere la bocca aspirante e di mandata con un coperchio.
- Passare del grasso o dell'olio sui componenti puliti. Impiegare a tal fine grasso oppure olio privi di silicone. Rispettare le indicazioni del produttore relative al mezzo di conservazione.

9 Manutenzione ordinaria – periodica

Si raccomanda di affidare la manutenzione e il controllo della pompa al Servizio Assistenza Clienti Wilo.

I lavori di manutenzione richiedono uno smontaggio parziale o totale della pompa. Il corpo pompa può rimanere montato nella tubazione.



PERICOLO

Pericolo di morte dovuto a corrente elettrica!

Il comportamento non conforme durante i lavori elettrici causa la morte per scossa elettrica.

- Far eseguire i lavori sui dispositivi elettrici solo da un elettricista specializzato.
- Prima di eseguire qualsiasi lavoro disinserire la tensione di alimentazione sul gruppo e prendere le dovute precauzioni affinché non possa reinserirsi.
- In caso di danni al cavo di collegamento della pompa, incaricare solo un elettricista specializzato.
- Osservare le istruzioni di montaggio, uso e manutenzione della pompa, del motore e di ogni altro accessorio!
- Al termine di qualsiasi lavoro montare nuovamente i dispositivi di protezione disassemblati in precedenza, ad esempio la copertura della morsettiera!



AVVERTENZA

Bordi taglienti sulla girante!

Sulla girante possono formarsi bordi taglienti. Vi è il pericolo di taglio degli arti! Si devono indossare guanti protettivi contro le lesioni da taglio.

9.1 Qualifica del personale

- Lavori elettrici: Gli interventi elettrici devono essere eseguiti da un elettricista esperto.
- Interventi di manutenzione: l'esperto deve avere familiarità con i fluidi d'esercizio utilizzati e il loro smaltimento. Inoltre lo specialista deve avere conoscenze di base nella costruzione della macchina.

9.2 Controllo del punto di lavoro

ATTENZIONE

Pericolo di danni materiali!

Un modo di funzionamento inadeguato può danneggiare la pompa o il motore. Il funzionamento per oltre 5 minuti con sistema di intercettazione chiuso è critico; con fluidi caldi è generalmente pericoloso.

- Non far mai funzionare la pompa senza fluido.
- Non azionare la pompa con sistema di intercettazione chiuso nella tubazione di aspirazione.
- Non azionare la pompa per lungo tempo con sistema di intercettazione chiuso nella tubazione di mandata. Si possono verificare surriscaldamenti del fluido.

La pompa deve funzionare sempre in modo regolare e senza vibrazioni.

I cuscinetti a rotolamento devono funzionare sempre in modo regolare e senza vibrazioni.

Un elevato assorbimento di corrente con condizioni di esercizio immutate indica la presenza di danni al cuscinetto. La temperatura del cuscinetto può arrivare fino a 50 °C al di sopra della temperatura ambiente, ma non deve mai salire oltre gli 80 °C.

- Verificare regolarmente se le guarnizioni statiche e la tenuta albero presentano delle perdite.
- Nelle pompe con tenute meccaniche si verificano solo perdite minime oppure non visibili durante il funzionamento. Se la tenuta di una guarnizione è molto scarsa, significa che le superfici della guarnizione sono usurate. La guarnizione deve essere sostituita. La vita operativa di una tenuta meccanica dipende fortemente dalle condizioni di esercizio (temperatura, pressione, qualità del fluido).
- Wilo consiglia di controllare regolarmente gli elementi del giunto flessibile e di sostituirli ai primi segni di usura.
- Wilo consiglia di mettere in funzione per breve tempo le pompe di riserva almeno una volta alla settimana, per assicurarne la permanente disponibilità al funzionamento.

9.3 Interventi di manutenzione

Il supporto cuscinetto della pompa è equipaggiato con cuscinetti a rotolamento lubrificati a vita.

- I cuscinetti a rotolamento dei motori devono essere sottoposti a manutenzione come prescritto nelle istruzioni di montaggio, uso e manutenzione del produttore dei motori.

9.4 Scarico e pulizia



AVVERTENZA

Pericolo di infortuni e danni all'ambiente!

- Smaltire il contenuto della pompa e il liquido di lavaggio tenendo conto delle disposizioni legali.
- Per l'esecuzione di qualsiasi lavoro indossare indumenti protettivi, guanti e occhiali di protezione.

9.5 Smontaggio

**PERICOLO****Pericolo di morte dovuto a corrente elettrica!**

Il comportamento non conforme durante i lavori elettrici causa la morte per scossa elettrica.

- Far eseguire i lavori sui dispositivi elettrici solo da un elettricista specializzato.
- Prima di eseguire qualsiasi lavoro disinserire la tensione di alimentazione sul gruppo e prendere le dovute precauzioni affinché non possa reinserirsi.
- In caso di danni al cavo di collegamento della pompa, incaricare solo un elettricista specializzato.
- Osservare le istruzioni di montaggio, uso e manutenzione della pompa, del motore e di ogni altro accessorio!
- Al termine di qualsiasi lavoro montare nuovamente i dispositivi di protezione disassemblati in precedenza, ad esempio la copertura della morsettiera!

I lavori di manutenzione richiedono uno smontaggio parziale o totale della pompa. Il corpo pompa può rimanere montato nella tubazione.

- Disinserire l'alimentazione di energia della pompa e assicurarla contro il reinserimento.
- Chiudere tutte le valvole nella tubazione di aspirazione e di mandata.
- Svuotare la pompa aprendo il tappo di scarico e la vite di spurgo.
- Rimuovere la protezione del giunto.
- Se presenti: Smontare il manicotto intermedio del giunto.
- Svitare le viti di fissaggio del motore dalla piastra base.

**AVVISO**

Prestare attenzione ai disegni in sezione nel capitolo "Parti di ricambio".

9.5.1 Smontaggio unità ad innesto

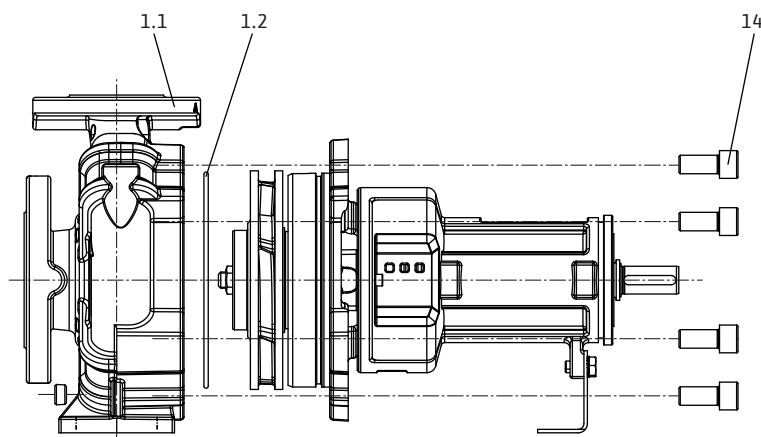

Fig. 16: Estrazione dell'unità ad innesto

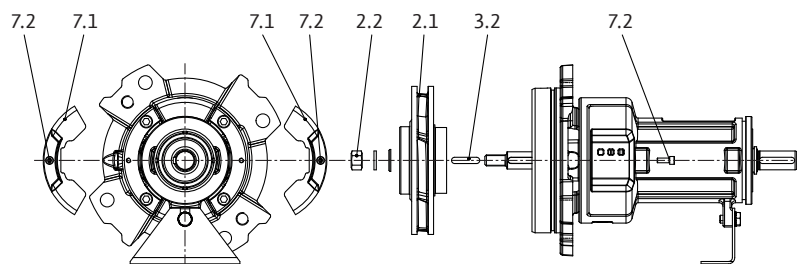

Fig. 17: Smontaggio dell'unità ad innesto

1. Tracciare le posizioni dei pezzi da accoppiare con una matita colorata oppure con una punta per tracciare.
2. Rimuovere le viti a testa esagonale 14.

3. Estrarre dritta l'unità ad innesto estraibile dalla chiocciola 1.1, per evitare danni alle parti interne.
4. Collocare l'unità ad innesto in un luogo di lavoro sicuro. Per un ulteriore smontaggio, fissare l'unità ad innesto **in posizione verticale** con l'albero di uscita rivolto verso il basso. Questo kit deve essere smontato verticalmente per evitare danni alle giranti, agli anelli di usura fissi e ad altri componenti.
5. Rimuovere la guarnizione del corpo 1.2.
6. Svitare le viti a testa esagonale 7.2 e rimuovere le griglie di protezione 7.1.
7. Allentare il dado della girante 2.2 e rimuoverlo insieme alla rosetta di sicurezza e alla rondella della girante.

Versione con tenuta meccanica (opzionale: tenuta meccanica sulla camicia)

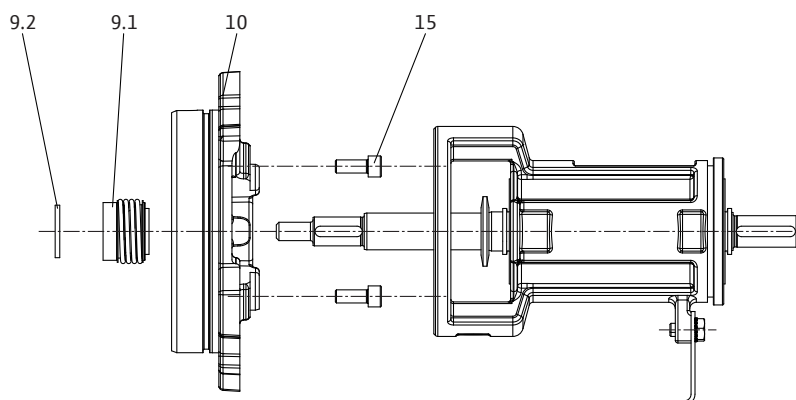

Fig. 18: Versione con tenuta meccanica

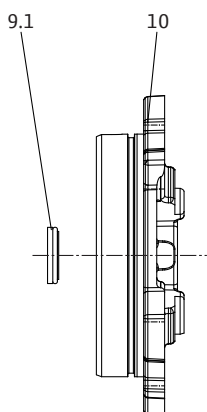

Fig. 19: Coperchio del corpo, tenuta meccanica

1. Rimuovere l'anello distanziatore 9.2.
2. Rimuovere il componente rotante della tenuta meccanica 9.1.
3. Svitare le viti a esagono cavo 15 e rimuovere il coperchio del corpo 10.
4. Rimuovere il componente stazionario della tenuta meccanica 9.1.

9.5.2 Smontaggio supporto cuscinetto

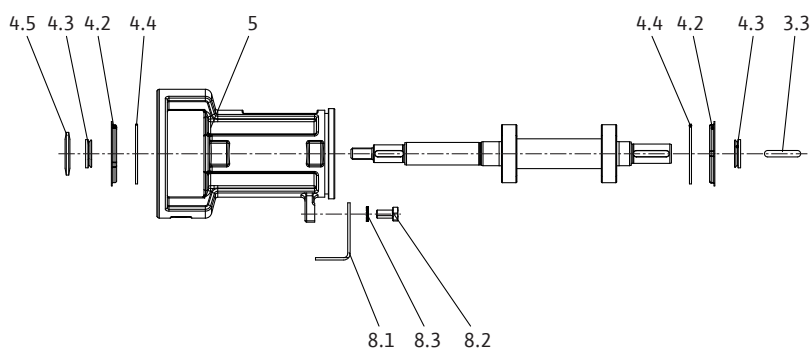

Fig. 20: Supporto cuscinetto

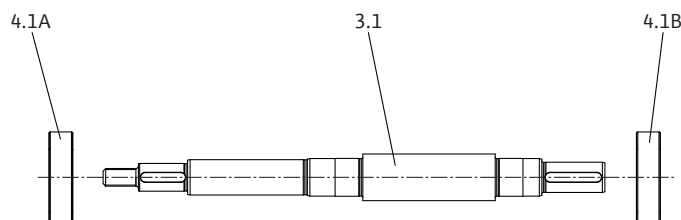

Fig. 21: Albero

1. Rimuovere la chiavetta 3.3.
2. Rimuovere l'anello paraolio 4.5 e le guarnizioni a V 4.3.
3. Rimuovere il coperchio del cuscinetto 4.2 e l'anello di sicurezza 4.4.
4. Svitare la vite a testa esagonale 8.2, rimuovere la rosetta di sicurezza 8.3 e smontare il basamento pompa 8.1.
5. Estrarre completamente l'albero 3.1 dal supporto cuscinetto 5.
6. Rimuovere i cuscinetti a sfera 4.1A e 4.1B dall'albero 3.1.

Anelli di usura fissi

La pompa è dotata di anelli di usura fissi sostituibili. Durante il funzionamento il gioco aumenta a causa dell'usura. La durata d'impiego degli anelli dipende dalle condizioni di esercizio. Se la portata diminuisce e la corrente assorbita dal motore aumenta, la causa potrebbe essere un gioco elevato non ammesso. In questo caso è necessario sostituire gli anelli di usura fissi.

9.6 Montaggio

Il montaggio deve essere eseguito sulla base dei disegni di dettaglio contenuti nel capitolo "Smontaggio" e dei disegni complessivi contenuti nel capitolo "Parti di ricambio".

- Prima del montaggio pulire i singoli componenti e verificarne lo stato di usura. Sostituire le parti danneggiate o usurate con ricambi originali.
- Verniciare i punti di accoppiamento prima del montaggio con grafite o prodotti analoghi.
- Controllare la presenza di danni sugli O-ring e, se necessario, sostituirli.
- Sostituire sempre le guarnizioni piatte.



PERICOLO

Pericolo di morte dovuto a corrente elettrica!

Il comportamento non conforme durante i lavori elettrici causa la morte per scossa elettrica.

- Far eseguire i lavori sui dispositivi elettrici solo da un elettricista specializzato.
- Prima di eseguire qualsiasi lavoro disinserire la tensione di alimentazione sul gruppo e prendere le dovute precauzioni affinché non possa reinserirsi.
- In caso di danni al cavo di collegamento della pompa, incaricare solo un elettricista specializzato.
- Osservare le istruzioni di montaggio, uso e manutenzione della pompa, del motore e di ogni altro accessorio!
- Al termine di qualsiasi lavoro montare nuovamente i dispositivi di protezione disassemblati in precedenza, ad esempio la copertura della morsetteria!



AVVISO

Prestare attenzione ai disegni riportati nel capitolo "Parti di ricambio".

9.6.1 Montaggio albero/supporto cuscinetto

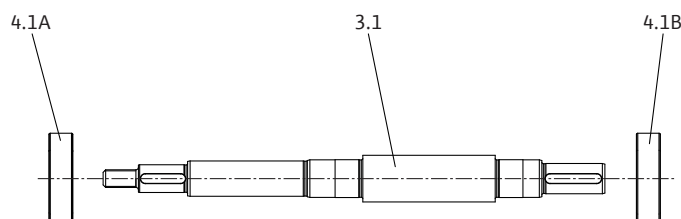

Fig. 22: Albero

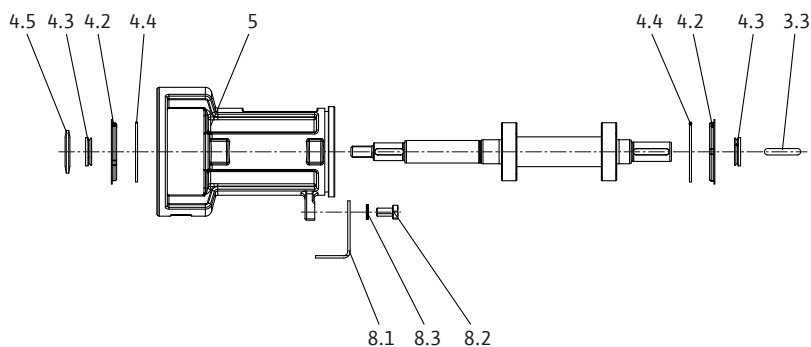

Fig. 23: Supporto cuscinetto

1. Premere i cuscinetti a sfera 4.1A e 4.1B sull'albero 3.1.
2. Inserire l'albero 3.1 nel supporto del cuscinetto 5.
3. Inserire gli anelli di sicurezza 4.4 nella scanalatura e il coperchio del cuscinetto 4.2 nel foro del supporto del cuscinetto 5.
4. Inserire le guarnizioni a V 4.3 e l'anello paraolio 4.2 sull'albero 3.1.
5. Inserire la chiavetta 3.3 nella scanalatura dell'albero.
6. Fissare il basamento della pompa 8.1 con vite a testa esagonale 8.2 e rosetta di sicurezza 8.3.

Anelli di usura fissi

La pompa è dotata di anelli di usura fissi sostituibili. Durante il funzionamento il gioco aumenta a causa dell'usura. La durata d'impiego degli anelli dipende dalle condizioni di esercizio. Se la portata diminuisce e la corrente assorbita dal motore aumenta, la causa potrebbe essere un gioco elevato non ammesso. In questo caso è necessario sostituire gli anelli di usura fissi.

9.6.2 Montaggio unità ad innesto

Versione con tenuta meccanica (opzionale: tenuta meccanica sulla camicia)

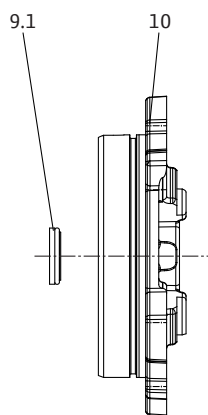

Fig. 24: Coperchio del corpo, tenuta meccanica

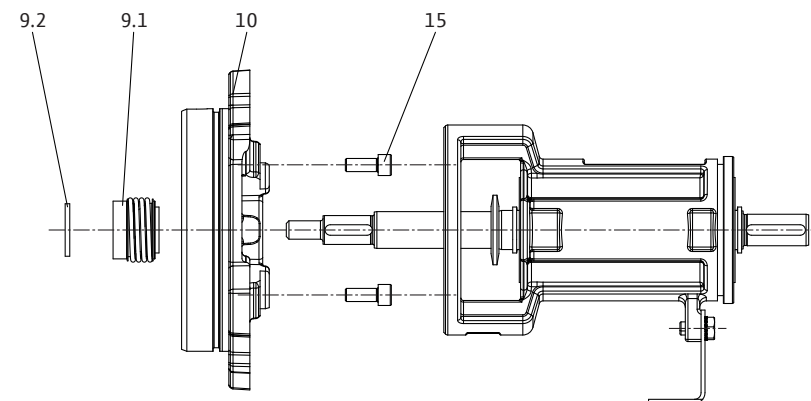

Fig. 25: Versione con tenuta meccanica

1. Pulire la sede dell'anello contrapposto nel coperchio del corpo.

2. Montare con cautela il componente stazionario della tenuta meccanica 9.1 nel coperchio del corpo 10.
3. Opzionale: Inserire la camicia sull'albero.
4. Avvitare il coperchio del corpo 10 con le viti a esagono cavo 15 al supporto cuscinetto.
5. Montare il componente rotante della tenuta meccanica 9.1 sull'albero (opzionale: camicia).
6. Inserire l'anello distanziatore 9.2 sull'albero.

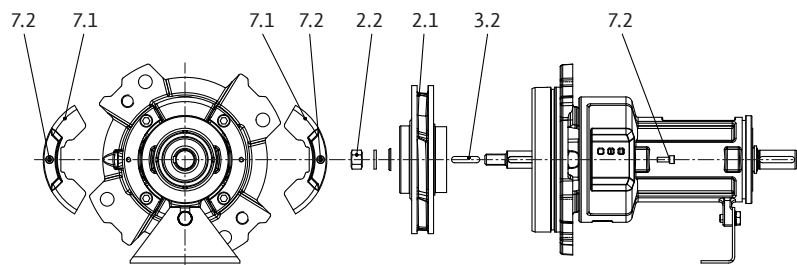

Fig. 26: Montaggio dell'unità ad innesto

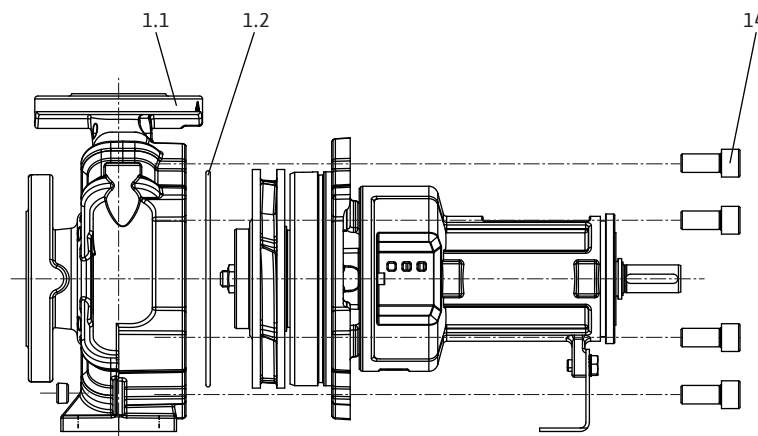

Fig. 27: Inserire l'unità ad innesto

1. Tracciare le posizioni dei pezzi da accoppiare con una matita colorata oppure con una punta per tracciare.
2. Montare la rondella per girante, la girante 2.1 e la/e chiavetta/e 3.2 sull'albero e serrarle utilizzando il dado per girante 2.2.
3. Montare la griglia di protezione 7.1 con viti a testa esagonale 7.2.
4. Collocare l'unità ad innesto in un luogo di lavoro sicuro. Per un ulteriore smontaggio, fissare l'unità ad innesto **in posizione verticale** con l'albero di uscita rivolto verso il basso. Questo kit deve essere smontato verticalmente per evitare danni alle giranti, agli anelli di usura fissi e ad altri componenti.
5. Montare la nuova guarnizione del corpo 1.2.
6. Inserire con cautela l'unità ad innesto nel corpo a chiocciola 1.1 e serrare con viti a testa esagonale 14.

9.6.3 Coppie di serraggio delle viti

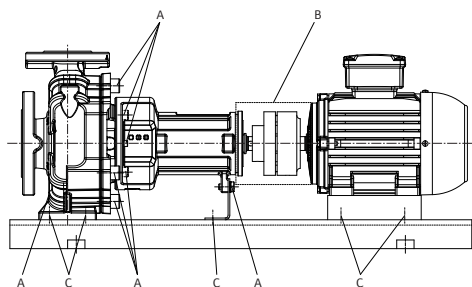

Fig. 28: Coppie di serraggio delle viti

Per stringere le viti applicare le seguenti coppie di serraggio.

→ A (pompa)

Filettatura:	M8	M10	M12	M16	M20	M24
Coppia di serraggio [Nm]	25	35	60	100	170	350

Tab. 8: Coppia di serraggio A (pompa)

→ B (giunto): vedere il capitolo "Allineamento dei giunti", tabella "Coppie di serraggio per viti di regolazione e semigiunti".

→ C (basamento): vedere il capitolo "Allineamento del gruppo pompa", tabella "Coppie di serraggio per pompa e motore".

10 Guasti, cause e rimedi



PERICOLO

Pericolo di morte dovuto a corrente elettrica!

Il comportamento non conforme durante i lavori elettrici causa la morte per scossa elettrica!

- I lavori elettrici devono essere svolti da un elettricista esperto secondo le normative locali.
- Se il prodotto viene scollegato dalla corrente elettrica, prendere le dovute precauzioni affinché non possa riaccendersi.



AVVERTENZA

Rischio di lesioni da componenti rotanti!

Non sono ammesse persone nell'area di lavoro della pompa. Pericolo di lesioni!

- Contrassegnare e delimitare l'area di lavoro.
- Se non sono presenti persone nell'area di lavoro, accendere la pompa.
- Se delle persone entrano nell'area di lavoro, spegnere immediatamente la pompa.



AVVERTENZA

Bordi taglienti sulla girante!

Sulla girante possono formarsi bordi taglienti. Vi è il pericolo di taglio degli arti! Si devono indossare guanti protettivi contro le lesioni da taglio.

Ulteriori passaggi per l'eliminazione dei guasti

Se i punti precedenti non consentono di eliminare il guasto, contattare il Servizio Assistenza Clienti. Il Servizio Assistenza Clienti può assistervi nei seguenti modi:

- Assistenza telefonica o per iscritto.
- Supporto in loco.
- Revisione e riparazione in fabbrica.

La richiesta di intervento del Servizio Assistenza Clienti può comportare l'addebito di costi! Si prega di contattare il Servizio Assistenza Clienti per informazioni più dettagliate.

10.1 Anomalie

Possibili tipi di errore

Tipo di errore	Spiegazione
1	Portata insufficiente
2	Motore in sovraccarico
3	Pressione finale nella pompa troppo elevata
4	Temperatura di stoccaggio troppo elevata
5	Perdite nel corpo pompa
6	Perdite della tenuta albero
7	La pompa funziona in modo irregolare o rumorosamente
8	Temperatura pompa troppo alta

Tab. 9: Tipi di errore

10.2 Cause e rimedi

Tipo di errore:								Causa	Rimedi
1	2	3	4	5	6	7	8		
X								Contropressione troppo alta	– Controllare se l'impianto presenta impurità – Impostare nuovamente il punto di lavoro
X						X	X	Pompa e/o tubazione non completamente riempita	– Spurgare la pompa e riempire la tubazione di aspirazione
X						X	X	Pressione di alimentazione insufficiente oppure altezza di aspirazione eccessiva	– Correggere il livello del liquido – Ridurre le resistenze nella tubazione di aspirazione – Pulire il filtro – Ridurre l'altezza di aspirazione montando la pompa in posizione più bassa
X	X				X			Meati troppo grandi a causa dell'usura	– Sostituire l'anello di usura consumato
X								Senso di rotazione errato	– Scambiare le fasi sull'alimentazione del motore
X								La pompa aspira aria oppure la tubazione di aspirazione è priva di tenuta	– Sostituire la guarnizione – Controllare la tubazione di aspirazione
X								Linea di alimentazione oppure girante intasata	– Rimuovere l'intasamento
X	X							Pompa bloccata a causa di pezzi liberi o incastrati	– Pulire la pompa
X								Formazione di sacche d'aria nella tubazione	– Modificare il percorso del tubo oppure installare una valvola di sfiato
X								Numero di giri troppo basso – per il funzionamento con convertitore di frequenza – senza funzionamento con convertitore di frequenza	– Aumentare la frequenza nell'intervallo consentito – Controllare la tensione
X	X							Il motore gira a 2 fasi	– Controllare fasi e fusibili
	X					X		Contropressione della pompa troppo bassa	– Impostare nuovamente il punto di lavoro oppure adattare la girante
	X							La viscosità oppure la densità del fluido è troppo alta rispetto al valore progettuale	– Verificare il dimensionamento della pompa (consultare il produttore)
	X		X		X	X	X	La pompa è sotto tensione	Correggere l'installazione della pompa
	X	X						Numero di giri troppo alto	Ridurre il numero di giri
			X		X	X		Gruppo pompa non correttamente allineato	– Correggere l'allineamento

Tipo di errore:								Causa	Rimedi
1	2	3	4	5	6	7	8		
			X					Spinta assiale troppo elevata	– Pulire i fori di scarico nella girante – Controllare lo stato degli anelli di usura fissi
			X					Lubrificazione cuscinetti insufficiente	Controllare i cuscinetti, sostituire i cuscinetti
			X					Distanza giunto non rispettata	– Correggere la distanza giunto
			X			X	X	– Mandata insufficiente	– Rispettare la mandata minima consigliata
				X				Viti del corpo non correttamente serrate oppure guarnizione difettosa	– Controllare la coppia di serraggio – Sostituire la guarnizione
					X			Tenuta meccanica con scarsa tenuta	– Sostituire la tenuta meccanica
					X			Chiudere la bussola dell'albero (se presente)	– Sostituire la bussola dell'albero
					X	X		Sbilanciamento della girante	– Bilanciare la girante
						X		Danni ai cuscinetti	– Sostituire i cuscinetti
						X		Corpi estranei nella pompa	– Pulire la pompa
							X	La pompa convoglia contro la valvola d'intercettazione chiusa	– Aprire la valvola d'intercettazione nella tubazione di mandata

Tab. 10: Cause di errore e rimedi

11 Parti di ricambio

L'ordine di parti di ricambio avviene tramite l'installatore locale e/o il Servizio Assistenza Clienti Wilo. Elenchi delle parti di ricambio originali: Consultare la documentazione relativa alle parti di ricambio di Wilo e le seguenti indicazioni descritte in queste istruzioni di montaggio, uso e manutenzione.

ATTENZIONE

Pericolo di danni materiali!

Il funzionamento della pompa viene garantito solo se si utilizzano parti di ricambio originali.

Utilizzare esclusivamente parti di ricambio originali Wilo!

Indicazioni necessarie per gli ordini di parti di ricambio: Numeri delle parti di ricambio, descrizione delle parti di ricambio, tutti i dati della targhetta dati pompa e propulsore. Si evitano così richieste di informazioni ed errori di ordinazione.

11.1 Elenco delle parti di ricambio

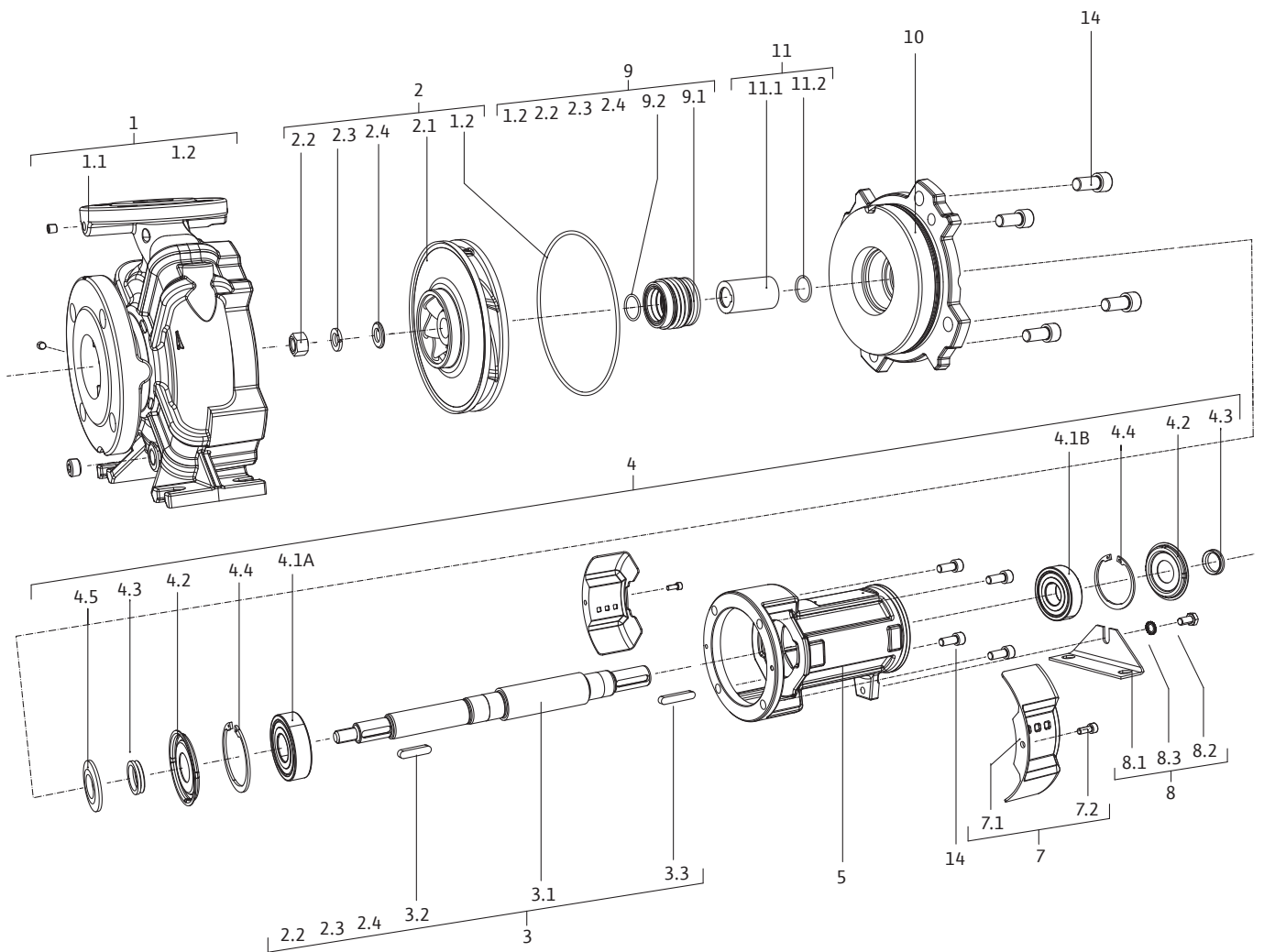

Fig. 29: Pompa con tenuta meccanica

Posizione n.	Descrizione	Quantità	Rilevante ai fini della sicurezza
1.1	Corpo pompa	1	
1.2	Guarnizione piatta	1	X
2.1	Girante	1	
2.2	Dado	1	
2.3	Rondella	1	
2.4	Rondella	1	
3.1	Albero	1	
3.2	Chiavetta	1	
3.3	Chiavetta	1	
4.1A	Cuscinetto a sfera	1	X
4.1B	Cuscinetto a sfera	1	X
4.2	Coperchio	1	
4.3	Guarnizione a V	1	
4.4	Anello di sicurezza	1	
4.5	Anello paraolio	1	
5	Corpo del supporto cuscinetto	1	

Posizione n.	Descrizione	Quantità	Rilevante ai fini della sicurezza
7.1	Kit di protezione albero	2	
7.2	Vite	2	
8.1	Piede di appoggio	1	
8.2	Vite	1	
8.3	Rondella	1	
9.1	Tenuta meccanica	1	X
9.2	Rondella	1	
10	Coperchio a pressione	1	
14	Vite	4	
15	Vite	4	

Tab. 11: Elenco delle parti di ricambio, versione con tenuta meccanica

12 Smaltimento

12.1 Oli e lubrificanti

I fluidi d'esercizio devono essere raccolti in recipienti adeguati e smaltiti secondo le normative locali (ad es. Direttiva 2008/98/CE).

12.2 Miscele acqua/glicole

Il fluido d'esercizio corrisponde alla classe di rischio per le acque 1, secondo le disposizioni amministrative per le sostanze pericolose per l'acqua (VwVwS). Per lo smaltimento, è necessario tenere presente le direttive locali vigenti (ad es. DIN 52900 per propano e glicole propilenico).

12.3 Indumenti protettivi

Gli indumenti protettivi indossati devono essere smaltiti secondo le normative locali (ad es. Direttiva 2008/98/CE).

12.4 Informazione per la raccolta di prodotti elettrici ed elettronici usati

Con il corretto smaltimento ed il riciclaggio appropriato di questo prodotto si evitano danni ambientali e rischi per la salute delle persone.



AVVISO

È vietato lo smaltimento nei rifiuti domestici!

All'interno dell'Unione Europea, sul prodotto, sull'imballaggio o nei documenti di accompagnamento può essere presente questo simbolo. Significa che i prodotti elettrici ed elettronici interessati non devono essere smaltiti assieme ai rifiuti domestici.

Per un trattamento, riciclaggio e smaltimento appropriati dei prodotti usati, è necessario tenere presente i seguenti punti:

- Questi prodotti devono essere restituiti soltanto presso i punti di raccolta certificati appropriati.
- È necessario tenere presente le disposizioni vigenti a livello locale!

È possibile ottenere informazioni sul corretto smaltimento presso i comuni locali, il più vicino servizio di smaltimento rifiuti o il fornitore presso il quale è stato acquistato il prodotto. Ulteriori informazioni sul riciclaggio sono disponibili al sito www.wilo-recycling.com.

Con riserva di modifiche tecniche.







wilo



Local contact at
www.wilo.com/contact

Pioneering for You

WILO SE
Wilopark 1
44263 Dortmund
Germany
T +49 (0)231 4102-0
F +49 (0)231 4102-7363
wilo@wilo.com
www.wilo.com