

Typ: **Flumen EXCEL**
Type: **TRE 50-3 ... TRE90-2**

Maßstab: **1:25**
Scale:
Echelle:

Technische Änderungen vorbehalten!
Technical changes reserved!
Changements techniques réservés!

Nr./No.: **Plh 247**
Stand: 2021-12-02 Rie

Typ	ØA	B	C	D	E	F _G
TRE 50-3.../12	500	1000	900	305	440	165 kg
TRE 50-3.../16	500	1040	900	314	440	175 kg
TRE 50-3.../24	500	1120	900	375	440	191 kg
TRE 60-3.../12	600	1000	900	310	390	170 kg
TRE 60-3.../16	600	1040	900	314	390	180 kg
TRE 60-3.../24	600	1120	900	375	390	195 kg
TRE 90-2.../12	900	1120	800	305	240	138 kg
TRE 90-2... 16	900	1160	800	310	240	145 kg

Sämtliche Anschlüsse gedübelt mittels HVA-Verbundanker
All connections doweled by means of composite anchor HVA
Tous les raccords par goujonage d'ancre de raccordement HVA

	M16	M12
Bohrloch / Perforation / Anzugmoment / Tightening torque / Couple au démarrage	Ø18x125 80 Nm	Ø14x110 40 Nm

Beton / Concrete / ungerissen / fissure free / non fissuration ≥ C25

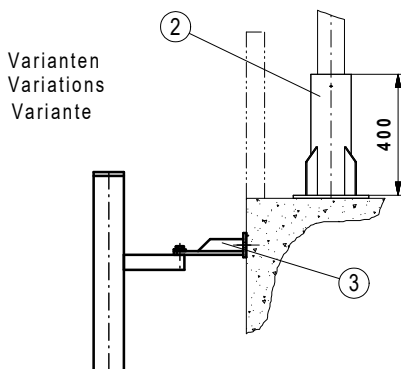

Auftragsbezogene Maße
Dimensions acc. to order
Dimensions selon commande

L	
X	
Y	

Anzahl der Halter
Number of support
Nombre de supports

--

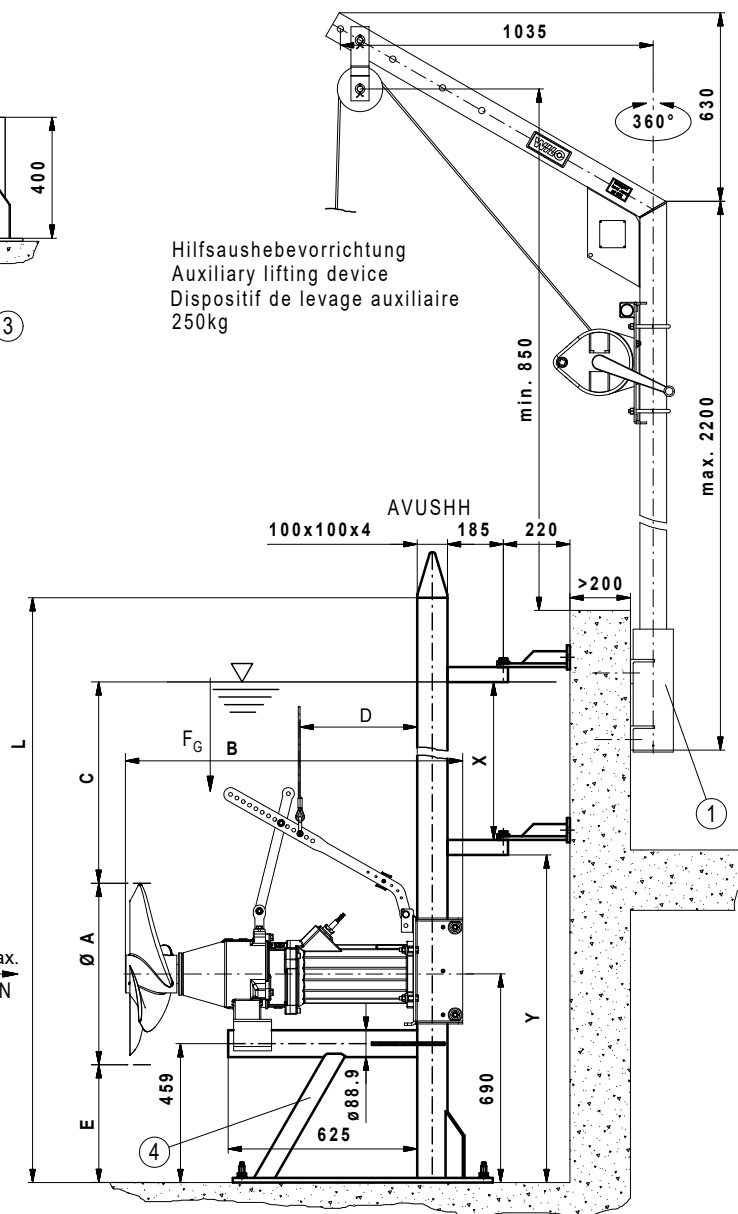
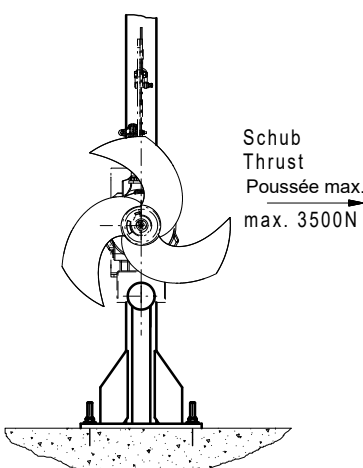

Hilfsaushebevorrichtung
Auxiliary lifting device
Dispositif de levage auxiliaire
250kg

Befestigungselemente:
Fixing elements
Éléments de fixation:

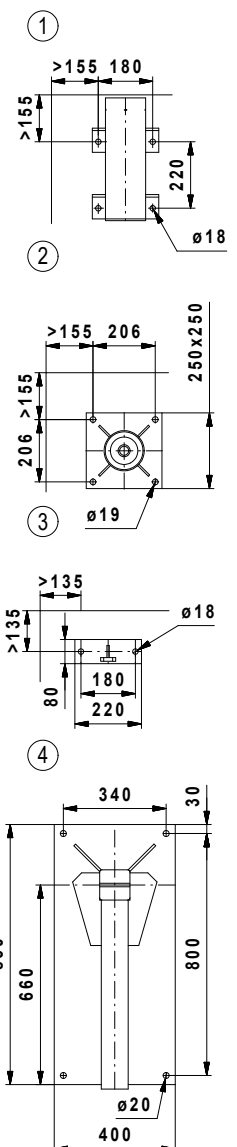

Lieferumfang: Absenkvorrichtung bis einschließlich Befestigungselemente, Rührwerk mit 10m Kabel (Überlängen auf Anfrage).
Notwendige Änderungen am Bauwerk (z.B. steckbare Geländer, Abdeckungen, Brücken, Podeste) sowie die Stromzuführung sind bauseits zu erstellen.
Für den ordnungsgemäßen Betrieb und die Einhaltung aller Unfallverhütungs-, Sicherheits- und Hygienevorschriften ist der Betreiber verantwortlich.
Freier Zugang sowie sichere Bedienung und Montage sind zu ermöglichen.

Range of delivery: Lowering device including fixing elements. Mixer with 10 m cable (overlengths on request).
Necessary modifications of the structure (for example plug-in railings, covers, bridges, platforms) as well as the power supply will have to be provided by the user. The user is responsible for due operation and compliance with all accident prevention and safety regulations and rules of hygiene.
Free access as well as safe operation and installation will have to be made possible.

Particularités : Dispositif de descente et éléments de fixation inclus. Circulateur fourni avec 10 m de câble (autres dimensions sur demande). Des modifications du bâtiment sont nécessaires (par ex. des garde-fous encastrables, des scellements, des ponts, des paliers) et l'arrivée du courant doit être réalisée par l'exploitant. Ce dernier est responsable de l'entretien, de la maintenance, du respect des normes de sécurité, d'hygiène et de prévention des accidents. Un libre accès, une utilisation et un montage en toute sécurité doivent être rendus possibles.