

# Abmessungen für Tauchmotorrührwerk TR 60-3

Dimensions of Submersible mixer

TR 60-3

Dimensions du circulateur immergé

TR 60-3

# wilo

Heimgartenstraße 1-3 D-95030 Hof/Saale  
Telefon +49 9281 974-0 Fax +49 9281 96528  
www.wilo.com E-Mail: info@wilo.com

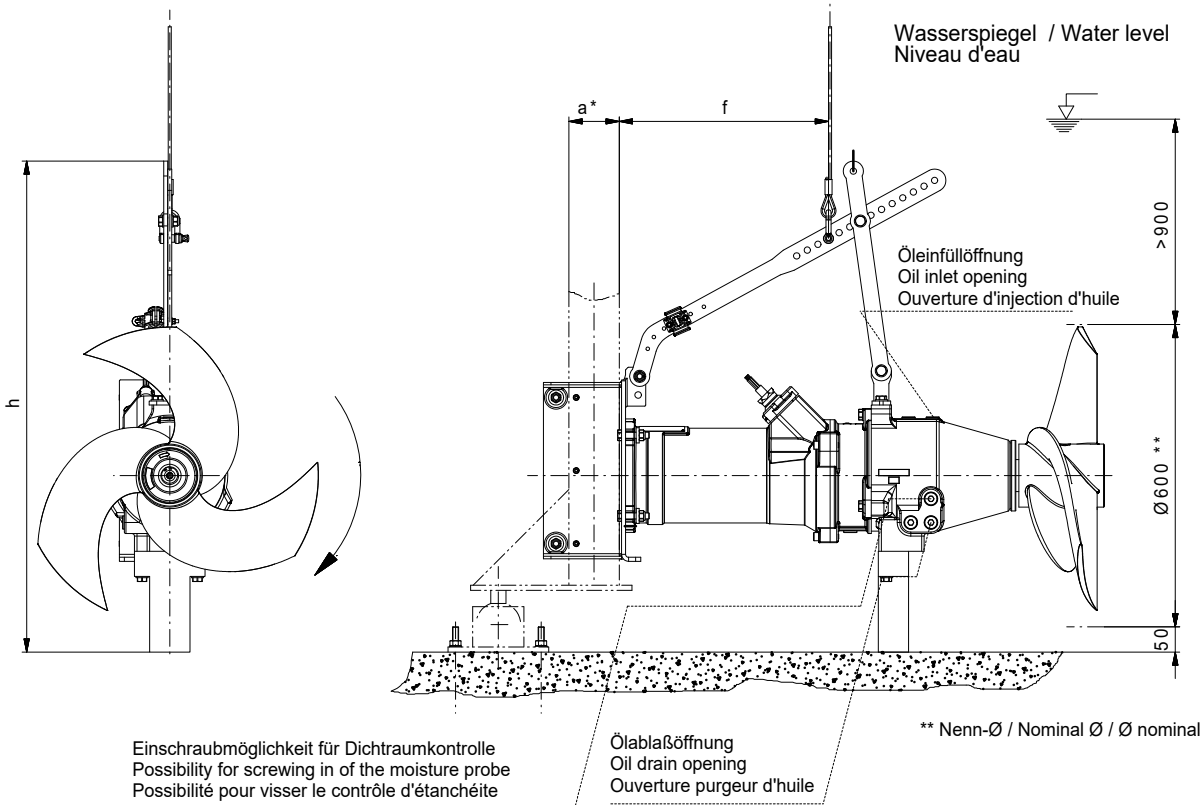

\*) ab Beckentiefen > 6m ist mit dem Hersteller bezgl. der Gestängegröße Rücksprache zu halten!

From tank depths of 6m on please contact the manufacturer because of the guide pipe size!

A partir de 6m veuillez vous adresser au fabricant en ce qui concerne les dimensions des tubes de guidage!

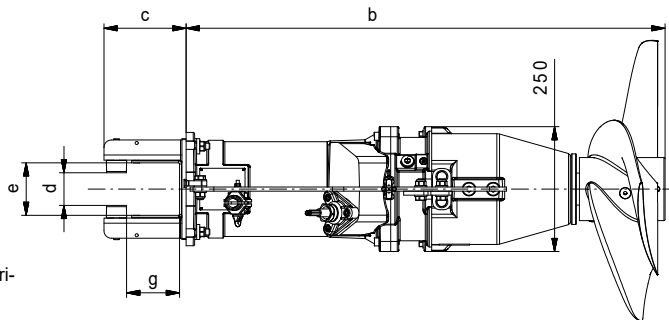

250kg-Hilfshebevorrichtung für alle Typen vorsehen!  
Include auxiliary lifting device 250kg for all types!  
Fournir un dispositif de levage auxiliaire de 250 kg pour tous les types !

Motor / Motor type/ Type de moteur	T17..../8		T17..../12		T17..../16		T17..../24	
a	80x80	100x100	80x80	100x100	80x80	100x100	100x100	120x120
b	800	800	835	835	875	875	955	955
c	145	165	145	165	145	165	165	185
d	44	64	44	64	44	64	64	54
e	84	104	84	104	84	104	104	124
f	315	315	315	315	315	315	405	380
g	85	105	85	105	85	105	105	125
h	1020	1020	1020	1020	1010	1010	975	970
max. Gewicht / Weight / Poids max.	160 kg	160 kg	165 kg	165 kg	180 kg	180 kg	190 kg	190 kg

Alle Maße aufgerundet! - All dimensions rounded up! - Toutes les dimensions sont arrondies !

Maßstab: 1:15 Technische Änderungen vorbehalten - Technical changes reserved - Modifications techniques réservées