

Abmessungen für Tauchmotorrührwerk TRE 50-3

Dimensions of Submersible mixer

TRE 50-3

Dimensions du circulateur immergé

TRE 50-3

wilo

Heimgartenstraße 1-3 D-95030 Hof/Saale
 Telefon +49 9281 974-0 Fax +49 9281 96528
 www.wilo.com E-Mail: info@wilo.com

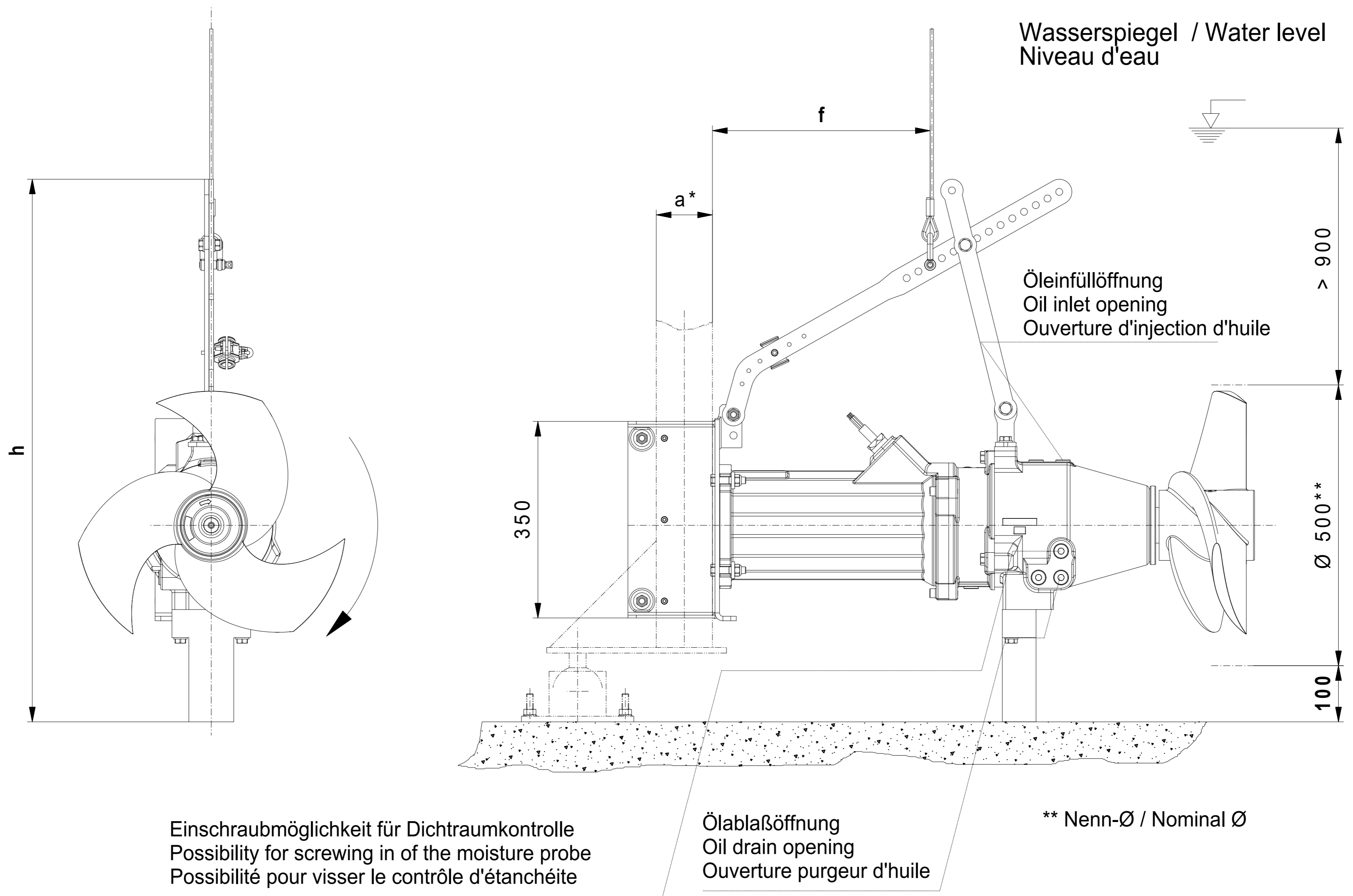

*) ab Beckentiefen > 6m ist mit dem Hersteller bezgl. der Gestängegröße Rücksprache zu halten!

From tank depths of 6m on please contact the manufacturer because of the guide pipe size!

A partir de 6m veuillez vous adresser au fabricant en ce qui concerne les dimensions des tubes de guidage!

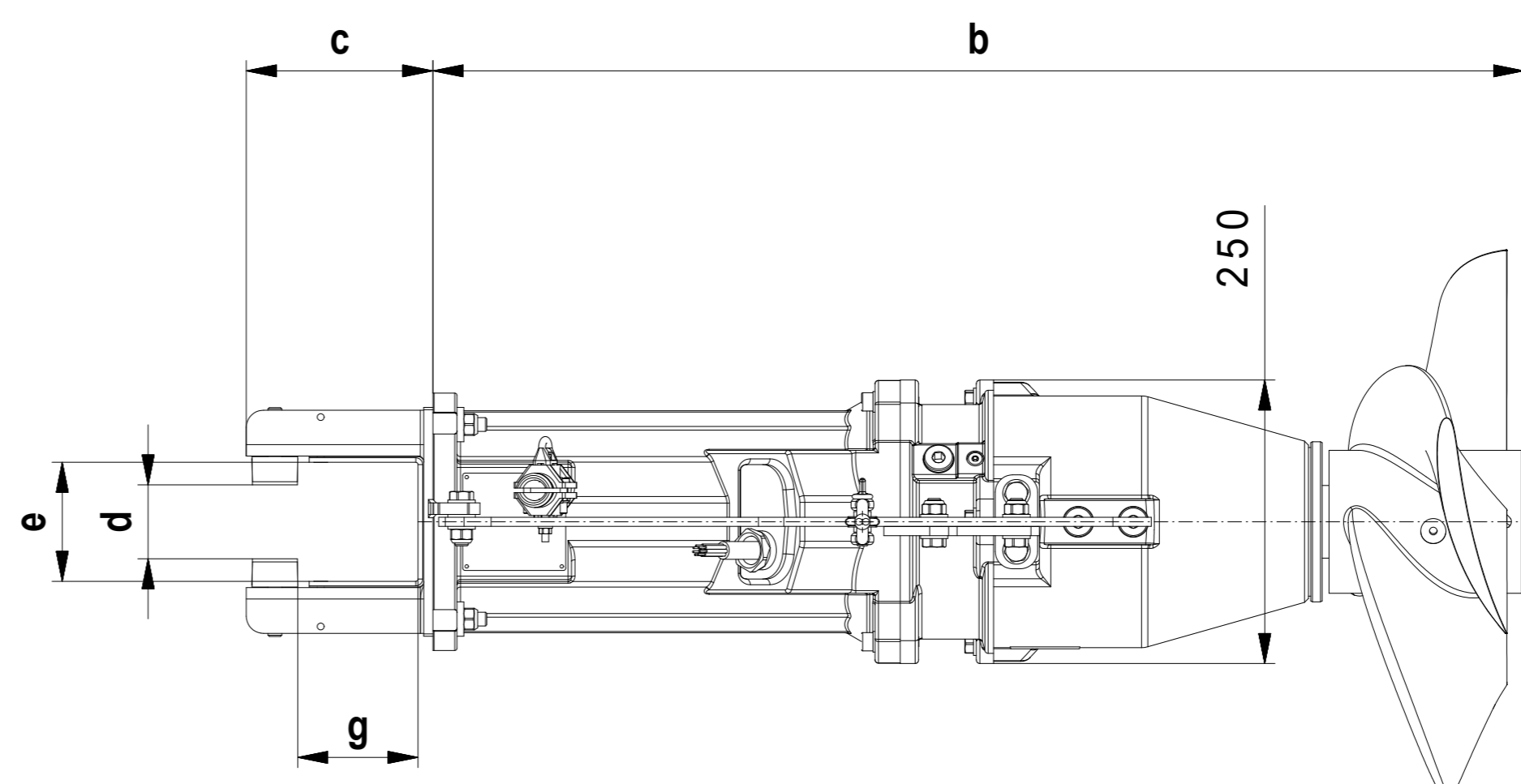

250kg-Hilfshebevorrichtung für alle Typen vorsehen!
 Include auxiliary lifting device 250kg for all types!

Motor / Motor type/ Type de moteur	TE17..../12		TE17..../16		TE17..../24	
a	80x80	100x100	80x80	100x100	100x100	120x120
b	835	835	875	875	955	955
c	145	165	145	165	165	185
d	44	64	44	64	64	54
e	84	104	84	104	104	124
f	305	305	314	314	375	350
g	85	105	85	105	105	125
h	1020	1020	1010	1010	970	970
max. Gewicht / Weight	165 kg	165 kg	175 kg	175 kg	191 kg	191 kg

Alle Maße aufgerundet! - All dimensions rounded up!

Maßstab: 1:15 Technische Änderungen vorbehalten - Technical changes reserved - Modifications techniques réservées

Datum: 2021-07-01 Sp

Mb076.prt