

Abmessungen für Tauchmotorrührwerk TR 50-3

Dimensions of Submersible mixer

TR 50-3

Dimensions du circulateur immergé

TR50-3

wilo

Heimgartenstraße 1-3 D-95030 Hof/Saale
Telefon +49 9281 974-0 Fax +49 9281 96528
www.wilo.com E-Mail: info@wilo.com

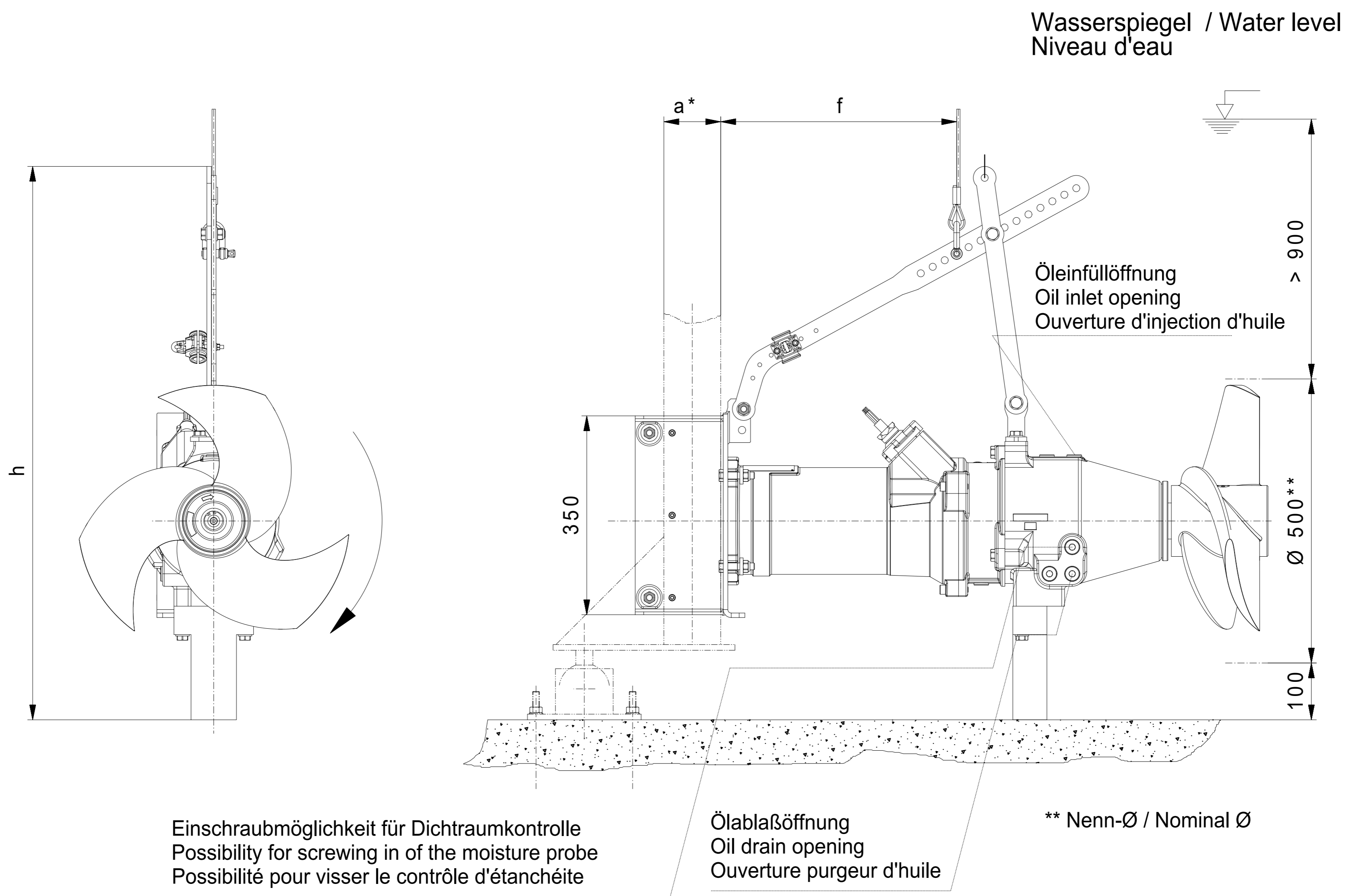

*) ab Beckentiefen > 6m ist mit dem Hersteller bezgl. der Gestängegröße Rücksprache zu halten!

From tank depths of 6m on please contact the manufacturer because of the guide pipe size!

A partir de 6m veuillez vous adresser au fabricant en ce qui concerne les dimensions des tubes de guidage!

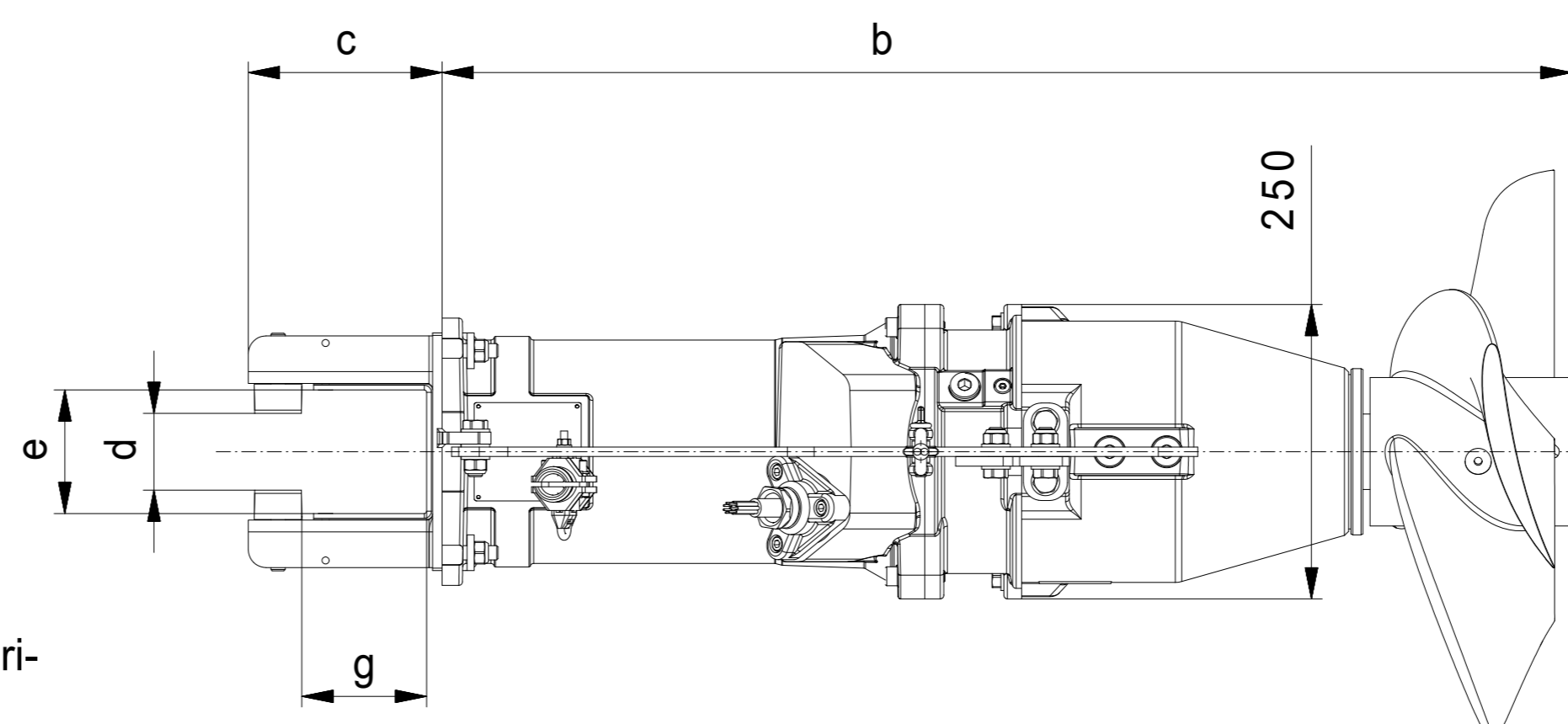

250kg-Hilfshebevorrichtung für alle Typen vorsehen!
Include auxiliary lifting device 250kg for all types!

Motor / Motor type/ Type de moteur	T17..../8		T17..../12		T17..../16		T17..../24	
a	80x80	100x100	80x80	100x100	80x80	100x100	100x100	120x120
b	800	800	835	835	875	875	955	955
c	145	165	145	165	145	165	165	185
d	44	64	44	64	44	64	64	54
e	84	104	84	104	84	104	104	124
f	325	325	325	325	325	325	415	390
g	85	105	85	105	85	105	105	125
h	1020	1020	1020	1020	1010	1010	975	1010
max. Gewicht / Weight	155 kg	155 kg	160 kg	160 kg	175 kg	175 kg	185 kg	185 kg

Alle Maße aufgerundet! - All dimensions rounded up!

Maßstab: 1:15 Technische Änderungen vorbehalten - Technical changes reserved - Modifications techniques réservées

Datum: 2021-07-01 Sp

Mb075.prt