

Typ: Maßstab:  
Type: **RZP 25-3 / RZPE 25-3** Scale: **1:25**  
Type: Echelle:

Technische Änderungen vorbehalten!  
Technical changes reserved!  
Changements techniques réservés!

Nr./No.: **Plh229**  
Stand: 2021-04-14 Rie

Typ	ØA	B	C	D	F <sub>G</sub>
RZP(E) 25-3.../8	250	580	745	290	84 kg
RZP(E) 25-3.../12	250	615	770	320	92 kg
RZP(E) 25-3.../16	250	660	810	360	102 kg
RZP(E) 25-3.../24	250	740	890	410	122 kg

Sämtliche Anschlüsse gedübelt mittels HVA-Verbundanker  
All connections doweled by means of composite anchor HVA  
Tous les raccords par goujonnage d'ancrage de raccordement HVA

	M16	M12
Bohrloch / Perforation / Perforation	Ø18x125	Ø14x110
Anzugmoment / Tightening torque /	80 Nm	40 Nm

Hilfsaushebevorrichtung  
Auxiliary lifting device  
Dispositif de levage auxiliaire  
125kg bzw. 250kg

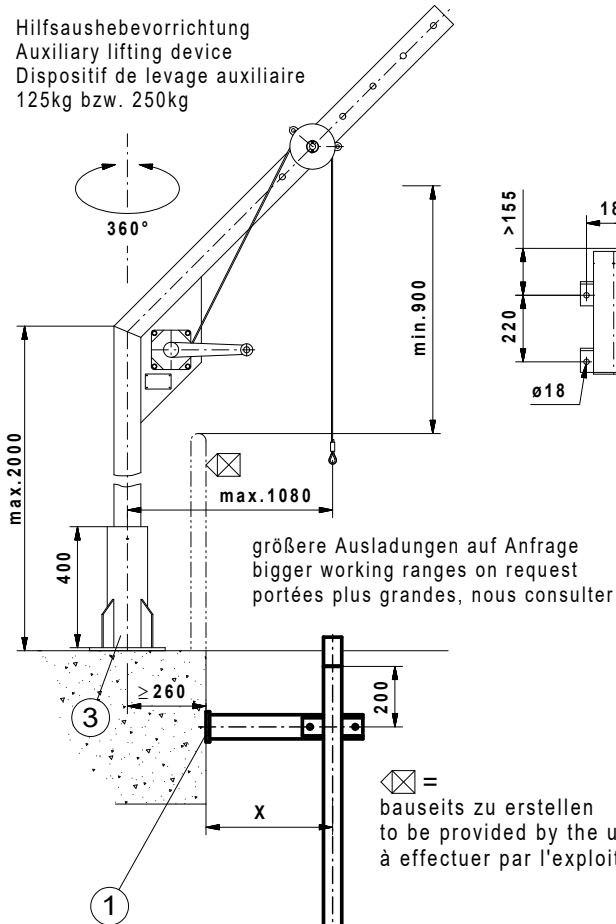

Auftragsbezogene Maße  
Dimensions acc. to order  
Dimensions selon commande

L	X

⊠ =  
bauseits zu erstellen  
to be provided by the user  
à effectuer par l'exploitant

Vorschweißflansch  
Welded on flange  
Bride soudée  
DIN 2632 C DN250 -  
DN250PN10 EN1092-1/11B1

Befestigungselemente:  
Fixing elements:  
Éléments de fixation:

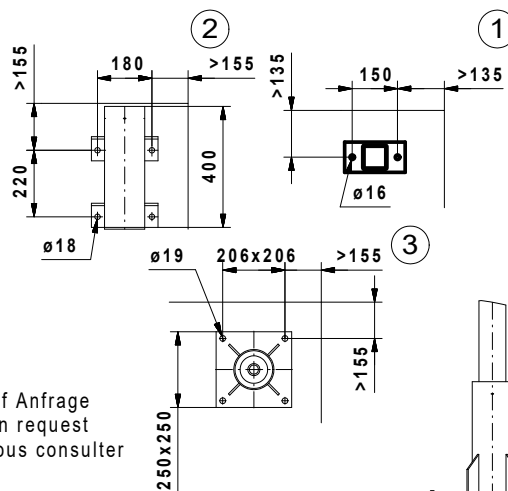

Beton / Concrete / Béton ≥ C25  
ungerissen / fissure free / non fissuration

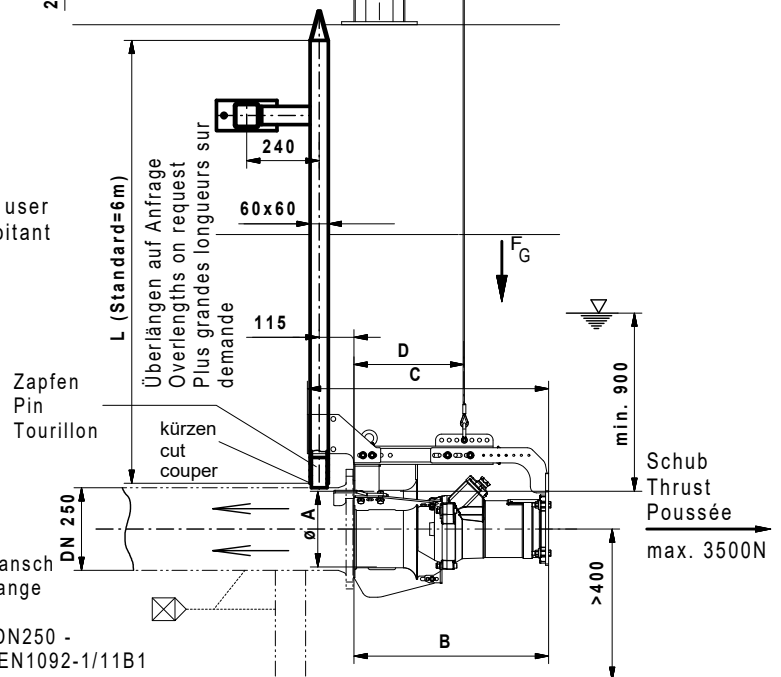
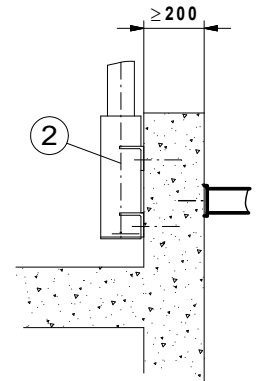

Lieferumfang: Absenkvorrichtung bis einschließlich Befestigungselemente, Rührwerk mit 10m Kabel (Überlängen auf Anfrage).  
Notwendige Änderungen am Bauwerk (z.B. steckbare Geländer, Abdeckungen, Brücken, Podeste) sowie die Stromzuführung sind bauseits zu erstellen.  
Für den ordnungsgemäßen Betrieb und die Einhaltung aller Unfallverhütungs-, Sicherheits- und Hygienevorschriften ist der Betreiber verantwortlich.  
Freier Zugang sowie sichere Bedienung und Montage sind zu ermöglichen.

Range of delivery: Lowering device including fixing elements. Mixer with 10 m cable (overlengths on request).  
Necessary modifications of the structure (for example plug-in railings, covers, bridges, platforms) as well as the power supply will have to be provided by the user. The user is responsible for due operation and compliance with all accident prevention and safety regulations and rules of hygiene.  
Free access as well as safe operation and installation will have to be made possible.

Particularités : Dispositif de descente et éléments de fixation inclus. Circulateur fourni avec 10 m de câble (autres dimensions sur demande). Des modifications du bâtiment sont nécessaires (par ex. des garde-fous encastrables, des scellements, des ponts, des paliers) et l'arrivée du courant doit être réalisée par l'exploitant. Ce dernier est responsable de l'entretien, de la maintenance, du respect des normes de sécurité, d'hygiène et de prévention des accidents. Un libre accès, une utilisation et un montage en toute sécurité doivent être rendus possibles.