

Wilo-Isar BOOST5



sk Návod na montáž a obsluhu

Fig. 1

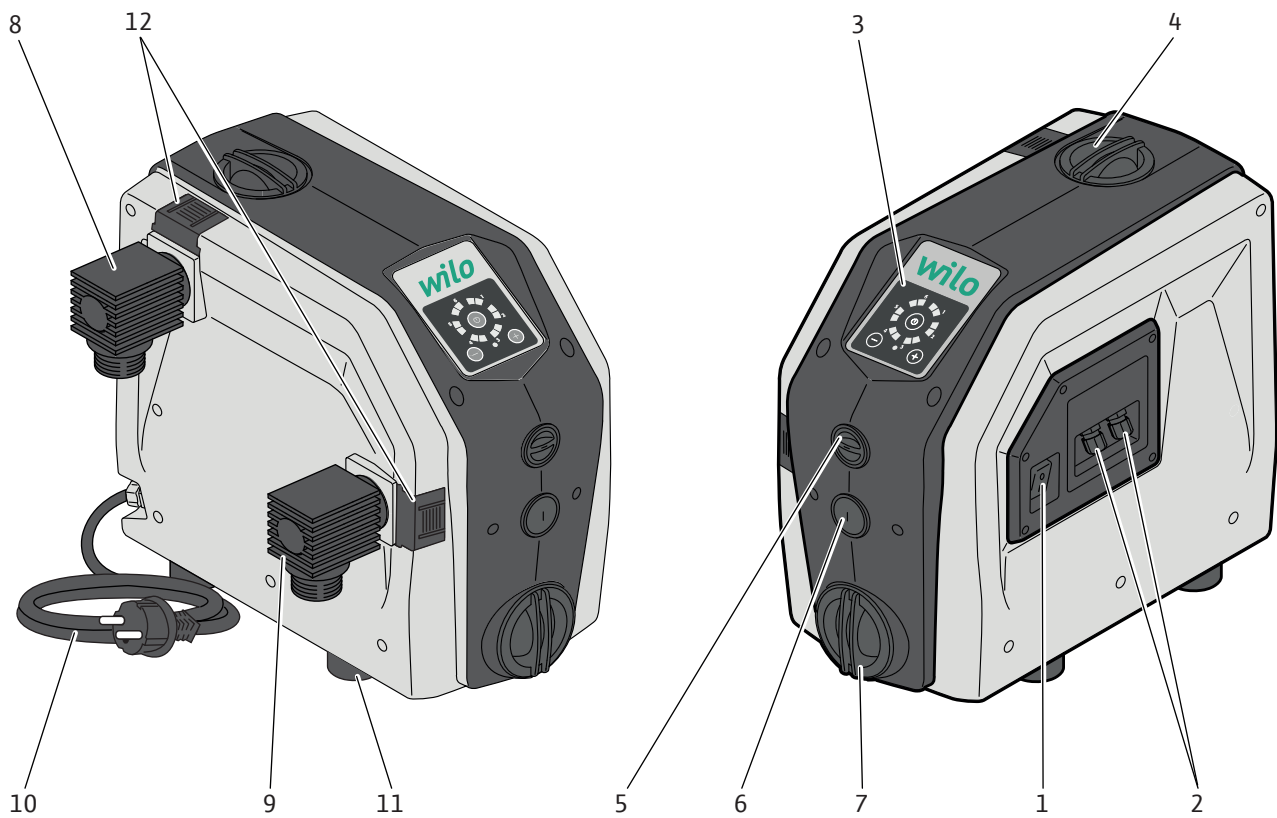

Fig. 2

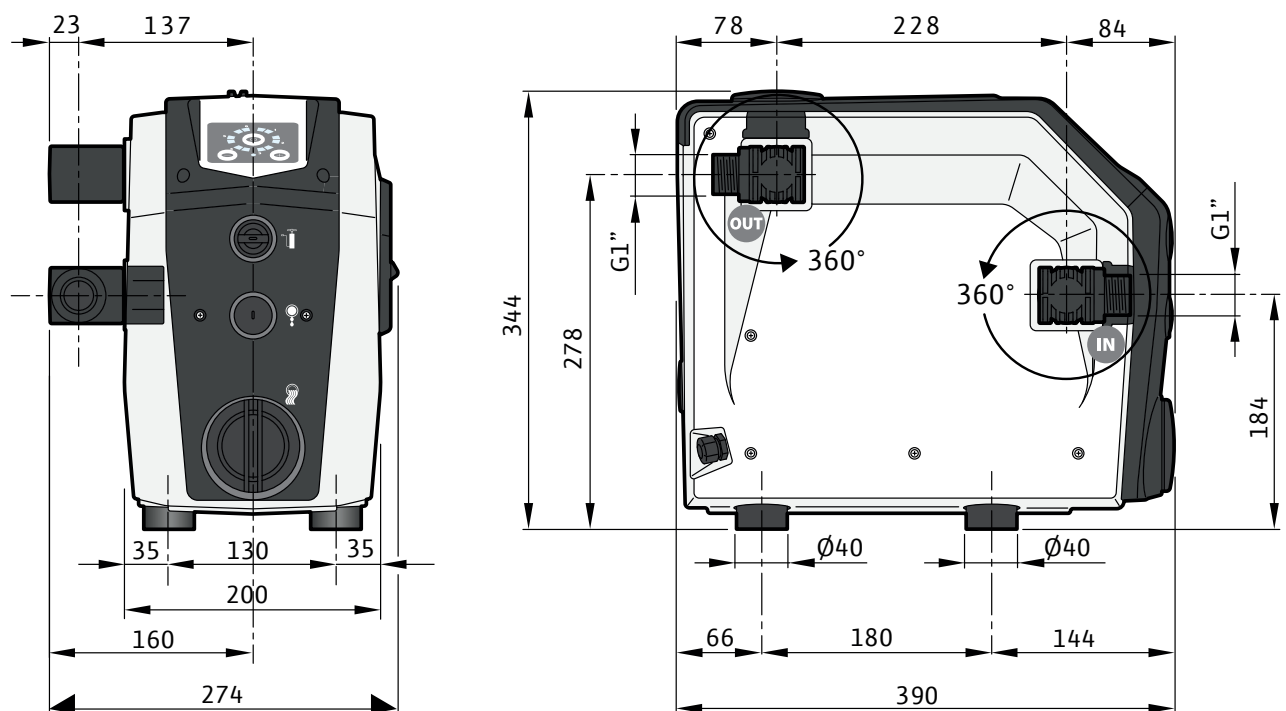

Fig. 3

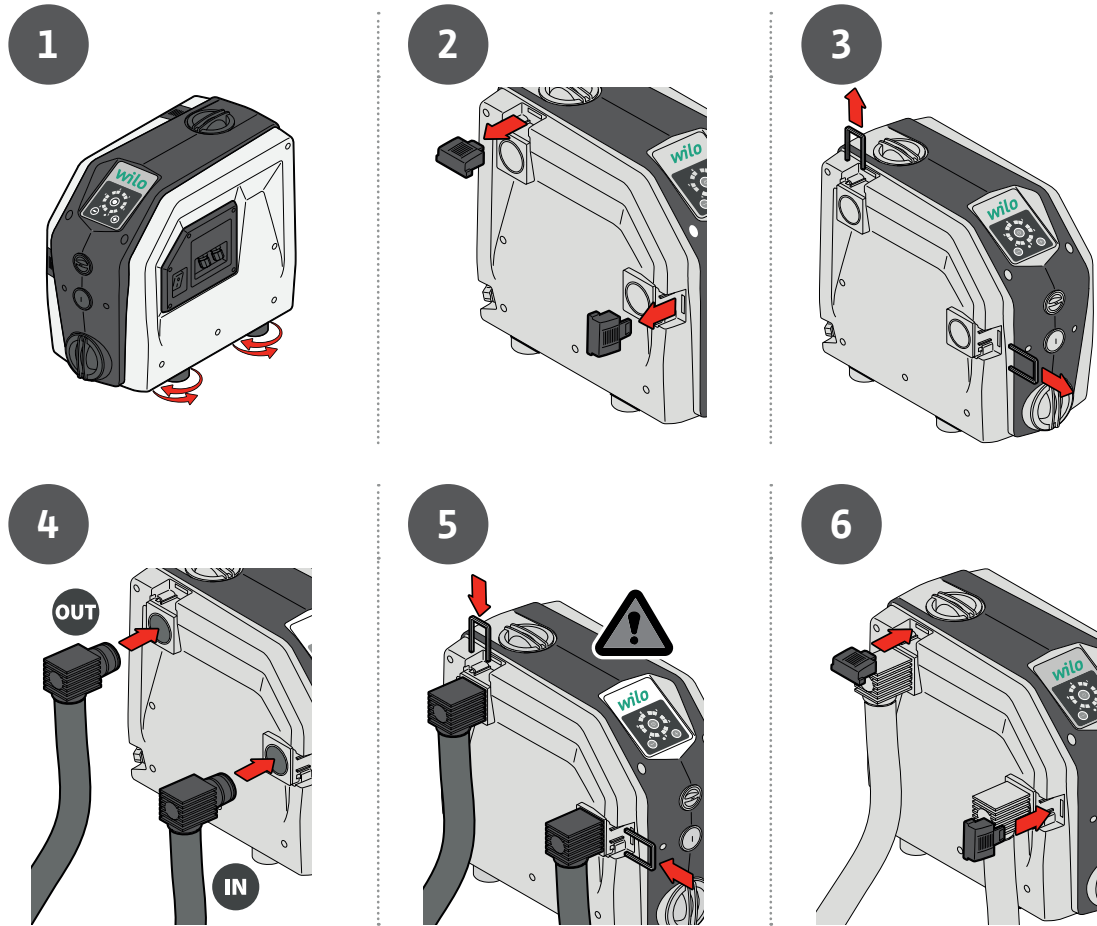

Fig. 4

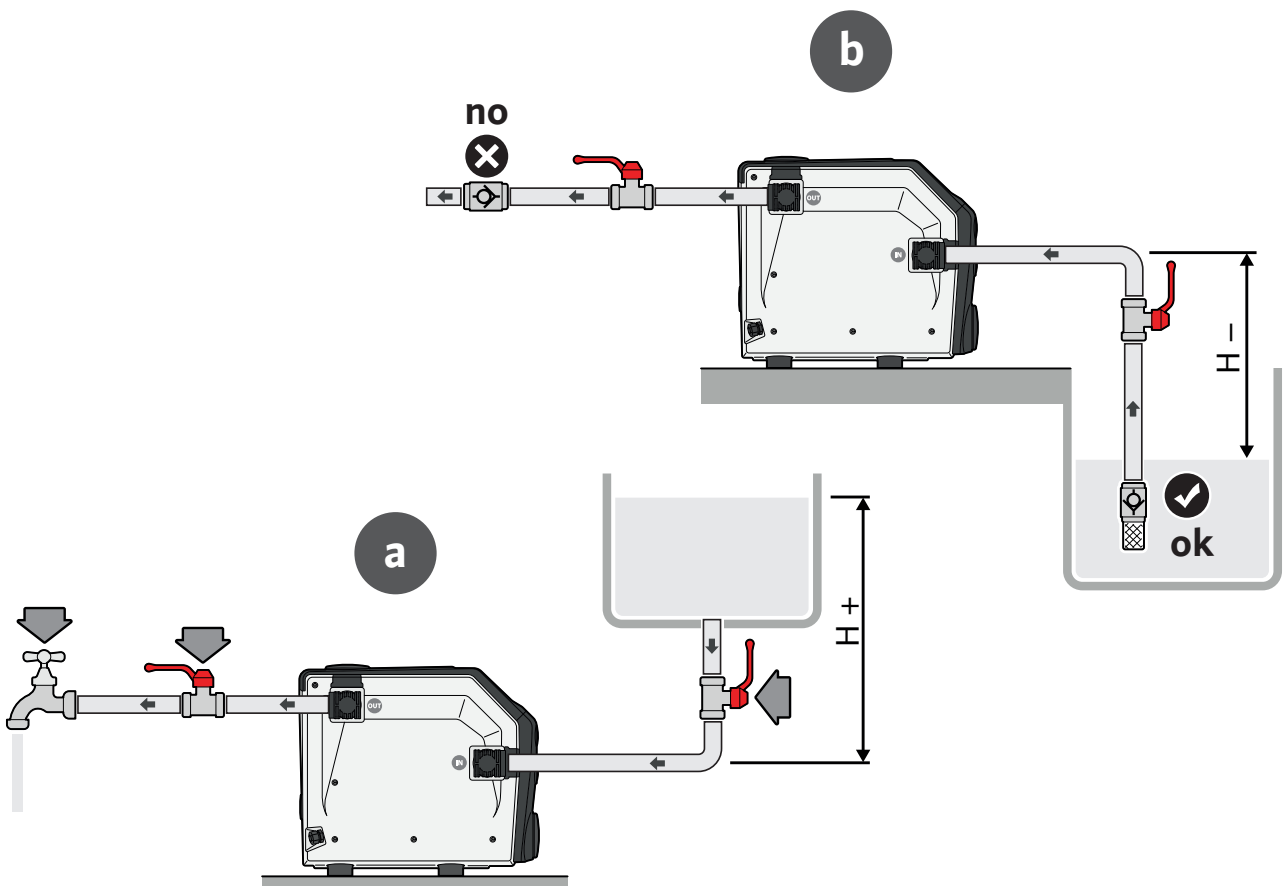

Fig. 5

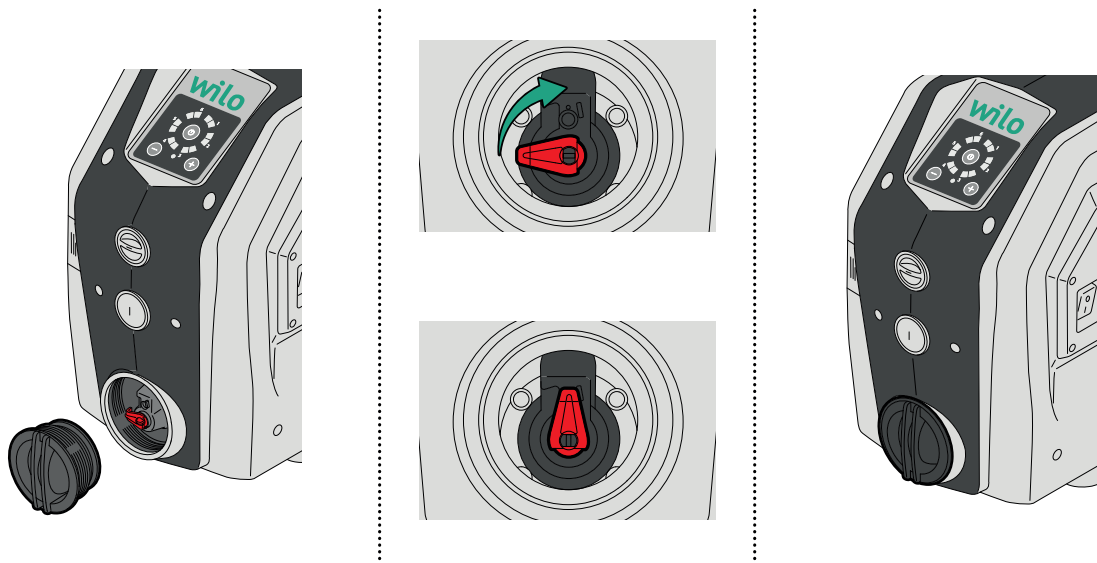

Fig. 6

Fig. 7

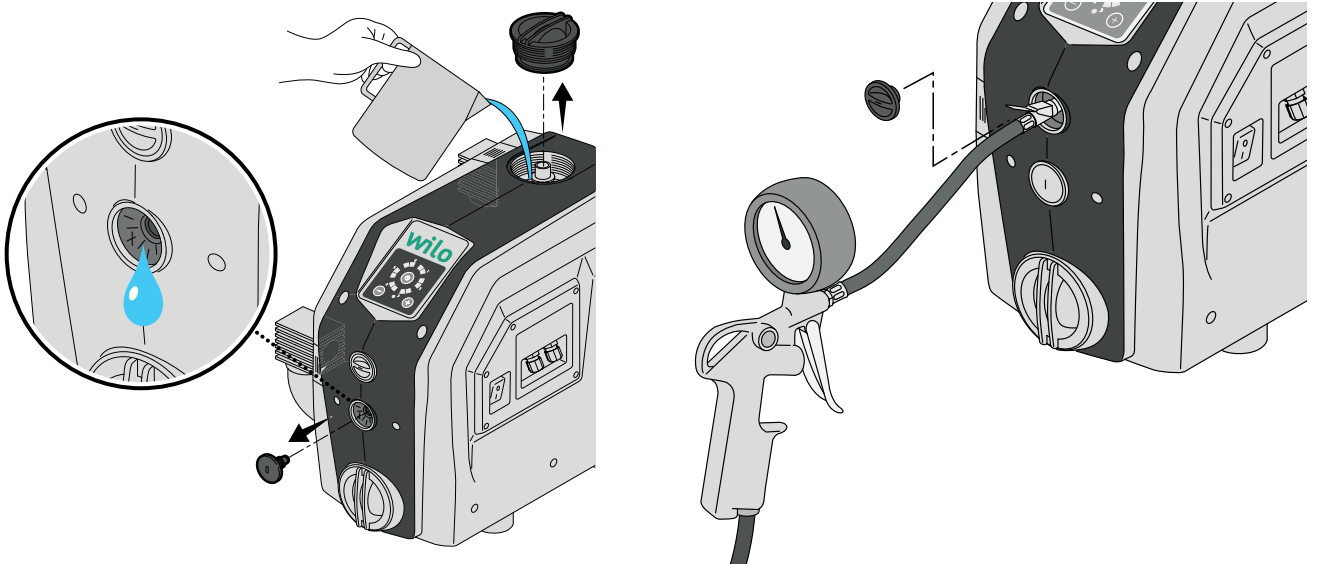
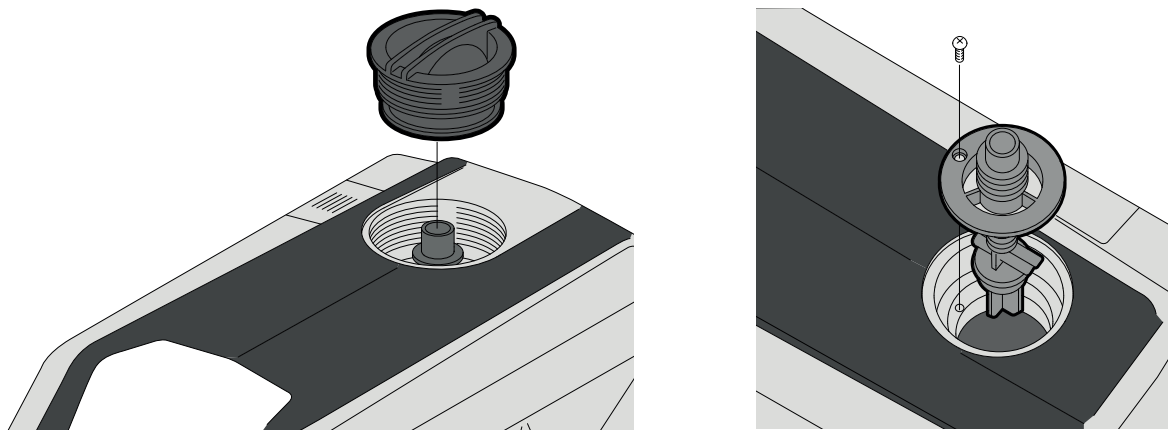

Fig. 8



Obsah

1	Všeobecne	7
1.1	O tomto dokumente.....	7
1.2	Autorské právo	7
1.3	Zmeny vyhradené	7
2	Bezpečnosť	7
2.1	Symboly	7
2.2	Kvalifikácia personálu.....	8
2.3	Riziká pri nedodržaní bezpečnostných pokynov	8
2.4	Bezpečná práca	8
2.5	Bezpečnostné pokyny pre prevádzkovateľa	8
2.6	Bezpečnostné pokyny pre montážne a údržbové práce	8
2.7	Neoprávnená úprava konštrukčných dielov a používanie neschválených náhradných dielov	8
2.8	Nepripustné spôsoby prevádzkovania.....	9
3	Používanie	9
3.1	Aplikácia	9
4	Popis výrobku	9
4.1	Opis	9
4.2	Technické údaje	9
4.3	Typový kľúč.....	10
4.4	Rozmery.....	10
4.5	Rozsah dodávky	10
4.6	Opis riadiaceho panelu	11
5	Preprava a prechodné skladovanie	12
6	Inštalácia a elektrické pripojenie	12
6.1	Pripojenie expanznej dosky	13
7	Inštalácia	13
7.1	Prijatie výrobku	13
7.2	Hydraulické prípojky	13
7.3	Hydraulické prípojky	14
7.4	Nastavenie prevádzkového tlaku	14
7.5	Hustenie expanznej nádrže	15
7.6	Prevádzka vlastného plnenia.....	16
8	Uvedenie do prevádzky	16
8.1	Plnenie a spustenie	16
8.2	Kódy alarmov	17
9	Údržba	18
10	Poruchy, príčiny porúch a ich odstraňovanie	18
11	Náhradné diely	18
12	Likvidácia	18

1 Všeobecne

1.1 O tomto dokumente

Návod na montáž a obsluhu je neoddeliteľnou súčasťou výrobku. Prečítajte si tieto pokyny pred začatím akejkoľvek práce a uschovajte ich tak, aby boli vždy poruke. Dôsledné dodržiavanie týchto pokynov je predpokladom pre správnu inštaláciu a použitie výrobku. Dodržiavajte všetky údaje a symboly na výrobku.

Jazykom originálneho návodu na montáž a obsluhu je angličtina. Všetky ďalšie jazykové verzie tohto návodu sú prekladom originálu návodu na montáž a obsluhu.

1.2 Autorské právo

Tento návod na montáž a obsluhu podlieha právam duševného vlastníctva výrobcu. Reprodukovanie obsahu tohto návodu v akejkoľvek forme je zakázané. Nesmie sa šíriť alebo používať na konkurenčné účely alebo prenášať na tretiu stranu.

1.3 Zmeny vyhradené

Výrobca si vyhradzuje právo vykonávať technické zmeny výrobku alebo jeho jednotlivých komponentov. Použité údaje sa môžu líšiť od originálneho výrobku a slúžia len na informačné účely.

2 Bezpečnosť

Táto kapitola obsahuje základné pokyny, ktoré sa musia dodržiavať počas rôznych fáz životnosti čerpadla. Nedodržanie týchto pokynov môže mať za následok ohrozenie osôb, prostredia a výrobku a môže zrušiť platnosť záruky. Nedodržanie pokynov môže viesť k nasledujúcim rizikám:

- Zranenia účinkami elektrického prúdu, mechanických a bakteriologických faktorov, ako aj elektromagnetických polí.
- Poškodenie prostredia presakovaním nebezpečných látok.
- Poškodenie zariadenia.
- Zlyhanie dôležitých funkcií výrobku.

Dodržiavajte aj údaje a bezpečnostné pokyny uvedené v iných kapitolách!

2.1 Symboly

Symboly:



VAROVANIE

Všeobecný bezpečnostný symbol



VAROVANIE

Elektrické riziká



OZNÁMENIE

Poznámky

Varovania:



NEBEZPEČENSTVO

Bezprostredné nebezpečenstvo.

Môže spôsobiť úmrtie alebo vážne zranenia, ak sa nepredíde riziku.



VAROVANIE

Nedodržanie pokynov môže viesť k (veľmi) vážnemu zraneniu.



UPOZORNENIE

Hrozí riziko poškodenia výrobku. Výraz „upozornenie“ sa používa na označenie ohrozenia výrobku, ak používateľ nedodržiava postupy.



OZNÁMENIE

Poznámka obsahujúca užitočné informácie o výrobku, ktoré sú určené pre používateľa. Pomáha používateľovi pri výskyte problému.

- 2.2 Kvalifikácia personálu**
- Personál zodpovedný za inštaláciu, používanie a údržbu musí mať primeranú kvalifikáciu na dokončenie týchto prác. Prevádzkovateľ musí zabezpečiť oblasť zodpovednosti, kompetencie a kontrolu personálu. Ak personál nemá potrebné vedomosti, musí sa zúčastniť školení a inštruktážnych stretnutí. Ak je to potrebné, školenie môže vykonať výrobca v mene prevádzkovateľa.
- 2.3 Riziká pri nedodržaní bezpečnostných pokynov**
- Nedodržanie bezpečnostných pokynov môže mať za následok ohrozenie osôb, prostredia a výrobku/jednotky. Nedodržanie bezpečnostných pokynov má za následok aj stratu akýchkoľvek nárokov na náhradu škôd. Nedodržanie pokynov môže viesť k nasledujúcim konkrétnym rizikám:
- ohrozenie osôb účinkami elektrického prúdu, mechanickými a bakteriologickými vplyvmi,
 - poškodenie životného prostredia v dôsledku presakovania nebezpečných látok,
 - poškodenie majetku,
 - zlyhanie dôležitých funkcií výrobku/jednotky,
 - zlyhanie predpísaných procesov údržby a opráv.
- 2.4 Bezpečná práca**
- Je nevyhnutné dodržiavať platné predpisy týkajúce sa prevencie úrazov. Musí sa vylúčiť nebezpečenstvo úrazu elektrickým prúdom. Je nevyhnutné rešpektovať miestne alebo všeobecné smernice (napríklad IEC, VDE atď.) a pokyny miestnych dodávateľov energií.
- 2.5 Bezpečnostné pokyny pre prevádzkovateľa**
- Toto zariadenie nie je určené na používanie osobami (vrátane detí) s obmedzenými fyzickými, zmyslovými alebo duševnými schopnosťami resp. s nedostatkom skúseností alebo vedomostí, pokiaľ na takéto osoby nedohliada osoba zodpovedná za ich bezpečnosť alebo im táto osoba neposkytne podrobné pokyny týkajúce sa používania daného zariadenia.
- Je nutné dohliadať na deti, aby sa so zariadením nehrali.
- Ak horúce alebo studené konštrukčné diely výrobku alebo zariadenia predstavujú nebezpečenstvo, zákazník je zodpovedný za ich zabezpečenie pred dotykom.
 - Kryty brániace dotyku pohyblivých konštrukčných dielov (napr. spojky) sa počas prevádzky nesmú z výrobku odstrániť.
 - Nebezpečné kvapaliny (napr. výbušné, toxické alebo horúce), ktoré presiakli (napr. cez tesnenia hriadeľa), sa musia zlikvidovať, aby nepredstavovali nebezpečenstvo pre osoby alebo prostredie. Je nutné dodržiavať národné zákonné ustanovenia.
 - Musí sa vylúčiť nebezpečenstvo úrazu elektrickým prúdom. Je nevyhnutné rešpektovať miestne alebo všeobecné smernice (napríklad IEC, VDE atď.) a pokyny miestnych dodávateľov energií.
- 2.6 Bezpečnostné pokyny pre montážne a údržbové práce**
- Prevádzkovateľ musí zabezpečiť, aby všetky inštalačné a údržbové práce vykonával oprávnený a kvalifikovaný personál, ktorý na základe dôkladného oboznámenia sa s návodom na montáž a obsluhu disponuje dostatkom potrebných informácií. Práce na výrobku/jednotke sa smú vykonávať len v jeho vypnutom stave. Musia sa vždy dodržiavať postupy deaktivácie výrobku/zariadenia, ktoré sú opísané v návode na montáž a obsluhu.
- Bezprostredne po ukončení prác sa musia všetky bezpečnostné a ochranné zariadenia namontovať späť na miesto a znova uviesť do prevádzky.
- 2.7 Neoprávnená úprava konštrukčných dielov a používanie neschválených náhradných dielov**
- Neoprávnená úprava konštrukčných dielov a používanie neschválených náhradných dielov naruší bezpečnosť výrobku/personálu s následkom straty platnosti uvedených vyhlásení výrobcu ohľadom bezpečnosti. Úpravy výrobku sú prípustné len po konzultácii s výrobcom.
- Originálne náhradné diely a príslušenstvo schválené výrobcom zaručujú bezpečnosť. Používanie iných dielov zbavuje výrobnú spoločnosť akejkoľvek a všetkej zodpovednosti.

2.8 Nepripustné spôsoby prevádzkovania

Prevádzková spoľahlivosť dodaného výrobku je zaručená len pri jeho bežnom používaní v súlade s kapitolou 4 návodu na montáž a obsluhu. Hraničné hodnoty nesmú nikdy klesnúť ani prekročiť hodnoty uvedené v katalógu/liste údajov.

3 Používanie

3.1 Aplikácia

Wilo-Isar BOOST5 je automatické zariadenie na zvyšovanie tlaku s funkciou premenlivej rýchlosti, vrátane:

- vysoko účinného samonasávacieho elektrického čerpadla,
- expanznej nádrže,
- tlakových snímačov a snímačov objemu prietoku,
- jednosmerného ventilu.

Systém čerpadla navrhnutý na zvyšovanie tlaku čistej vody v domácnostiach a poľnohospodárskych odvetviach.

Napájanie zo studne, vodného zdroja, nádrže, mestskej siete,

Na zavlažovanie, postrekovanie, zvyšovanie tlaku, atď.

4 Popis výrobku

4.1 Opis

- Kompaktný, tichý a vysoko výkonný systém čerpadla.
- Elektrický systém ponúkajúci inteligentné a intuitívne ovládanie výrobku:

zachováva konštantný tlak v systéme nastavením rýchlosti čerpadla na základe potreby vody,

ovláda hydraulické a elektrické prevádzkové parametre a chráni čerpadlo pred anomáliami.

Fig. 1

1. Hlavný vypínač
2. Upchávka
3. Riadiaci panel
4. Plniaca skrutka
5. Skrutka expanznej nádrže
6. Odvzdušňovacia skrutka
7. Výpustná skrutka
8. Ohyb výtlaku čerpadla
9. Ohyb sacej prípojky
10. Napájací kábel
11. Tlmiace pätky
12. Ventily na upevnenie prípojky

4.2 Technické údaje

Maximálny využitelný tlak	
Maximálny prevádzkový tlak	5,5 barov
Maximálny tlak na saní	4,5 barov
Maximálny objem prietoku	Pozri štítok
Maximálna dopravná výška	Pozri štítok
geodetická sacia výška	8 m
Tlak pre spustenie	1 bar
Teplotný rozsah	
Teplota kvapaliny	0°C až +40°C
Teplota okolia	0°C až +40°C
Elektrické údaje	
Napätie	1 ~ 230 V AC

Frekvencia	50 Hz
Spotrebovaná energia	Pozri štítok
Menovitý prúd	Pozri štítok
Kontakt poplachového relé	Max 0,3 A pri 230 V AC/Max 1 A pri 30 V DC
Trieda ochrany	IPX4
Ochrana motora	Ochranná poistka max. 12,5 A
Napájací kábel	1,5 m
Iné charakteristiky	
Povolené kvapaliny	Čistá voda
Hladina zvuku	58 dB(A) pri akustickom tlaku na 1 m v normálnej prevádzke
Rozmery (DxŠxV)	390x274x344 mm
Prípojka na výtlakovej strane	G1"
Prípojka na strane sania	G1"
Čistá hmotnosť (+/- 10 %)	15 kg

4.3 Typový kľúč

Príklad:	Wilo-Isar BOOST5-E-3
Wilo	Značka
Isar	Zariadenie na zvyšovanie tlaku
BOOST	Použitie v domácnosti
5	Zabudované ovládanie čerpadla
E	Elektronické ovládanie
3 alebo 5	Menovitý objem prietoku v m ³ /h

4.4 Rozmery

Pozri Fig. 2

4.5 Rozsah dodávky

Wilo-Isar BOOST5:

- Systém,
- 2 hydraulické prípojky G1",
- 2 vidlice,
- 2 kruhové tesniace krúžky,
- Nástroj na rýchlu inštaláciu/demontáž,
- Návod na montáž a obsluhu.



4.6 Opis riadiaceho panelu



Displej

1. LED indikátor prevádzkového stavu
Údaj o nastavenej hodnote v baroch
Čerpadlo je spustené
Chyba alebo alarm
2. Nastavovacie tlačidlá „-“ alebo „+“
3. Tlačidlo ZAP/VYP
4. LED kontrolka stavu systému

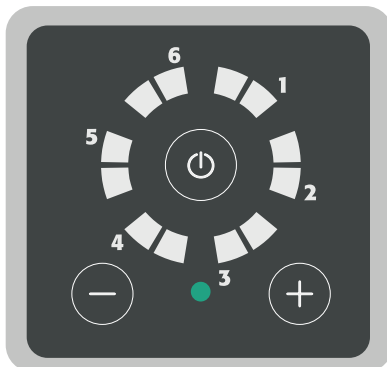

System v pohotovostnom režime

- System je napájaný a nie je v prevádzke.
- Prevádzkové LED kontrolky sú vypnuté.
- LED kontrolka stavu systému svieti neprerušovane nazeleno.

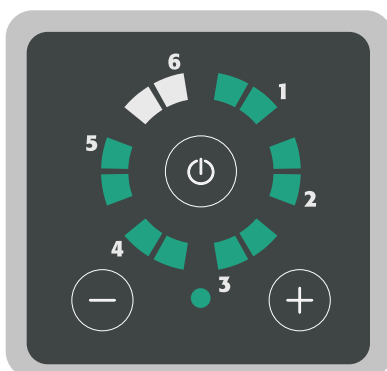

System je v chode

- System je napájaný a čerpadlo je spustené.
- Prevádzkové LED kontrolky označujú hodnotu nastavenia.
- LED kontrolka stavu systému svieti neprerušovane nazeleno.

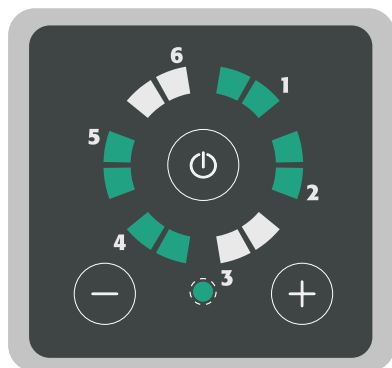
**Systém je deaktivovaný**

- Systém je napájaný a čerpadlo je spustené.
- LED kontrolky fungujú v obehovom režime.
- LED kontrolka stavu systému bliká nazeleno.

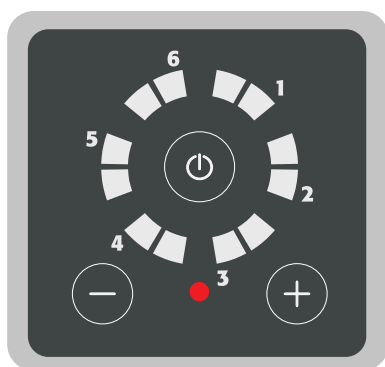
**Chyba/alarm systému**

- Systém je napájaný a nie je v prevádzke.
- Prevádzkové LED kontrolky sú vypnuté.
- LED kontrolka stavu systému svieti neprerušovane načerveno.

5 Preprava a prechodné skladovanie

Pri prijatí výrobku skontrolujte, či počas prepravy nedošlo k jeho poškodeniu. Ak zistíte akékoľvek poškodenia, vykonajte s prepravcom všetky potrebné opatrenia v stanovenej lehote.

**UPOZORNENIE****Riziko vzniku materiálnych škôd**

Ak sa má dodaný materiál nainštalovať neskôr, uskladnite ho na suchom mieste a ochráňte pred nárazmi a vonkajšími vplyvmi (vlhkosť, mraz atď.). Teplotný rozsah pri preprave a skladovaní: -30 °C až $+60\text{ °C}$.

S výrobkom manipulujte opatrne, aby ste ho pred inštaláciou nepoškodili.

6 Inštalácia a elektrické pripojenie

Všetky montážne a elektrické pripojenia musí vykonávať výhradne oprávnený a kvalifikovaný personál v súlade s príslušnými nariadeniami.

**VAROVANIE****Nebezpečenstvo fyzických zranení**

Musia sa dodržiavať platné nariadenia o predchádzaní nehodám.

**VAROVANIE****Riziko zasiahnutia elektrickým prúdom**

Musí sa zabrániť rizikám spôsobeným elektrickým prúdom.

6.1 Pripojenie expanznej dosky



VAROVANIE

Riziko zasiahnutia elektrickým prúdom.

Musí sa zabrániť rizikám spôsobeným elektrickým prúdom.



UPOZORNENIE

Riziko vzniku materiálnych škôd

Zariadenia pripojené k expanznej doske musia byť v samostatnom obvode s bezpečným malým napätím (SELV).

Pri odstraňovaní krytu neťahajte za elektrické káble pripojené ku hlavnému spínaču ZAP/VYP.

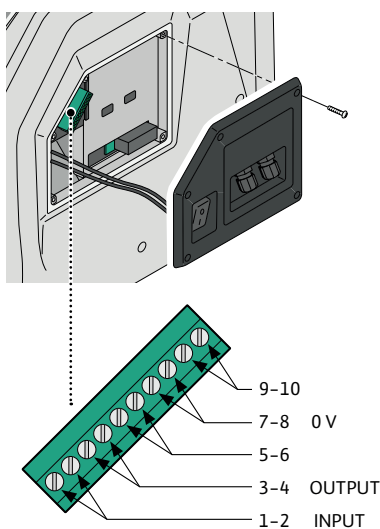

→ Uvoľnite a odstráňte upevňovacie skrutky krytu.

→ Sčasti odstráňte kryt tak, aby ste sa dostali ku expanznej doske svorkovnice.

Kľúč svorkovnice		
1 – 2	Vstup	SIGNÁL ÚROVNE – most bez signálu
3 – 4	Výstup	SIGNÁL ALARMU – max 0,3 A @ 230 V AC / 1 A @ 30 V DC
5 – 6		Nepripojený – Nepoužívať
7 – 8	0 V	Nepripojený
9 – 10		Nepripojený – Nepoužívať

7 Inštalácia



UPOZORNENIE

Riziko vzniku materiálnych škôd

Výrobok umiestnite do vodorovnej polohy a vyrovnajte.

Výrobok nainštalujte na suchom a dobre vetranom mieste, ktoré je chránené pred mrazom. Výrobok nie je určený na používanie v exteriéri.

Vyberte vhodné miesto podľa rozmerov zariadenia (Fig. 3) tak, aby boli prípojky prístupné.

7.1 Prijatie výrobku

Rozbaľte čerpadlo a obal odovzdajte na recykláciu alebo ho zlikvidujte ekologickým spôsobom.

7.2 Hydraulické prípojky



NEBEZPEČENSTVO

Riziko fyzických zranení

Musia sa dodržiavať platné nariadenia o predchádzaní nehodám.

7.3 Hydraulické prípojky



NEBEZPEČENSTVO

Riziko fyzických zranení

Musia sa dodržiavať platné nariadenia o predchádzaní nehodám.

Pozri Fig. 3

1. Nastavte nohy tak, aby bolo zariadenie Wilo-Isar BOOST5 správne vyrovnané.
2. Odstráňte kryty vidlíc.
3. Odstráňte vidlicu silou.
4. Založte hydraulické prípojky.
Sacie potrubie má minimálny priemer 1" a musí byť úplne vodotesné.
5. Správne založte vidlice.
6. Založte kryty vidlíc.

Inštalácia a hydraulické pripojenie



VAROVANIE

Riziko zasiahnutia elektrickým prúdom

Všetky montážne a elektrické pripojenia musí vykonávať výhradne oprávnený personál v súlade s platnými predpismi.



VAROVANIE

Počas počiatočnej fázy montáže a údržby je nutné zabezpečiť odpojenie napájania. Na začiatku montáže a údržby sa uistite, že systém nie je pod tlakom.

Zabezpečte vybavenie napájacej siete ochrannými zariadeniami, najmä vysoko citlivým diferenciálnym spínačom (30 mA v triede A) nastaveným na ochranu pred striedavým, jednosmerným, impulzovým unipolárnym a vysokofrekvenčným poruchovým prúdom. Skontrolujte tiež, či je pripojenie k uzemneniu v súlade s normami.

Skontrolujte, či údaje uvedené na štítku sú tie, ktoré sú potrebné a upravené pre jednotku.

Zariadenie Wilo-Isar BOOST5 nainštalujte v miestnosti:

- chránenej pred vonkajšími podmienkami (dážď, chlad, mráz, atď.),
- vetranej a bez nadbytočného prachu alebo vlhkosti,
- tak, aby nebolo vystavené škodlivým vibráciám alebo mechanickému namáhaniu spôsobenému pripojenými potrubiami.

7.4 Nastavenie prevádzkového tlaku

Prevádzkový tlak zariadenia Wilo-Isar BOOST5 sa zobrazuje zelenými LED kontrolkami, ktoré sa rozsvetujú na riadiacim paneli.

Pohybuje sa v rozmedzí 1 až 5,5 baru

Na nastavenie:

- Na zobrazenie prevádzkového tlaku stlačte tlačidlo „+“.
- Na zvýšenie alebo zníženie prevádzkového tlaku stlačte tlačidlá „+“ alebo „-“.

Po každom stlačení tlačidiel „+“ alebo „-“ sa hodnota zvýši alebo zníži o 0,5 baru.

Príklady:

Stlačením tlačidla sa zobrazí prevádzkový tlak. Keď svietia zelené LED kontrolky ako na obrázku, prevádzkový tlak je 2 bary.

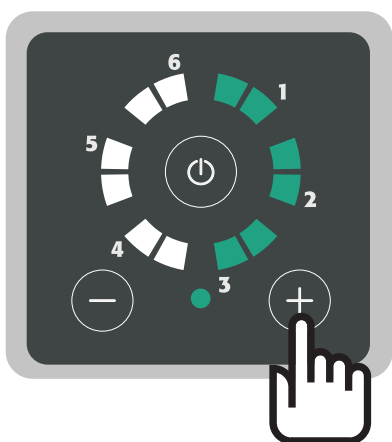
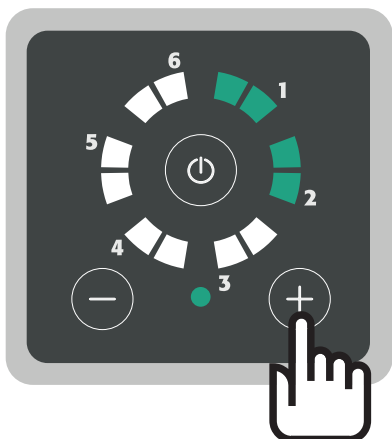

- Napríklad, na nastavenie prevádzkového tlaku na 3 bary dvakrát stlačte tlačidlo „+“. Hodnota sa zvýši o 1 bar (0,5 + 0,5 baru).
- LED kontrolky sa rozsvietia tak, ako je to zobrazené na obrázku. Prevádzkový tlak je 3 bary.

7.5 Hustenie expanznej nádrže



UPOZORNENIE

Riziko vzniku materiálnych škôd

Expanzná nádrž zabudovaná do zariadenia Wilo-Isar BOOST5 je vo výrobe vopred nahustená na 1,5 baru. Optimálne nahustenie nádrže zabezpečuje hladkú prevádzku systému a zabraňuje predčasnému prasknutiu membrány.



VAROVANIE

Riziko fyzických zranení

Nádrž sa musí nahustiť, keď je tlak v systéme na nule. Maximálne hustiaci tlak je 4 bary



UPOZORNENIE

Riziko vzniku materiálnych škôd

Nahustite expanznú nádrž na hodnotu o 1,5 baru nižšiu ako prevádzkový tlak (pozri tabuľku).

Prevádzkový tlak (bar)	Hustiaci tlak (bar)
3	1,5
3,5	2
4	2,5

Prevádzkový tlak (bar)	Hustiaci tlak (bar)
4,5	3
5	3,5
5,5	4

Hustenie (Fig. 7)

- Odstráňte skrutku,
- vezmite kompresor,
- trubicu kompresora pripojte na plniaci ventil,
- nahustite expanznú nádrž na požadovaný tlak.

7.6 Prevádzka vlastného plnenia**UPOZORNENIE****Riziko vzniku materiálnych škôd**

Čerpadlo je vo výrobnom závode nastavené na vykonávanie vlastného plnenia. Ak je určená správna prevádzka plnenia alebo ak je napájanie pod tlakom, funkciu automatického plnenia môžete vypnúť otočením páky (Fig. 5) do zvislej polohy.

- Uvoľnite a odstráňte výpustnú skrutku. Riziko úniku vody.
- Otočením červenej páky do zvislej polohy vypnete funkciu automatického vlastného plnenia.
- Založte výpustnú skrutku späť na miesto. Opätovne naplňte vodou

8 Uvedenie do prevádzky
8.1 Plnenie a spustenie**Plnenie a spustenie****VAROVANIE**

Len kvalifikovaný personál.

**UPOZORNENIE****Riziko poškodenia čerpadla**

Nikdy neuvádzajte zariadenie Wilo-Isar BOOST5 do prevádzky za sucha, vyhnete sa tým poškodeniu mechanického tesnenia.

Proces naplňania (Fig. 4a)

- Otvorte všetky ventily, aby sa čerpadlo naplnilo vodou.
- Pripojte elektrickú zástrčku do napájania
- Prepínací spínač nastavte do polohy „I“
- Stlačením tlačidla spustíte zariadenie Wilo-Isar BOOST5

Proces nasávania (Fig. 4b)

- Uvoľnite a odstráňte plniacu a výpustnú skrutku.
- Vlejte približne 1,5 litra vody, kým nebude vytekať z vetracieho otvoru (Fig. 6).
- Založte plniacu skrutku a výpustnú skrutku späť na miesto.
- Otvorte vodovodný ventil.
- Pripojte elektrickú zástrčku do napájania
- Prepínací spínač nastavte do polohy „I“
- Stlačte a podržte tlačidlá stlačené po dobu 5 sekúnd.

Zariadenie Wilo-Isar BOOST5 prejde do režimu plnenia.

- Plnenie spustíte stlačením spínača ZAP/VYP na riadiacom paneli.

**OZNÁMENIE**

Proces plnenia netrvá dlhšie ako 5 minút. Na konci každej minúty zariadenie Wilo-Isar BOOST5 automaticky na 5 sekúnd zastaví elektrické čerpadlo a potom ho opätovne spustí. Takto to pokračuje, kým sa zariadenie Wilo-Isar BOOST5 nenaplní. Počas tohto procesu budú LED kontrolky blikať. Fáza plnenia sa môže ukončiť uply-

nutím časového intervalu (5 minút) alebo na konci fázy plnenia. LED kontrolky prestanú blikať. Ak sa čerpadlo nenaplní, zopakujte tento postup.

8.2 Kódy alarmov



Bliká zelená LED kontrolka + bliká červená LED kontrolka

Alarm 1	Nízka hladina vody. Spustí sa po 7 sekundách neprítomnosti vody na strane nasávania. Skontrolujte prítomnosť vody na strane nasávania a naplňte čerpadlo. DG PED sa pokúsi o automatické opätovné spustenie po 1 min, 15 min, 30 min, 1 hod, atď.
Alarm 2	Čerpadlo nedosahuje nastavený tlak. Kontaktujte servisnú službu.
Alarm 3	Tlak predbežného zaťaženia nádrže je príliš nízky; nahustite nádrž na 50 % prevádzkového tlaku (napríklad, ak je prevádzkový tlak 3 bary, nahustite nádrž na 1,5 bary).
Alarm 4	Vypúšťací tlak nižší ako 0,2 baru (porušené potrubie). Reset je možný len v manuálnom režime. Skontrolujte dôvod resetovania tlaku na nulu.
Alarm 5	Napájacie napätie je príliš nízke. Zabezpečte napájanie 230 V \pm 10 %.
Alarm 6	Signál VYP z vonkajšieho prostredia.
Príklad	Čerpadlo je v stave alarmu z dôvodu nedostatku vody LED kontrolka 1 bliká + červená LED kontrolka bliká = nízka hladina vody

Svieti zelená LED kontrolka + bliká červená LED kontrolka

Alarm 1	Skrat. Vypnite zariadenie a kontaktujte servisnú službu. Reset je možný len v manuálnom režime.
Alarm 2	Nadmerný prúd. Zostatkový prúd je vyšší ako povolená tolerancia. Reset je možný len v manuálnom režime. Ak problém pretrváva, kontaktujte servisnú službu.
Alarm 3	Nadmerná teplota modulu. Skontrolujte teplotu čerpanej kvapaliny. Ak je teplota kvapaliny vyššia ako 40 C, kontaktujte servisnú službu. Ak teplota klesne pod úroveň alarmu, zvolte automatické vynulovanie.
Alarm 4	Nadmerná teplota motora. Skontrolujte teplotu čerpanej kvapaliny. Ak teplota kvapaliny nie je vyššia ako 40 C, kontaktujte centrum podpory. Ak teplota klesne pod úroveň alarmu, zvolte automatické vynulovanie.
Alarm 5	Neplatný signál tlakového snímača. Kontaktujte servisnú službu.
Alarm 6	Neplatný signál snímača objemu prietoku. Kontaktujte servisnú službu.
Príklad	Čerpadlo je v stave alarmu z dôvodu skratu 1 LED kontrolka svieti + blikajúca červená LED kontrolka = skrat

9 Údržba

Kontrola a čistenie jednosmerného ventilu (Fig. 8)

- Po znížení tlaku v systéme odskrutkujte a odstráňte plniacu skrutku.
- Odskrutkovaním upevňovacej skrutky odstráňte jednotku jednosmerného ventilu.
- Skontrolujte a vyčistite ju.
- Jednotku jednosmerného ventilu nainštalujte späť na miesto. Skontrolujte, či je správne otočená.
- Založte plniacu skrutku späť na miesto.

10 Poruchy, príčiny porúch a ich odstraňovanie



VAROVANIE

Riziko zasiahnutia elektrickým prúdom

Musí sa vylúčiť nebezpečenstvo úrazu elektrickým prúdom. Dohliadnite na to, aby sa pred vykonávaním akýchkoľvek elektrikárskych prác vyplo napájanie čerpadla a bolo zabezpečené proti neoprávnenému opätovnému zapnutiu.

Porucha	LED signál	Odstránenie
Riadiaci panel sa nerozsvietil	LED kontrolky sú vypnuté	Skontrolujte, či je bočný spínač v polohe „I“. Skontrolujte prítomnosť napájania a vhodnosť prúdového chrániča.
Čerpadlo sa nespustí	Nepretržite svieti červená LED kontrolka	Zapnite čerpadlo stlačením tlačidla „I/O“.
	Bliká červená LED kontrolka	Pozri zoznam kódov alarmov v Časti 8
	Nepretržite svieti zelená LED kontrolka	Tlak v systéme neklesá pod nastavený prevádzkový tlak.
Hlásenie nízkej hladiny vody	Bliká červená LED kontrolka, blikajú zelené LED kontrolky v pozícii 1	Skontrolujte prítomnosť vody na strane nasávania. Uistite sa, že sacie potrubie nie je upchaté. Naplnite čerpadlo.
Hlásenie skratu	Bliká červená LED kontrolka, svietia zelené LED kontrolky v pozícii 1.	Skontrolujte, či čerpadlo nie je upchaté otvorením zátky na zadnej strane motora a otočením hriadeľa
		Skontrolujte neporušenosť kábla, zátky a zásuvky a tesnosť systému
Hlásenie nízkeho napätia	Bliká červená LED kontrolka, blikajú zelené LED kontrolky v pozícii 5.	Napätie je o viac než 15% nižšie ako hodnota uvedená na signálnom štítiku. Stabilizujte napätie tak, aby bolo v rámci hraničných hodnôt $\pm 15\%$.

11 Náhradné diely

Všetky náhradné diely je nutné objednávať priamo od servisnej služby spoločnosti Wilo. Aby sa predišlo omylom, pri objednávaní vždy uvádzajte údaje nachádzajúce sa na typovom štítiku čerpadla. Katalóg náhradných dielov je dostupný na webovej stránke www.wilo.com

12 Likvidácia

Informácie o zbere použitej elektroniky a elektronických výrobkov.

Správnou likvidáciou a recykláciou tohto výrobku možno predísť poškodeniu životného prostredia a ohrozeniu vášho zdravia.



OZNÁMENIE

Zákaz likvidácie v komunálnom odpade!

V Európskej únii sa tento symbol môže objaviť na výrobku, obale aj na pribalenej dokumentácii. Znamená to, že elektroniku a elektronické výrobky nemožno likvidovať spolu s komunálnym odpadom.

Aby sa zabezpečila správna manipulácia, recyklácia a likvidácia predmetných použitých výrobkov, pamätajte na tieto body:

- Tieto výrobky odovzdávajte iba v na to určených zberných miestach s príslušným oprávnením.
- Dodržujte lokálne platné nariadenia! Informácie o správnej likvidácii vám poskytne miestna samospráva, najbližší zberný dvor alebo predajca, ktorý vám výrobok predal. Ďalšie informácie o recyklácii nájdete na adrese www.wilo-recycling.com.

Zmeny vyhradené bez predchádzajúceho oznámenia.









wilo

Pioneering for You



Local contact at
www.wilo.com/contact

WILO SE
Wilopark 1
44263 Dortmund
Germany
T +49 (0)231 4102-0
T +49 (0)231 4102-7363
wilo@wilo.com
www.wilo.com