

Pioneering for You

wilo

Wilo-Rexa CUT GI



bg Инструкция за монтаж и експлоатация



Съдържание

1	Обща информация	5
1.1	За тази инструкция	5
1.2	Авторско право	5
1.3	Запазено право на изменения	5
1.4	Гаранция	5
2	Безопасност	5
2.1	Обозначения на изискванията за безопасност	5
2.2	Обучение на персонала	6
2.3	Електротехнически работи	6
2.4	Контролни устройства	7
2.5	Използване във вредни за здравето флуиди	7
2.6	Транспорт	7
2.7	Работи по монтаж/демонтаж	7
2.8	По време на експлоатация	8
2.9	Работи по техническото обслужване	8
2.10	Работна течност	8
2.11	Задължения на оператора	8
3	Работа/употреба	9
3.1	Употреба по предназначение	9
3.2	Използване не по предназначение	9
4	Описание на продукта	9
4.1	Конструкция	9
4.2	Контролни устройства	10
4.3	Режими на работа	10
4.4	Експлоатация с честотен преобразувател	10
4.5	Експлоатация в експлозивна атмосфера	10
4.6	Технически характеристики	10
4.7	Кодово означение на типовете	11
4.8	Комплект на доставката	11
4.9	Окомплектовка	11
5	Транспорт и съхранение	11
5.1	Доставка	11
5.2	Транспорт	12
5.3	Съхранение	12
6	Монтаж и електрическо свързване	13
6.1	Обучение на персонала	13
6.2	Видове инсталиране	13
6.3	Задължения на оператора	13
6.4	Монтаж	14
6.5	Електрическо свързване	18
7	Пускане в експлоатация	20
7.1	Обучение на персонала	20

7.2	Задължения на оператора.....	20
7.3	Проверка на посоката на въртене (само при трифазни електродвигатели).....	20
7.4	Преди включване.....	21
7.5	Включване и изключване.....	21
7.6	По време на експлоатация.....	21
8	Извеждане от експлоатация/демонтаж	22
8.1	Обучение на персонала	22
8.2	Задължения на оператора.....	22
8.3	Извеждане от експлоатация.....	22
8.4	Демонтаж	23
9	Поддържане в изправно положение.....	24
9.1	Обучение на персонала	24
9.2	Задължения на оператора.....	24
9.3	Работна точност	25
9.4	Интервали на техническа поддръжка.....	25
9.5	Мерки по техническа поддръжка	25
9.6	Ремонтни работи.....	28
10	Повреди, причини и отстраняване	29
11	Резервни части	31
12	Изхвърляне	31
12.1	Масла и смазки	31
12.2	Защитно облекло.....	31
12.3	Информация относно събирането на употребявани електрически и електронни продукти.....	31
13	Приложение.....	32
13.1	Въртящи моменти на затягане	32

1 Обща информация

1.1 За тази инструкция

Инструкцията за монтаж и експлоатация е неразделна част от продукта. Преди каквито и да било дейности, прочетете тази инструкция и я съхранявайте на достъпно място по всяко време. Точното спазване на инструкцията осигурява правилната работа и обслужването на продукта. Моля, спазвайте всички указания и маркировки, обозначени по продукта.

Оригиналната инструкция за експлоатация е на немски език. Инструкциите на всички други езици представляват превод на оригиналната инструкция за експлоатация.

1.2 Авторско право

Авторското право върху тази инструкция за монтаж и експлоатация принадлежи на производителя. Забранено е размножаването, изменението или използването за целите на конкуренцията без разрешение и предоставянето на трети лица на съдържанието или части от него.

1.3 Запазено право на изменения

Производителят си запазва правото на технически изменения по продукта или отделните му части. Възможно е използваните изображения да се различават от оригинала; те служат за примерното онагледяване на продукта.

1.4 Гаранция

По отношение на гаранцията и гаранционния срок са в сила актуалните „Общи условия за дейността на фирмата“. Можете да ги намерите на: www.wilo.com/legal

Отклоненията от тези Общи условия трябва да бъдат уточнени в договор и в такъв случай следва да бъдат разглеждани с приоритет.

Гаранционна отговорност

Производителят се задължава да отстрани всички дефекти, които се дължат на лошо качество или на конструктивни недостатъци, ако са изпълнени следните условия:

- Производителят е бил уведомен за дефектите в писмен вид в рамките на гаранционния срок.
- Продуктът е бил използван по предназначение.
- Всички контролни устройства са свързани и са били проверени преди пускането в експлоатация.

Исключване на отговорност

При изключена отговорност не се покриват имуществени и неимуществени вреди. Отговорността се изключва в следните случаи:

- Недостатъчно оразмеряване поради непълни или грешни данни на оператора или възложителя
- Неспазване на инструкцията за монтаж и експлоатация

- Използване не по предназначение
- Неправилно съхранение или транспорт
- Неправилен монтаж или демонтаж
- Недостатъчна техническа поддръжка
- Неправилни ремонтни дейности
- Недостатъчна строителна основа
- Химически, електрически или електромагнитни въздействия
- Износване

2 Безопасност

Тази глава съдържа основни указания, за отделните фази на експлоатация. Неспазването на тези указания може да доведе до следните опасности:

- Застрашаване на хора от електрически, механични и бактериологични въздействия, както и електромагнитни полета
- Застрашаване на околната среда чрез изтичане на опасни вещества
- Материални щети
- Отказ на важни функции на продукта

Неспазването на тези указания води до загуба на правото Ви за обезщетение.

Допълнително да се спазват указанията и изискванията за безопасност в следващите глави!

2.1 Обозначения на изискванията за безопасност

В тази инструкция за монтаж и експлоатация се обръща внимание на изискванията за безопасност, свързани с материални щети и телесни увреждания. Тези изисквания за безопасност са представени по различен начин:

- Изискванията за безопасност за предотвратяване на телесни увреждания започват със сигнална дума, която се **предхожда от съответният символ** и са на сив фон.



ОПАСНОСТ

Вид и източник на опасността!

Последици от опасността и указания за тяхното предотвратяване.

- Изискванията за безопасност за предотвратяване на материални щети започват със сигнална дума и са изобразени **без** символ.

ВНИМАНИЕ

Вид и източник на опасността!

Последици или информация.

Сигнални думи**→ ОПАСНОСТ!**

Неспазването на изискването води до смърт или тежки наранявания!

→ ПРЕДУПРЕЖДЕНИЕ!

Неспазването на изискването може да доведе до (тежки) наранявания!

→ ВНИМАНИЕ!

Неспазването на изискването може да причини материални щети или смърт.

→ ЗАБЕЛЕЖКА!

Важно указание за работа с продукта

Символи

В тази инструкция са използвани следните символи:

-  Опасност от електрическо напрежение
-  Опасност от бактериална инфекция
-  Опасност от експлозия
-  Общ предупреждаващ символ
-  Предупреждение за опасност от премазване
-  Предупреждение за опасност от порязване
-  Предупреждение за опасност от горещи повърхности
-  Предупреждение за опасност от високо налягане
-  Предупреждение за опасност от висящ товар
-  Лични предпазни средства: Трябва да се носи защитна каска
-  Лични предпазни средства: Трябва да се носят защитни обувки
-  Лични предпазни средства: Трябва да се носят защитни ръкавици
-  Лични предпазни средства: Трябва да се носи защитна маска
-  Лични предпазни средства: Трябва да се носят защитни очила
-  Забранена е самостоятелната работа!
Присъствието на втори човек е задължително.
-  Полезно указание

Текстова маркировка

✓ Условие

1. Работна стъпка/изброяване
⇒ Указание/инструкция

► Резултат

2.2 Обучение на персонала

Персоналът трябва:

- да е запознат с валидните национални норми за техника на безопасност
- да е прочел и разбрал инструкцията за монтаж и експлоатация

Персоналът трябва да притежава следната квалификация:

- Електротехнически работи: Работите по електроинсталациите трябва да се извършват електротехник.
- Работи по монтаж/демонтаж: Специалистът трябва да е квалифициран за работа с необходимите инструменти и крепежни материали за съществуващата строителна основа.
- Работи по техническото обслужване: Специалистът трябва да е квалифициран за работа с използваните консумативи и тяхното изхвърляне. Специалистът трябва също така да има познания по машиностроене.

Дефиниция за „електротехник“

Електротехникът е лице с подходящо специализирано образование, познания и опит, което може да разпознава и предотвратява опасни ситуации, свързани с електричество.

2.3 Електротехнически работи

- Работите по електроинсталациите да се извършват винаги от електротехник.
- Преди всички работи продуктът да се изключва от електроснабдителна мрежа и да се подсигури срещу повторно включване.
- Спазвайте местните разпоредби при свързването към електрическата мрежа.
- Спазвайте изискванията на местното енергоснабдително дружество.
- Персоналът трябва да бъде информиран за изпълнението на присъединяването към електрическата мрежа.
- Персоналът трябва да бъде информиран за възможностите за изключване на продукта.
- Техническите данни, съдържащи се в тази инструкция за монтаж и експлоатация, и тези на фирмената табелка трябва да бъдат спазвани.
- Заземете продукта.
- Спазвайте разпоредбите за включване към електрическа комутиционна апаратура.

- Ако се използва електронно управление на пусковия процес (напр. мек старт или честотен преобразувател) трябва да бъдат спазени разпоредбите за електромагнитна съвместимост. Доколкото е необходимо, да бъдат предвидени отделни мерки (напр. екранирани кабели, филтри и т.н.).
- Подменете дефектните захранващи кабели. За целта се консултирайте със сервизната служба.

2.4 Контролни устройства

Следните контролни устройства трябва да се осигурят от монтажника:

Автоматичен защитен прекъсвач

Размера и характеристиката на включване на защитния прекъсвач трябва да се ориентира по номиналния ток на свързания продукт. Съблюдавайте националните разпоредби.

Защитен прекъсвач на мотора

При продукти без щепсел да се осигури от монтажника защитен прекъсвач на мотора! Минималното изискване е термично реле/защитен прекъсвач на мотора с температурна компенсация, диференциално задействане и блокировка на повторното включване съгласно националните разпоредби. При чувствителни електрически мрежи да се осигурят от монтажника допълнителни защитни устройства (напр. релета за защита срещу пренапрежение, за понижено напрежение или за отпадане на фаза и т.н.).

Предпазен прекъсвач за дефектнотокова защита (RCD)

Да се спазват изискванията на местните енергоснабдителни дружества! Препоръчва се използването на дефектнотокова защита.

Осигурете съединението с предпазен прекъсвач за дефектнотокова защита (RCD), ако съществува възможност от контакт на хора с продукта и проводими течности.

2.5 Използване във вредни за здравето флуиди

При използване на продукта във вредни за здравето флуиди съществува опасност от бактериална инфекция! След демонтаж и преди по-нататъшна употреба, основно почистете и дезинфекцирайте продукта. Операторът трябва да изпълни следните условия:

- По време на почистване на продукта се предоставят и използват следните лични предпазни средства:
 - Защитни очила от затворен тип
 - Дихателна маска
 - Защитни ръкавици
- Всички лица са информирани за флуида, свързаните с това опасности и правилния начин на работа!

2.6 Транспорт

- Трябва да се носят следните лични предпазни средства:
 - Защитни обувки
 - Защитна каска (при използване на подечни приспособления)
- При транспортиране на продукта да се ползва винаги дръжката за носене. Никога да не се дърпа за електрозахранващия кабел!
- Да се използват само регламентираните и разрешени от закона товарозахващащи приспособления.
- Товарозахващащите приспособления трябва да се избират съобразно съответните обстоятелства (атмосферни условия, точка на захващане, товар и т.н.).
- Товарозахващащите приспособления трябва да се закрепват винаги за точките на захващане (дръжка или подечна халка).
- По време на работа трябва да се гарантира стабилността на подечните устройства.
- Ако е необходимо (например при блокирана видимост), при използване на подечни приспособления трябва да се определи втори човек за координиране.
- Не се разрешава престоя на лица под висящи товари. Товарите да **не** се пренасят над работни места, на които има хора.

2.7 Работи по монтаж/демонтаж

- Да се носят следните лични предпазни средства:
 - Защитни обувки
 - Защитни работни ръкавици, предпазващи от порезни рани
 - Защитна каска (при използване на подечни приспособления)
- На мястото на използване трябва да се спазва националното законодателство и нормативната уредба по охрана на труда и техника на безопасност.
- Изключете продукта от захранващата мрежа и го осигурете срещу неотроризирано повторно включване.
- Всички въртящи се части трябва да са спрели.
- В затворените помещения трябва да се осигури достатъчно проветряване.
- При извършване на дейности в шахти и затворени пространства трябва да е налице втори човек за подсиоряване.
- При натрупване на отровни или задушливи газове, трябва да се вземат противодействащи мерки!
- Почистете основно продукта. Дезинфекцирайте продукти, които се използват във вредни за здравето флуиди!

- При заваръчни работи или работи с електрически уреди трябва да се гарантира, че няма да има опасност от експлозия.

2.8 По време на експлоатация

- Да се носят следните лични предпазни средства:
 - Защитни обувки
 - Защита от шум (съгласно закачения плакат от правилника за вътрешния ред)
- Работната зона на продукта не е място, където можете да стоите. По време на експлоатация в работната зона не трябва да има хора.
- Операторът трябва незабавно да докладва за всяка възникнала повреда или нередност на началника си.
- Ако възникнат застрашаващи безопасността повреди, операторът трябва незабавно да пристъпи към изключване:
 - Повреда на предпазните и контролните устройства
 - Повреждане на части от корпуса
 - Повреждане на електрически устройства
- Никога не посягайте към смукателния вход. Подвижните части могат да премажат и отрежат крайници.
- Когато моторът се сменя по време на експлоатация, корпусът на мотора може да се нагрее над 40 °C (104 °F).
- Отворете всички шибърни вентили от страната на смукателния и на нагнетателя тръбопровод.
- Да се обезпечи минималното ниво на водата чрез защита от работа на сухо.
- При нормални експлоатационни условия продуктът е с ниво на звуково налягане под 85 dB(A). Разбира се, действителното ниво на шум зависи от няколко фактора:
 - Монтажна дълбочина
 - Инсталиране
 - Закрепването на допълнителната окомплектовка и тръбопровода
 - Работна точка
 - Дълбочина на потапяне
- Ако продуктът работи под валидните експлоатационни условия, операторът трябва направи замерване на звуковото налягане. От ниво на звуково налягане над 85 dB (A) трябва да се носят антифони и да се даде указание в правилника за вътрешния ред!

2.9 Работи по техническото обслужване

- Да се носят следните лични предпазни средства:
 - Защитни очила от затворен тип
 - Защитни обувки
 - Защитни работни ръкавици, предпазващи от порезни рани

- Дейностите по техническа поддръжка трябва да се извършват винаги извън работното помещение/мястото на монтаж.
- Изпълняват се само онези дейности по техническото обслужване, които са описани в инструкцията за монтаж и експлоатация.
- При техническо обслужване и ремонт трябва да се използват само оригинални резервни части на производителя. Производителят не носи отговорност за щети от какъвто и да е характер, породени от използването на неоригинални резервни части.
- Течове на транспортирания флуид и работната течност трябва да бъдат незабавно събрани и изхвърлени в съответствие с валидните национални разпоредби.
- Инструментите да се съхраняват на определените за това места.
- След приключване на работите всички предпазни и контролни устройства трябва да се монтират обратно и да се проверят за правилното им функциониране.

Смяна на работната течност

При дефект в мотора може да възникне налягане **от няколко бара!** Това налягане се освобождава **при отваряне** на винтовите тапи. Отворени по невнимание винтови тапи могат да излетят с висока скорост! За да се избегнат наранявания, спазвайте следните инструкции:

- Придържайте се към предписаната последователност на работните стъпки.
 - Развивайте винтовите тапи бавно и не изцяло. Веднага след като спадне налягането (доловимо свирене или свистене на въздуха), спрете да развивате.
- ПРЕДУПРЕЖДЕНИЕ! При освобождаване на налягането може да изпръскат гореща работна течност. Това може да предизвика попарване! За да се избегнат наранявания, преди всякакви работи моторът трябва да се е охладил до температурата на околната среда!**
- Когато налягането е спаднало напълно, развийте изцяло винтовата тапа.

2.10 Работна течност

Моторът е напълнен в уплътнителна камера с бяло масло. При редовната техническа поддръжка работната течност трябва да бъде сменена и изхвърлена в съответствие с валидните национални разпоредби.

2.11 Задължения на оператора

- Инструкция за монтаж и експлоатация трябва да се предостави на езика на персонала.
- Да се организира обучение на персонала за посочените дейности.

- Да се предоставят необходимите лични предпазни средства и да се гарантира използването им от персонала.
- Поддържайте поставените на продукта табели за техника на безопасност и указателните табелки винаги чисти и четливи.
- Персоналът трябва да бъде инструктиран за начина на функциониране на системата.
- Трябва да се изключат всякакви опасности от електрически ток.
- Опасните детайли в системата трябва да се оборудват от монтажника със защита срещу директен допир.
- Работната зона трябва да се маркира и обезопаси.
- В интерес на един безопасен технологичен процес собственикът трябва да установи разпределение на задачите на персонала.

Забранява се работата с продукта на деца и лица под 16-годишна възраст или с ограничени физически, сензорни или умствени способности! Лица под 18 години трябва да бъдат наблюдавани от специалист!

3 Работа/употреба

3.1 Употреба по предназначение

Потопиещите помпи са подходящи за изпомпване на:

- Отпадни води с фекалии
- Отпадни води (с малки количества плясък и чакъл)
- Транспортирани флуиди със сухи вещества до макс. 8 %



ЗАБЕЛЕЖКА

Кърпите за избърсване и попиване могат да доведат до запусвания в режещия механизъм!

За да избегнете попадане на кърпите за избърсване и попиване в работния флуид, предварително прочистите механично входящия флуид.

3.2 Използване не по предназначение



ОПАСНОСТ

Експлозия поради транспортиране на експлозивни флуиди!

Транспортирането на лесно запалими и експлозивни флуиди (бензин, керосин и т.н.) в чист вид е строго забранено. Има опасност за живота поради експлозия! Помпите не са разработени за такива флуиди.



ОПАСНОСТ

Опасност от вредни за здравето флуиди!

Ако помпата се използва във вредни за здравето флуиди, дезинфекцирайте я след демонтиране и преди всички останали дейности! Има опасност за живота! Съблюдавайте данните в правилника за вътрешния ред! Операторът трябва да се увери, че персоналът е получил и прочел правилника за вътрешния ред!

Потопиещите помпи **не** могат да се използват за изпомпване на:

- Питейна вода
- транспортирани флуиди с твърди частици (напр. камъчета, дърво, метал и др.)
- транспортирани флуиди с големи количества абразивни съставки (напр. пясък, чакъл).

Към употребата по предназначение спада и спазването на тази инструкция. Всяко използване, което излиза извън тези рамки, се третира като използване не по предназначение.

4 Описание на продукта

4.1 Конструкция

Потопиеща канализационна помпа с вътрешен режещ механизъм като блок агрегат под залив за интервален режим на експлоатация при мокър монтаж.

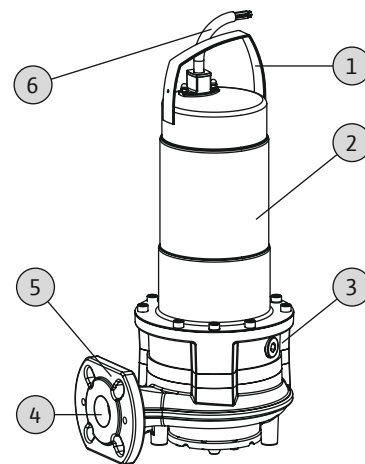

Fig. 1: Преглед

1	Дръжка за носене/точка на захващане
2	Корпус на мотора
3	Уплътнителен корпус
4	Изходен отвор
5	Корпус на хидравликата
6	Електрозахранващ проводник

4.1.1 Хидравлика

Центробежна хидравлична система с предварително свързан с режещ механизъм. Режещият механизъм раздробява примесите, поддаващи се на разрязване, за транспортиране в напорен тръбопровод 1¼" или по-голям. Отворът от напорната страна е изпълнен като хоризонтална фланцова връзка.

Хидравликата не е самозасмукваща, т.е. работният флуид трябва да се влива самостоятелно или принудително с входно налягане.

4.1.2 Мотор

За задвижване се използват мотори с повърхностно охлаждане в монофазно и трифазно изпълнение.

Охлаждането се осъществява посредством околния флуид. Отработената топлина се отдава през корпуса на мотора директно на работния флуид или на околния въздух. По време на експлоатация моторът може да работи в непотопено състояние.

Захранващият кабел се предлага в следните изпълнения:

- Монофазно изпълнение с щепсел Шуко
При мотор с променлив ток стартовият и работният кондензатор се монтират в кондензаторно превключващо устройство.
- Трифазно изпълнение със свободен край на кабела

4.1.3 Уплътнение

Уплътняването от страната на транспортирания флуид и от страната на помещението на електродвигателя става посредством две механични уплътнения. Уплътнителната камера между механичните уплътнения е запълнена с медицинско бяло масло.

4.1.4 Материал

- Корпус на помпата: EN-GJL-250 (ASTM A48 Class 35/40B)
- Работно колело: EN-GJL-250 (ASTM A48 Class 35/40B)
- Режещ механизъм: 1.4528 (AISI 440B+Co)
- Корпус на мотора: 1.4301 (AISI 304)
- Вал: 1.4401 (AISI 316)
- Уплътнение от страна на мотора: C/MgSiO₄
- Уплътнение от страна на флуида: SiC/SiC
- Уплътнение, статично: NBR (нитрил)

4.1.5 Вградена окомплектовка

Щепсел

При изпълнението „P“ е монтиран щепсел Шуко. Щепселът е предназначен за използване в контакти Шуко и не е устойчив на заливане.

4.2 Контролни устройства

Контрол на намотките на електродвигателя

Термичната защита на електродвигателя предпазва намотката на електродвигателя от прегряване. Стандартно е вградено ограничаване на температурата с биметален сензор.

При трифазни електродвигатели термичната защита на електродвигателя се включва автоматично. Тоест при прегряване моторът се изключва, а след охлаждането му се включва отново автоматично.

При трифазен електродвигател термичната защита на електродвигателя трябва да е свързана в таблото за управление или щепсела.

Външен контрол на уплътнителната камера

Уплътнителната камера може да е оборудвана с външен прътов електрод. Електродът регистрира навлизане на флуид чрез механичното уплътнение от страната на флуида. Чрез управлението на помпата може да се подаде аларма или да се изключи помпата.

4.3 Режими на работа

Режим на работа S1: Продължителен режим на работа

Помпата може да работи продължително при номинално натоварване, без да се превишава допустимата температура.

Режим на работа S2: Кратковременен режим на работа

Максималната продължителност на експлоатация се посочва в минути, напр. S2-15. Паузата трябва да продължи толкова дълго, докато разликата между температурата на машината и температурата на охлаждащата течност стане по-малка от 2 K.

Режим на работа S3: Прекъсващ работен режим

Този режим на работа описва настройката за пуск в съотношение между време на работа и време на покой. Тук посочената стойност (напр. S3 25 %) се отнася за времето на експлоатация. Настроен е пуск за период от 10 мин. Ако са посочени две стойности (напр. S3 25 %/120 s), първата стойност се отнася за времето на експлоатация. Втората стойност посочва макс. време за настройка на пуск.

4.4 Експлоатация с честотен преобразувател

Експлоатацията с честотен преобразувател не е разрешена.

4.5 Експлоатация в експлозивна атмосфера

Не е разрешена експлоатация във взривоопасна среда.

4.6 Технически характеристики

Обща информация

Дата на производство [MFY]	Виж фирмената табелка
Захранване от мрежата [U/f]	Виж фирмената табелка
Консумирана мощност [P ₁]	Виж фирмената табелка
Номинална мощност на мотора [P ₂]	Виж фирмената табелка
Макс. напор [H]	Виж фирмената табелка
Макс. дебит [Q]	Виж фирмената табелка
Вид стартиране [AT]	Виж фирмената табелка
Температура на флуида [t]	3...40 °C
Изходен отвор	DN 32/DN 40/Rp 1¼
Степен на защита	IP68
Клас на изолация [Cl.]	F
Обороти [n]	Виж фирмената табелка
Макс. честота на включване	30/h
Макс. дълбочина на потапяне [Σ]	Виж фирмената табелка
Дължина на кабела (стандартно изпълнение)	10 m
Взривозащита	-

Режими на работа

Потопен [OTs]	S1
Непотопен [OTe]	S2-15, S3 10%*

* Режимът на работа S3 25 % е допустим, когато преди повторно включване се осигури необходимото охлаждане на мотора! За осигуряване на необходимото охлаждане моторът трябва да е потопен изцяло минимум 1 минута!

Указание на датата на производство

Датата производство е указана според ISO 8601: JJJJWww

→ JJJJ = година

→ W = съкращение за седмица

→ ww = информация за календарната седмица

4.7 Кодово означение на типовете

Пример: Wilo-Rexa CUT GI03.31/S-M15-2-523/P	
CUT	Серия
GI	Помпа с вътрешен режещ механизъм
03	Присъед. размер на изходния отвор: DN 32

Пример: Wilo-Rexa CUT GI03.31/S-M15-2-523/P

31	Макс. напорна височина в m
S	Мотор с повърхностно охлаждане с корпус от неръждаема стомана
M	Изпълнение на ел. захранване: M = 1~, T = 3~
15	/10 = номинална мощност на мотора P ₂ в kW
2	Брой полюси
5	Честота на захранване от мрежата: 5 = 50 Hz, 6 = 60 Hz
23	Код за номиналното изчислено напрежение
P	Допълнително електрическо оборудване: P = с щепсел

4.8 Комплект на доставката

- Помпа
- Кабел с щепсел или със свободен край на кабела
- Монофазно изпълнение с разпределителна кутия с кондензаторно превключващо устройство
- Инструкция за монтаж и експлоатация

4.9 Окомплектовка

- Фиксирани дължини на кабела от 10 m (33 ft) до макс. 30 m (99 ft) при монофазно изпълнение или макс. 50 m (164 ft) при трифазно изпълнение
- Устройство за окачване
- Опора на помпата
- Външен прътов електрод за контролното устройство на уплътнителната камера
- Устройства за управление на нивото
- Принадлежности за закрепване и вериги
- Табла за управление, релета и щепсели

5 Транспорт и съхранение

5.1 Доставка

След приемане на пратката, тя веднага трябва да се провери за дефекти (щети, липси). Евентуалните дефекти трябва да бъдат отбелязани на документите, съпровождащи пратката! За дефектите трябва в деня на приемане на пратката да бъдат уведомени транспортната фирма и производителя. По-късно констатирани дефекти не се признават.

5.2 Транспорт



ПРЕДУПРЕЖДЕНИЕ

Престой под висящи товари!

Под висящите товари не трябва да има хора! Съществува опасност от (тежки) наранявания, причинени от падащи части. Товарът не трябва да се придвижва над работни места, на които има хора!



ПРЕДУПРЕЖДЕНИЕ

Наранявания на главата и краката поради липсващи лични предпазни средства!

По време на работа съществува опасност от (тежки) наранявания. Да се носят следните лични предпазни средства:

- Защитни обувки
- При използване на подедни приспособления допълнително трябва да се носи защитна каска!



ЗАБЕЛЕЖКА

Да се използват само технически изправни подедни приспособления!

За повдигане и спускане на помпата използвайте само технически изправни подедни механизми.

Трябва да се уверите, че при повдигане и спускане помпата няма да се заклинни.

Максималната допустима товарносимост на подедното приспособление **не** трябва да се надвишава! Проверете правилното функциониране на подедните приспособления преди употреба!

ВНИМАНИЕ

Мокрите опаковки може да се скъсат!

Продуктът може да падне небезопасен на земята и да се повреди. Внимателно повдигнете мокрите опаковки и незабавно ги подменете!

За да не се повреди помпата при транспортиране, отстранете опаковката едва на мястото на експлоатация. За експедицията употребявани помпи да се опаковат в устойчиви на скъсване, достатъчно големи и плътно затворени пластмасови чували.

Освен това да се съблюдава следното:

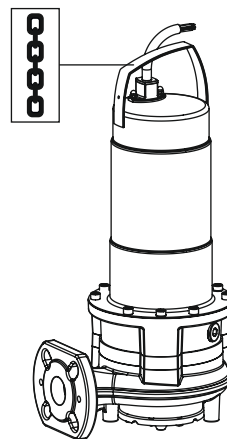

Fig. 2: Точки на захващане

- Спазвайте действащите национални правила за безопасност.
- Да се използват регламентирани и разрешени от закона товарохващащи приспособления.
- Товарохващащите приспособления трябва да се избират съобразно съответните обстоятелства (атмосферни условия, точка на захващане, товар и т.н.).
- Товарохващащите приспособления трябва да се закрепват само за точките за захващане. Закрепването се извършва със съединителна скоба.
- Да се използва подедно приспособление с достатъчна товарносимост.
- По време на работа трябва да се гарантира стабилността на подедните устройства.
- Ако е необходимо (например при блокирана видимост), при използване на подедни приспособления трябва да се определи втори човек за координиране.

5.3 Съхранение



ОПАСНОСТ

Опасност от вредни за здравето флуиди!

Ако помпата се използва във вредни за здравето флуиди, дезинфекцирайте я след демонтиране и преди всички останали дейности! Има опасност за живота! Съблюдавайте данните в правилника за вътрешния ред! Операторът трябва да се увери, че персоналът е получил и прочел правилника за вътрешния ред!

**ПРЕДУПРЕЖДЕНИЕ****Монтиран режещ механизъм: остри ръбове на измерващата платка и на ротиращия нож!**

Режещия механизъм може да отреже крайници!
Носете защитни ръкавици срещу порезни наранявания и не докосвайте режещия механизъм!

ВНИМАНИЕ**Дефектен режещ механизъм вследствие на неправилно съхранение!**

При съхранение без транспортни болтове режещият механизъм ще се повреди! При съхранение на помпата винаги завивайте транспортните болтове.

ВНИМАНИЕ**Дефектен режещ механизъм вследствие на предмети, намиращи се в близост до него!**

Твърдите предмети може да повредят режещия механизъм! При поставяне внимавайте режещият механизъм да се удря в предмети.

ВНИМАНИЕ**Цялостно повреждане поради навлизане на влага**

Навлизането на влага в електрозахранващ кабел ще повреди не само електрозахранващия кабел, но и помпата! Никога не потапяйте края на електрозахранващия кабел в течност и при съхранение го затваряйте добре.

Новодоставените помпи могат да бъдат съхранявани до една година. При съхранение за повече от една година се консултирайте със сервизната служба.

За складиране да се съблюдава следното:

- Поставете помпата права (във вертикална позиция) стабилно върху твърда основа и **я подсигурете срещу преобръщане и подхлъзване!**
- Максималната температура на складиране е -15 °C до $+60\text{ °C}$ (5 °F до 140 °F) при максимална влажност на въздуха 90 %, некондензираща. Препоръчва се съхранение в помещение, защитено от замръзване, при температура от 5 °C до 25 °C (41 °F до 77 °F) с относителна влажност на въздуха от 40 до 50 %.
- Помпата да не се съхранява в помещения, където се извършват заваръчни работи. Отделящите се газове или

лъчения могат да повредят компонентите от еластомер, както и покритията.

- Затворете добре смукателния и изходния отвор.
 - Електрозахранващите кабели да се защитят срещу пречупване и повреждане.
 - Помпата да бъде защитена от пряка слънчева светлина и горещина. Екстремна горещина може да повреди работните колела и покритието!
 - Компонентите от еластомер и покритията подлежат на естествена трошливост. При складиране за повече от 6 месеца се консултирайте със сервизната служба.
- След период на съхранение помпата да се почисти от прах и масло и покритието да се провери за повреди. Повредените покрития трябва да се поправят преди последваща употреба.

6 Монтаж и електрическо свързване**6.1 Обучение на персонала**

- Електротехнически работи: Работите по електроинсталациите трябва да се извършат електротехник.
- Работи по монтаж/демонтаж: Специалистът трябва да е квалифициран за работа с необходимите инструменти и крепежни материали за съществуващата строителна основа.

6.2 Видове инсталиране

- Вертикален стационарен мокър монтаж с устройство за окачване
 - Вертикален мобилен мокър монтаж с опора на помпата
- Следните начини на монтаж **не** са допустими:
- Сух монтаж
 - Хоризонтален монтаж

6.3 Задължения на оператора

- Да се съблюдават действащите национални норми по охрана на труда и техника на безопасност на занаятчийските професионални сдружения.
- Да се спазват всички разпоредби за работа с тежки и висящи товари.
- Да се предоставят лични предпазни средства и да се гарантира използването им от персонала.
- За експлоатацията на канализационни системи да се спазват националните разпоредби относно инсталациите за отпадна вода.
- Избягвайте хидравлични удари!
При по-дълги напорни тръбопроводи със силно изразен профил на терена съществува риск от хидравлични удари. Тези хидравлични удари могат да доведат до разрушаване на помпата!

- Времето за охлаждане на мотора трябва да се осигури съобразно експлоатационните условия и големината на шахтата.
- За да се осигури безопасно и съобразено с функциите закрепване, строителната конструкция/фундаментът трябва да е с достатъчна якост. Отговорен за завършването и годността на строителната конструкция/фундамент е операторът!
- Проверете дали наличната проектна документация (монтажни схеми, изпълнение на работното помещение, условия на подаване на флуида) е цялостна и правилна.

6.4 Монтаж



ОПАСНОСТ

Риско от фатално нараняване вследствие на опасна самостоятелна работа!

Работата в шахти и тесни помещения, както и дейности, криещи риск от падане от височина са опасни. Работите не трябва да бъдат изпълнявани самостоятелно! Трябва да присъства втори човек за осигуряване.



ПРЕДУПРЕЖДЕНИЕ

Наранявания на ръцете и краката поради липсващи лични предпазни средства!

По време на работа съществува опасност от (тежки) наранявания. Да се носят следните лични предпазни средства:

- Защитни работни ръкавици, предпазващи от порезни рани
- Защитни обувки
- При използване на подедни приспособления допълнително трябва да се носи защитна каска!



ЗАБЕЛЕЖКА

Да се използват само технически изправни подедни приспособления!

За повдигане и спускане на помпата използвайте само технически изправни подедни механизми. Трябва да се уверите, че при повдигане и спускане помпата няма да се заклинни. Максималната допустима товароносимост на подедното приспособление **не** трябва да се надвишава! Проверете правилното функциониране на подедните приспособления преди употреба!



ЗАБЕЛЕЖКА

Изплуване на мотора по време на експлоатация

Ако моторът изплува по време на експлоатация, спазвайте указанията в „Непотопен режим на работа“! За да се осигури необходимото охлаждане на мотора при непрекъснатата работа, потопете мотора изцяло преди повторното включване!

- Подгответе работното помещение/мястото на монтаж както следва:
 - чисто, почистено от груби твърди материали
 - сухо
 - защитено от замръзване
 - дезинфекцирано
- При натрупване на отровни или задушливи газове, веднага вземете противодействащи мерки!
- За повдигане, спускане и транспортиране на помпата да се използва дръжката за носене. Помпата никога да не се носи или дърпа за захранващия кабел!
- Подемното приспособление трябва да може да бъде монтирано безопасно. Трябва да има безопасен достъп за подедното приспособление до мястото на съхранение, както и до работното помещение/мястото на монтаж на помпата. Мястото, на което се складира помпата, трябва да има здрава основа.
- Закрепете товароухващото приспособление със съединителна скоба за дръжката за носене. Да се използват само товароухващи приспособления, одобрени в строителната техника.
- Положените електрозахранващи кабели трябва да осигуряват безопасната експлоатация. Контролирайте, дали сечението и дължината на кабелите са достатъчни за избрания начин на полагане.
- При използването на табла за управление трябва да се спазва съответната степен на защита IP. Таблата за управление се монтират на място, защитено от заливане, извън взривоопасни зони!
- Да се избегне внасяне на въздух в транспортирания флуид, за подаването да се използват на направляващи и отражателни ламарини. Внесенят въздух може да се събере в тръбопроводната система и да доведе до недопустими експлоатационните условия. Въздушните включения трябва да се отстраняват посредством обезвъздушителни устройства!
- Работа на помпата на сухо е забранена! Да се избягват въздушни включения в корпуса на хидравликата или в

тръбопроводната система. Нивото на водата никога да не пада под минималното. Препоръчва се монтирането на защита от работа на сухо!

6.4.1 Указания за експлоатация на сдвоени помпи

Ако в дадено работното помещение работят повече помпи, между помпите и спрямо стената трябва да бъдат спазени минимални разстояния. Тук разстоянията се различават според вида на системата: Режим на смяна на работния режим или режим на паралелна работа.

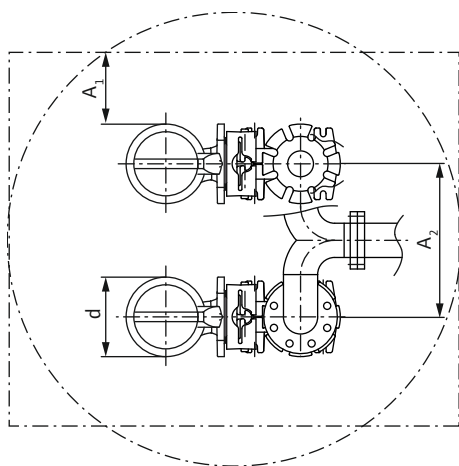

Fig. 3: Минимални разстояния

d	Диаметър на корпуса на хидравликата
A ₁	Минимално разстояние до стена: - Смяна на работния режим: мин. 0,3 x d - Паралелна работа: мин. 1 x d
A ₂	Разстояние напорни тръбопроводи - Смяна на работния режим: min. 1,5 x d - Паралелна работа: min. 2 x d

6.4.2 Работи по техническа поддръжка

След складиране в продължение на повече от 6 месеца, преди монтажа да се контролира маслото и уплътнителната камера:

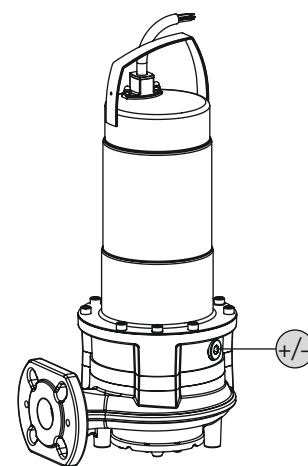

Fig. 4: Контролиране на маслото

+/- Винтови тапи на уплътнителната камера
-

- ✓ Помпата **не** е вградена.
- ✓ Помпата **не** е включена към електрическата мрежа.
- ✓ Личните предпазни средства са поставени!

1. Поставете помпата хоризонтално върху твърда основа. Винтовата тапа е насочена нагоре.

ПРЕДУПРЕЖДЕНИЕ! Опасност от премазване на ръцете. Уверете се, че помпата не може да се преобърне или измести!

2. Развийте винтовата тапа.
3. Да се поставят подходящи съдове за събиране на работната течност.
4. Изпускане на работната течност: Завъртете помпата така, че отворът да сочи надолу.

5. Проверка на работната течност:
 - ⇒ Когато работната течност е чиста, да се използва отново.
 - ⇒ Когато работната течност е замърсена (черна), да се напълни нова работна течност. Работната течност да се изхвърля съобразно местните разпоредби!
 - ⇒ Уведомете сервизната служба, ако в работната течност има метални стружки!

6. Наливане на работната течност: Завъртете помпата така, че отворът да сочи нагоре. Налейте работна течност в отвора.

- ⇒ Спазвайте данните относно вида и количеството работна течност! При повторна употреба на работна течност трябва също да се провери количеството и при нужда да се коригира!

7. Почистете винтовата тапа, поставете нов уплътнителен пръстен и я завийте отново. **Макс. въртящ момент на затягане: 8 Nm (5,9 ft-lb)!**

6.4.3 Стационарен мокър монтаж



ЗАБЕЛЕЖКА

Проблеми при транспортирането поради много ниско ниво на водата

Когато транспортираният флуид е спаднал много, може да се стигне до прекъсване на дебита.

Освен това в хидравликата могат да се образуват въздушни възглавници, които водят до недопустими експлоатационни характеристики.

Минимално допустимото ниво на водата трябва да достига до горния ръб на корпуса на хидравликата!

При мокрия монтаж помпата се инсталира във флуида, който изпомпва. За целта в шахтата трябва да се инсталира устройство за окачване. Към устройството за окачване монтажникът присъединява тръбопроводната система от страна на нагнетателя, към смукателната страна се присъединява помпата. Свързаната тръбопроводна система трябва да бъде самоносеща. Устройството за окачване **не** трябва да подпира тръбопроводната система!

ВНИМАНИЕ! Ако моторът изплува по време на експлоатация, да се спазва непотопеният режим на работа (S2-15, S3 10 %*)!

* Режимът на работа S3 25 % е допустим, когато преди повторно включване се осигури необходимото охлаждане на мотора! За осигуряване на необходимото охлаждане моторът трябва да е потопен изцяло минимум 1 минута!

Работни стъпки

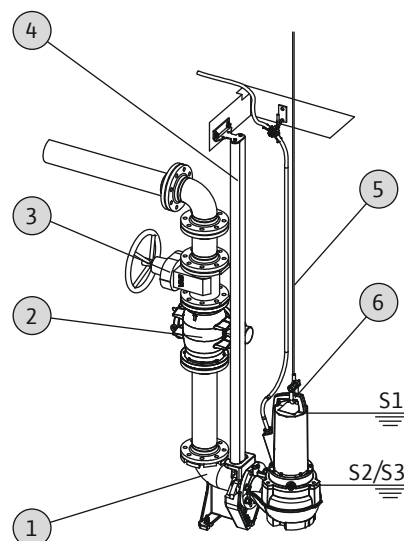

Fig. 5: Мокър монтаж, стационарен

1	Устройство за окачване
2	Възвратен клапан
3	Спирателен вентил
4	Водещи тръби (да се осигурят от монтажника)
5	Подемно приспособление
6	Точка на захващане за подемни приспособления

- ✓ Работното помещение/мястото на монтаж за инсталацията е подготвено.
- ✓ Устройството за окачване и тръбопроводната система вече са инсталирани.
- ✓ Помпата е подготвена за експлоатация към устройството за окачване.
 1. Подемното приспособление се закрепя със съединителна скоба към точката за захващане на помпата.
 2. Повдигнете помпата, завъртете я над отвора на шахтата и спуснете бавно водещото захващащо устройство върху водещата тръба.
 3. Спускайте помпата, докато тя застане върху устройството за окачване и се свърже автоматично с него. **ВНИМАНИЕ! При спускането на помпата дръжте хранящите кабели леко опънати!**
 4. Откачете товароухващащото приспособление от подемното приспособление и обезопасете изхода на шахтата срещу падане.
 5. Електрохранящите кабели трябва да се положат в шахтата от електротехник и надлежно изведени от шахтата.

- Помпата е инсталирана, електротехникът може да изпълни електрическото свързване.

6.4.4 Мобилен мокър монтаж



ПРЕДУПРЕЖДЕНИЕ

Опасност от изгаряне при контакт с горещи повърхности!

По време на експлоатация корпусът на електродвигателя може да се нагорещи. Това може да предизвика изгаряния. След изключване оставете помпата да се охлади до температурата на околната среда!



ПРЕДУПРЕЖДЕНИЕ

Скъсване на напорния маркуч!

Скъсване или отмятане на напорния маркуч може да доведе до (тежки) наранявания. Закрепете здраво напорният маркуч към изхода! Да се предотврати прегъване на напорния маркуч.



ЗАБЕЛЕЖКА

Проблеми при транспортирането поради много ниско ниво на водата

Когато транспортираният флуид е спаднал много, може да се стигне до прекъсване на дебита. Освен това в хидравликата могат да се образуват въздушни възглавници, които водят до недопустими експлоатационни характеристики. Минимално допустимото ниво на водата трябва да достига до горния ръб на корпуса на хидравликата!

За мобилен монтаж помпата трябва да бъде оборудвана с опорна плоча. Опорната плоча на помпата гарантира минимален просвет в зоната на засмукване, както и стабилно положение при твърда основа. Този начин на инсталиране позволява произволното позициониране в работното помещение/на мястото на монтаж. За предотвратяване на потъването при меки основи да се използва твърда подложка на мястото на монтаж. Към напорната страна се свързва напорен маркуч. При продължителна работа монтирайте помпата здраво към пода. По този начин се предотвратяват вибрации и се гарантира спокоен ход с по-малко износване.

ВНИМАНИЕ! Ако моторът изплува по време на експлоатация, да се спазва непотопеният режим на работа (S2-15, S3 10 %*)!

* Режимът на работа S3 25 % е допустим, когато преди повторно включване се осигури необходимото охлаждане на

мотора! За осигуряване на необходимото охлаждане моторът трябва да е потопен изцяло минимум 1 минута!

Работни стъпки

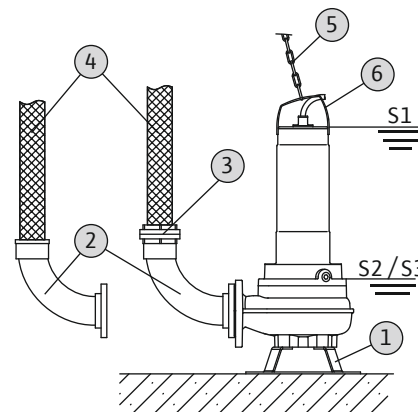

Fig. 6: Мокър монтаж; мобилен

1	Опора на помпата
2	Тръбно коляно за съединител за маркуч или неподвижен съединител Щорц
3	Щорц куплунг за шлаух
4	Напорен маркуч
5	Подемно приспособление
6	Точки на захващане

- ✓ Монтирана опорна плоча на помпата.
 - ✓ Изходният отвор е подготвен: Монтирано е тръбно коляно за съединителен крайник за маркуч или неподвижен Storz куплунг.
1. Подемното приспособление се закрепя със съединителна скоба към точката за захващане на помпата.
 2. Повдигнете помпата и я поставете на предвиденото работно място (шахта, изкоп).
 3. Поставете помпата на твърда основа. **ВНИМАНИЕ! Не трябва да се допуска потъване на помпата!**
 4. Положете напорния маркуч и го закрепете на даденото място (например преливник). **ОПАСНОСТ! Скъсване или отмятане на напорния маркуч може да доведе до (тежки) наранявания! Закрепете здраво напорният маркуч към напорния изход.**
 5. Електрозахранващите кабели трябва да се положат правилно. **ВНИМАНИЕ! Внимавайте да не повредите електрозахранващите кабели!**

- ▶ Помпата е инсталирана, електротехникът може да изпълни електрическото свързване.

6.4.5 Управление на нивото

С управление на нивото се определят актуалните нива на пълнене и в зависимост от нивата на пълнене помпата се включва и изключва. При това регистрирането на нивата на напълване може да се осъществи посредством различни типове сензори (поплавъчни превключватели, измервания на налягането и ултразвукови измервания или електроди). При използване на устройство за управление на нивото съблюдавайте следните точки:

- Поплавъчните превключватели могат да се движат свободно!
- Нивото на водата **не трябва да бъде** под минимално допустимото!
- **Не трябва да се превишава** максималната честота на включване!
- При големи колебания в нивото на напълване се препоръчва управлението на нивото да се осъществи с две точки на измерване. Така могат да се постигнат по-големи разлики при включване и изключване.

6.4.6 Защита от работа на сухо

Защитата от работа на сухо трябва да предотврати работата на помпата без работен флуид и навлизането на въздух в хидравликата. За тази цел трябва да бъде установено минималното ниво на напълване с помощта на сигнален датчик. При достигне на зададената гранична стойност той трябва да подава съответното съобщение за изключване на помпата. Защитата от работа на сухо може да разшири съществуващото управление на нивото с допълнителна точка на измерване или да работи като самостоятелно спирателно устройство. В зависимост от безопасността на системата помпата може да се включва повторно автоматично или ръчно. За оптимална експлоатационна безопасност препоръчваме да се монтира устройство за защита от работа на сухо.

6.5 Електрическо свързване



ОПАСНОСТ

Опасност за живота поради електрически ток!

Неправилното извършване на работи по електрически инсталации води до смърт вследствие на токов удар! Работите по електрически инсталации трябва да се извършват от електротехник в съответствие с националните разпоредби.

- Захранването от мрежата следва да съответства на данните от фирмената табелка.
- Мрежово електрозахранване за трифазни електродвигатели с дясно въртящо се магнитно поле.
- Захранващите кабели да бъдат положени надлежно съобразно изискванията на националните разпоредби и свързани съгласно разпределението на жилата.
- Свържете контролното устройство и проверете, дали системата функционира.
- Заземяването се изпълнява в съответствие с националните разпоредби.

6.5.1 Защита с предпазители към мрежата

Автоматичен защитен прекъсвач

Размера и характеристиката на включване на защитния прекъсвач трябва да се ориентира по номиналния ток на свързания продукт. Съблюдавайте националните разпоредби.

Защитен прекъсвач на мотора

При продукти без щепсел да се осигури от монтажника защитен прекъсвач на мотора! Минималното изискване е термично реле/защитен прекъсвач на мотора с температурна компенсация, диференциално действие и блокировка на повторното включване съгласно националните разпоредби. При чувствителни електрически мрежи да се осигурят от монтажника допълнителни защитни устройства (напр. релета за защита срещу пренапрежение, за понижено напрежение или за отпадане на фаза и т.н.).

Предпазен прекъсвач за дефектнотокова защита (RCD)

Да се спазват изискванията на местните енергоснабдителни дружества! Препоръчва се използването на дефектнотокова защита.

Осигурете съединението с предпазен прекъсвач за дефектнотокова защита (RCD), ако съществува възможност от контакт на хора с продукта и проводими течности.

6.5.2 Работи по техническото обслужване

Преди вграждането да се извърши следното техническо обслужване:

- Проверка на изолационно съпротивление на намотката на електродвигателя.
- Проверка на съпротивлението на терморезисторите.
- Контролирайте съпротивлението на прътовите електроди (предлагат се опционално).

Ако измерените стойности се различават от зададените параметри:

- Проникнала ли е влага в мотора или захранващия кабел.
- Контролното устройство е дефектно.

При повреди се консултирайте със сервизната служба.

6.5.2.1 Проверка на изолационно съпротивление на намотката на мотора

Изолационното съпротивление се изпитва с уред за проверка на изолацията (измерително постоянно напрежение = 1000 V). Да бъдат спазени следните стойности:

- При въвеждане в експлоатация: Изолационното съпротивление не трябва да бъдат по-ниско от 20 MΩ.
- При последващи измервания: Стойността трябва да бъде по-голяма от 2 MΩ.

ЗАБЕЛЕЖКА! При мотори с вграден кондензатор намотките трябва да се свържат накъсо преди проверката!

6.5.2.2 Проверка на съпротивлението на терморезисторите

Съпротивлението на терморезистора трябва да се измери с омметър. Измерената стойност от биметалните сензори трябва да е 0 ома (проходно).

6.5.2.3 Проверка на съпротивлението на външните електроди за контролното устройство на уплътнителната камера

Измерете съпротивлението на електродите с омметър. Измерената стойност трябва да клони към „безкрайност“. При стойности ≤ 30 kΩm в маслото има вода, сменете маслото!

6.5.3 Връзка на монофазен двигател

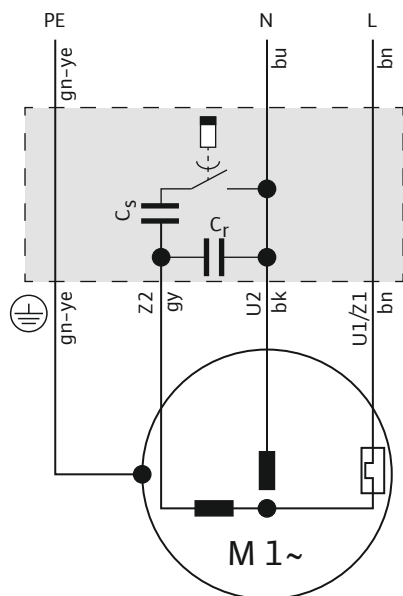

Fig. 7: Схема за свързване на мотор с монофазен ток

Цвят на жилото	Клема
Кафяво (bn)	L
Синьо (bu)	N
Зелено/жълто (gn-ye)	Земя

Променливотоковото изпълнение е с щепсел Шуко. Свързването към електрическата мрежа става посредством пъхане на щепсела в контакта. Щепселът **не** е защитен срещу заливане. **Контактната кутия да се инсталиран защитена срещу заливане!** Да се съблюдават данните за степента на защита (IP) на щепсела.

ОПАСНОСТ! Когато помпата се свързва директно в таблото за управление, да се демонтира щепселът и електрическото присъединяване да се извърши от електротехник!

6.5.4 Свързване на трифазен електродвигател

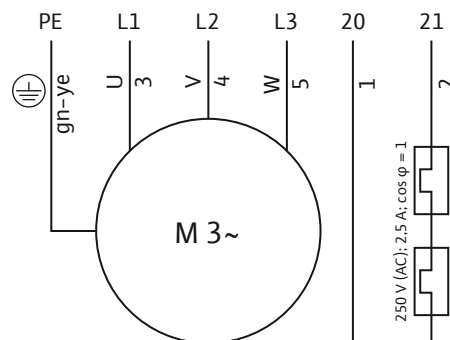

Fig. 8: Схема на свързване на трифазен мотор

Номер на жилото	Обозначение	Клема
1	20	WSK
2	21	WSK
3	U	L1
4	V	L2
5	W	L3
Зелено/жълто (gn-ye)	Земя	PE

Трифазното изпълнение е оборудвано със свободни кабелни краища. Свързването към електрическата мрежа става посредством свързване на захранващите кабели в таблото за управление. **Електрическите връзки да се извършват винаги от електротехник!**

При правилна посока на въртене трябва да се установи магнитно поле, въртящо се надясно.

ЗАБЕЛЕЖКА! Отделните жила са обозначени съгл. схемата на свързване. Не отрязвайте жилата! Няма друго съответствие между обозначението на жилата и схемата на свързване.

6.5.5 Свързване на контролни устройства

Всички контролни устройства трябва да бъдат свързани!

6.5.5.1 Контрол на намотките на електродвигателя

Променливотоков електродвигател

При трифазни електродвигатели термичната защита на електродвигателя се включва автоматично. Защитата винаги е активна и не трябва да се свързва отделно.

Трифазен мотор с биметален сензор

Биметалните сензори се свързват директно в таблото за управление или чрез реле.

Стойности на присъединяване: макс. 250 V(AC), 2,5 A, $\cos \varphi = 1$

При достигане на праговата стойност трябва да последва изключване.

При изпълнение с вграден щепсел термичната защита на мотора е предварително свързана в щепсела и е настроена на правилната стойност.

6.5.5.2 Контролиране на уплътнителната камера (външни електроди)

Свържете външните електроди през контролно реле. За целта препоръчваме реле „NIV 101/A“. Праговата стойност е 30 kOhm.

При достигане на праговата стойност трябва да последва предупреждение или изключване.

ВНИМАНИЕ

Свързване на устройството за следене на уплътнителната камера

Ако при достигане на праговата стойност, се осъществи само предупреждение, то поради навлизане на вода може да последва цялостно повреждане на помпата. Винаги се препоръчва изключване на помпата!

6.5.6 Регулиране на защитата на мотора

Защитата на мотора се настройва в зависимост от избрания вид стартиране.

6.5.6.1 Директно включване

При пълно натоварване защитният прекъсвач на мотора се настройва на изчислителния ток съгласно (вж. фирмената табелка). При частично натоварване се препоръчва защитният прекъсвач на мотора да бъде настроен 5 % над измерения ток в работната точка.

6.5.6.2 Мек старт

При пълно натоварване защитният прекъсвач на мотора се настройва на изчислителния ток съгласно (вж. фирмената табелка). При частично натоварване се препоръчва защитният прекъсвач на мотора да бъде настроен 5 % над

измерения ток в работната точка. Също така трябва да се съблюдава следното:

- Консумираната мощност трябва да бъде винаги под изчислителния ток.
- Пускът и спирането трябва да приключат в рамките на 30 сек.
- За да се избегне загуба на мощност, свържете накъсо електронния стартер (мек старт) след достигане на нормалния режим на работа.

6.5.7 Експлоатация с честотен преобразувател

Експлоатацията с честотен преобразувател не е разрешена.

7 Пускане в експлоатация



ПРЕДУПРЕЖДЕНИЕ

Наранявания на краката поради липсващи лични предпазни средства!

По време на работа съществува опасност от (тежки) наранявания. Да се носят защитни обувки!

7.1 Обучение на персонала

- Електротехнически работи: Работите по електроинсталациите трябва да се извършат електротехник.
- Обслужване/управление: Обслужващият персонал трябва да бъде запознат с начина на функциониране на цялостната система.

7.2 Задължения на оператора

- Съхраняване на инструкцията за монтаж и експлоатация при помпата или на специално, предвидено за целта място.
- Инструкция за монтаж и експлоатация трябва да се предостави на езика на персонала.
- Уверете се, че персоналът е прочел и разбрал инструкцията за монтаж и експлоатация.
- Всички предпазни устройства и прекъсвачи за аварийно изключване от страната на системата са свързани и са били проверени за безупречно функциониране.
- Помпата е подходяща за използване при предписаните условия на експлоатация.

7.3 Проверка на посоката на въртене (само при трифазни електродвигатели)

Помпата е проверена и настроена фабрично за правилната посока на въртене при дясно въртящо се магнитно поле. Електрическото свързване е изпълнено съгласно указанията в глава „Електрическо свързване“.

Проверка на посоката на въртене

Електротехник контролира с измервателен уред въртящо се магнитно поле при захранване от мрежата. За правилната посока на въртене трябва да е налице дясно въртящо се магнитно поле при захранване от мрежата. **Не** е разрешена експлоатация на помпата при ляво въртящо се магнитно поле!

ВНИМАНИЕ! Когато посоката на въртене се контролира с провеждане на тест, да бъдат спазени условията за околна среда и експлоатационните условия!

Погрешна посока на въртене

При погрешна посока на въртене променете свързването по следния начин:

- При мотори с директно свързване трябва да се разменят две фази.
- При мотори в схема звезда-триъгълник трябва да бъде разменено свързването на две намотки (напр. U1/V1 и U2/V2).

7.4 Преди включване

Преди включване проверете следните точки:

- Проверка на монтажа за неговото правилно изпълнение, съответстващо на националните разпоредби:
 - Заземена ли е помпата?
 - Проверено ли е полагането на електрозахранващите кабели?
 - Съгласно разпоредбите ли е изпълнено електрическото свързване?
 - Закрепени ли са механичните детайли правилно?
- Проверка на устройството за управление на нивото:
 - Могат ли поплавъчните превключватели да се движат свободно?
 - Контролирани ли са нивата на превключване (помпа включена, помпа изключена, минимално ниво на водата)?
 - Инсталирана ли е допълнителна защита от работа на сухо?
- Проверка на експлоатационните условия:
 - Проверена ли е мин./макс. температурата на транспортирания флуид?
 - Проверена ли е макс. дълбочина на потапяне?
 - Определен ли е режимът на работа в зависимост от нивото на напълване?
 - Спазва ли се макс. честота на включване?
- Проверка на мястото на монтаж/работното помещение:
 - Напорната тръбопроводната система чиста ли е от отлагания?
 - Почистени ли са входният отвор и помпеният резервоар и има ли по тях отлагания?

- Отворени ли са всички шибърни вентили?
- Определено ли е и контролира ли се минималното ниво на водата?
Корпусът на хидравличната система трябва да е изцяло напълнен с транспортирания флуид, като в хидравличната система не трябва да има образувани въздушни възглавници. **ЗАБЕЛЕЖКА! Ако има опасност от образуване на въздушни възглавници в системата, да се предвидят подходящи мерки за обезвъздушаване!**

7.5 Включване и изключване

По време на пусковия процес номиналният ток се превишава за кратко. По време на експлоатация номиналният ток не трябва повече да бъде превишаван. **ВНИМАНИЕ! Ако помпата не се стартира, веднага я изключете. Преди повторно включване на помпата първо отстранете неизправността!** Помпите, монтирани като мобилни помпи, да се поставят вертикално върху здрава основа. Паднали помпи отново да се изправят преди включването. При трудни основи закрепете здраво помпата с болтове.

Помпи със свободен край на кабела

Помпата се включва и изключва през отделно управляващо устройство, предоставено от монтажника (ключ за включване/изключване, табло за управление).

Помпа с монтиран щепсел

- Променливотоково изпълнение: След включване на щепсела в контакта помпата се включва.

7.6 По време на експлоатация



ПРЕДУПРЕЖДЕНИЕ

Предупреждение за отрязани крайници от въртящи се детайли!

Работната зона на помпата не е място, където можете да пребивават хора! Съществува опасност от (тежки) наранявания от падащи части! При включване и по време на експлоатация в работната зона на помпата не трябва да има хора.



ПРЕДУПРЕЖДЕНИЕ

Опасност от изгаряне при контакт с горещи повърхности!

По време на експлоатация корпусът на електродвигателя може да се нагорещи. Това може да предизвика изгаряния. След изключване оставете помпата да се охлади до температурата на околната среда!



ЗАБЕЛЕЖКА

Проблеми при транспортирането поради много ниско ниво на водата

Когато транспортираният флуид е спаднал много, може да се стигне до прекъсване на дебита.

Освен това в хидравликата могат да се образуват въздушни възглавници, които водят до недопустими експлоатационни характеристики.

Минимално допустимото ниво на водата трябва да достига до горния ръб на корпуса на хидравликата!

По време на експлоатация на помпата да се съблюдават местните разпоредби по следните теми:

- Обезопасяване на работното място
- Охрана на труда
- Работа с електрически машини

Определеното от оператора разпределение на работа на персонала да се спазва стриктно. Целият персонал носи отговорност за спазване разпределението на работата и на разпоредбите!

Центробежните помпи конструктивно разполагат с въртящи се части, които са свободно достъпни. В зависимост от експлоатацията по тези части могат да се образуват остри ръбове. **ПРЕДУПРЕЖДЕНИЕ! Има опасност от порязване и загуба на крайник!** На редовни интервали трябва да се проверява следното:

- Работно напрежение (+/-10 % от изчислителното напрежение)
- Честота (+/-2 % от номиналната изчислена честота)
- Консумиран ток между отделните фази (макс. 5 %)
- Разликата между напрежението на отделните фази (макс. 1 %)
- Макс. честота на включване
- Минимално ниво на покриване на водата в зависимост от режима на работа
- Вход: не навлиза въздух.
- Управление на нивото/защита от работа на сухо: Точки на превключване
- Равномерен ход/ход с ниско ниво на вибрациите
- Всички шибърни вентили да отворени

8 Извеждане от експлоатация/демонтаж

8.1 Обучение на персонала

- Обслужване/управление: Обслужващият персонал трябва да бъде запознат с начина на функциониране на цялостната система.

- Електротехнически работи: Работите по електроинсталациите трябва да се извършат електротехник.
- Работи по монтаж/демонтаж: Специалистът трябва да е квалифициран за работа с необходимите инструменти и крепежни материали за съществуващата строителна основа.

8.2 Задължения на оператора

- Действащите национални норми по техника на безопасност на занаятчийските професионални сдружения.
- Да се съблюдават разпоредби за работа с тежки и подвисящи товари.
- Да се предоставят необходимите лични предпазни средства и да се гарантира използването им от персонала.
- В затворените помещения трябва да се осигури достатъчно проветряване.
- При натрупване на отровни или задушливи газове, трябва да се вземат противодействащи мерки!

8.3 Извеждане от експлоатация

При извеждане от експлоатация помпата се изключва, но остава вградена. По този начин помпата винаги е готова за експлоатация.

- ✓ За да се защити помпата от замръзване и заледряване, помпата винаги трябва да е потопена в транспортирания флуид.
 - ✓ Температурата на транспортирания флуид трябва да е винаги над +3 °C (+37 °F).
1. Изключете помпата от управляващото устройство.
 2. Подсигурете управляващото устройство против неоторизирано повторно включване (напр. блокиране на главния прекъсвач).
- ▶ Сега помпата е изведена от експлоатация и може да бъде демонтирана.

Ако помпата ще остане монтирана след извеждане от експлоатация, съблюдавайте следното:

- Да се осигурят предпоставките за извеждане от експлоатация за целия период на извеждане от експлоатация. Ако предпоставките не са гарантирани, помпата да се демонтира след извеждане от експлоатация!
- При по-продължителен период на извеждане от експлоатация, на редовни интервали (месечно до тримесечие) трябва да се извършва 5 минутен функционален пуск. **ВНИМАНИЕ! Функционален пуск да се извършва само при изпълнени експлоатационните**

условия. Работа на сухо не е разрешена! Неспазването на това указание може да доведе до тотална повреда!

8.4 Демонтаж



ОПАСНОСТ

Опасност от вредни за здравето флуиди!

Ако помпата се използва във вредни за здравето флуиди, дезинфекцирайте я след демониране и преди всички останали дейности! Има опасност за живота! Съблюдавайте данните в правилника за вътрешния ред! Операторът трябва да се увери, че персоналът е получил и прочел правилника за вътрешния ред!



ОПАСНОСТ

Опасност за живота поради електрически ток!

Неправилното извършване на работи по електрически инсталации води до смърт вследствие на токов удар! Работите по електрически инсталации трябва да се извършват от електротехник в съответствие с националните разпоредби.



ОПАСНОСТ

Риско от фатално нараняване вследствие на опасна самостоятелна работа!

Работата в шахти и тесни помещения, както и дейности, криещи риск от падане от височина са опасни. Работите не трябва да бъдат изпълнявани самостоятелно! Трябва да присъства втори човек за осигуряване.



ПРЕДУПРЕЖДЕНИЕ

Опасност от изгаряне при контакт с горещи повърхности!

По време на експлоатация корпусът на електродвигателя може да се нагорещи. Това може да предизвика изгаряния. След изключване оставете помпата да се охлади до температурата на околната среда!



ЗАБЕЛЕЖКА

Да се използват само технически изправни подеumni приспособления!

За повдигане и спускане на помпата използвайте само технически изправни подеumni механизми. Трябва да се уверите, че при повдигане и спускане помпата няма да се заклини. Максималната допустима товароносимост на подеumnото приспособление **не** трябва да се надвишава! Проверете правилното функциониране на подеumnите приспособления преди употреба!

8.4.1 Стационарен мокър монтаж

- ✓ Помпата е изведена от експлоатация.
- ✓ Спирателните кранове на входната и напорната страна са затворени.
 1. Изключете помпата от електрическата мрежа.
 2. Закрепете подеumnото приспособление за точката на захващане. **ВНИМАНИЕ! Никога не теглете за електрозахранващите кабели! Това ще повреди електрозахранващия кабел!**
 3. Повдигнете бавно помпата и я изнесете над водещите тръби от работното помещение. **ВНИМАНИЕ! Електрозахранващият кабел може да бъде повреден при вдигане! По време на повдигане дръжте електрозахранващия кабел леко опънат!**
 4. Почистете основно помпата (виж точка „Почистване и дезинфекция“). **ОПАСНОСТ! При използването на помпата във опасни за здравето флуиди, дезинфекцирайте помпата!**

8.4.2 Мобилен мокър монтаж

- ✓ Помпата е изведена от експлоатация.
 1. Изключете помпата от електрическата мрежа.
 2. Развийте електрозахранващия кабел и го поставете върху корпуса на мотора. **ВНИМАНИЕ! Никога не теглете електрозахранващия кабел! Това ще повреди електрозахранващия кабел!**
 3. Отделете напорния тръбопровод от нагнетателя.
 4. Закрепете подеumnото приспособление в точката на захващане.
 5. Извадете помпата от работното помещение. **ВНИМАНИЕ! При складиране на помпата електрозахранващият кабел може да бъде притиснат и повреден! При поставяне на помпата внимавайте за захранващия електрически кабел!**

6. Почистете основно помпата (виж точка „Почистване и дезинфекция“). **ОПАСНОСТ! При използването на помпата във вредни за здравето флуиди, дезинфекцирайте помпата!**

8.4.3 Почистване и дезинфекция



ОПАСНОСТ

Опасност от вредни за здравето флуиди!

Когато помпата се ползва във вредни за здравето флуиди, съществува опасност за живота!



Обеззаразете помпата преди всякакви следващи работи! По време на работите по почистване да се носят следните лични предпазни средства:



- защитни очила от затворен тип
- Дихателна маска
- Защитни ръкавици

⇒ **Изброената окомплектовка е минимално изискване, съблюдавайте данните в правилника за вътрешния ред! Операторът трябва да се увери, че персоналът е получил и прочел правилника за вътрешния ред!**

- ✓ Помпата е демонтирана.
 - ✓ Замърсената вода от почистването се изхвърля в канализацията за отпадни води в съответствие с националните разпоредби.
 - ✓ За замърсени помпи се предлага дезинфекционен препарат.
1. Закрепете подемното приспособление за точките на захващане на помпата.
 2. Повдигнете помпата на около 30 cm (10 in) над земята.
 3. Облейте помпата отгоре до долу с чиста вода.
ЗАБЕЛЕЖКА! При замърсени помпи трябва да се използва съответен дезинфекционен препарат! Стриктно да се спазват указанията на производителя за употреба!
 4. За почистване на работното колело и на вътрешността на помпата насочете водната струя навътре през нагнетателя.
 5. Всички остатъци от замърсяването по земята се отмиват в канала.
 6. Оставете помпата да изсъхне.

9 Поддържане в изправно положение



ОПАСНОСТ

Опасност от вредни за здравето флуиди!

Ако помпата се използва във вредни за здравето флуиди, дезинфекцирайте я след демонтиране и преди всички останали дейности! Има опасност за живота! Съблюдавайте данните в правилника за вътрешния ред! Операторът трябва да се увери, че персоналът е получил и прочел правилника за вътрешния ред!



ЗАБЕЛЕЖКА

Да се използват само технически изправни подемни приспособления!

За повдигане и спускане на помпата използвайте само технически изправни подемни механизми. Трябва да се уверите, че при повдигане и спускане помпата няма да се заклини. Максималната допустима товароносимост на подемното приспособление **не** трябва да се надвишава! Проверете правилното функциониране на подемните приспособления преди употреба!

- Работите по техническото обслужване да се провеждат винаги на чисто място с добро осветление. Помпата трябва безопасно да се постави и да може да се осигури.
- Изпълняват се само онези дейности по техническото обслужване, които са описани в инструкцията за монтаж и експлоатация.
- По време на техническото обслужване да се носят следните лични предпазни средства:
 - Предпазни очила
 - Защитни обувки
 - Защитни ръкавици

9.1 Обучение на персонала

- Електротехнически работи: Работите по електроинсталациите трябва да се извършат електротехник.
- Работи по техническото обслужване: Специалистът трябва да е квалифициран за работа с използваните консумативи и тяхното изхвърляне. Специалистът трябва също така да има познания по машиностроене.

9.2 Задължения на оператора

- Да се предоставят необходимите лични предпазни средства и да се гарантира използването им от персонала.

- Работната течност да се събира в подходящи съдове и да се изхвърля съобразно разпоредбите.
- Изхвърляйте защитното облекло съгласно разпоредбите.
- Да се използват само оригинални резервни части на производителя. Производителят не носи отговорност за щети от какъвто и да е характер, породени от използването на неоригинални резервни части.
- Течове на транспортирания флуид и работната течност трябва да бъдат незабавно събрани и изхвърлени в съответствие с валидните национални разпоредби.
- Предоставете необходимите инструменти.
- При използване на леснозапалими разтворители и почистващи средства, се забраняват открития огън, откритата светлина, както и пушенето.

9.3 Работна течност

9.3.1 Видове масла

Уплътнителната камера е фабрично напълнена с медицинско бяло масло. При смяна на маслото препоръчваме следните видове масло:

- Aral Autin PL*
- Shell ONDINA 919
- Esso MARCOL 52* или 82*
- BP WHITEMORE WOM 14*
- Texaco Pharmaceutical 30* или 40*

Всички видове масла, обозначени с „*“, имат разрешително за използване в хранително-вкусовата промишленост съгласно „USDA-H1“.

9.3.2 Количества на напълване

Количеството на напълване е 900 ml (30 US.fl.oz.).

9.4 Интервали на техническа поддръжка

За гарантиране на надеждна експлоатация, на редовни интервали трябва да се извършват дейности по техническа поддръжка. В зависимост от действителните условия на обкръжаващата среда може да бъдат определени интервали за извършване на техническа поддръжка – различни от предписаните по договор! Независимо от установените интервали на техническа поддръжка, ако по време на експлоатация настъпят силни вибрации, трябва да бъде извършена проверка на помпата и начина на монтаж.

9.4.1 Интервали на техническа поддръжка при нормални условия

2 години

- Визуална проверка на електрозахранващия кабел
- Визуална проверка на окомплектовката
- Визуална проверка на корпуса за износване
- Проверка на функциите на контролните устройства

- Смяна на маслото

ЗАБЕЛЕЖКА! Ако контролното устройство за следене на уплътнителната камера е преградено, смяната на маслото се извършва съгласно индикацията!

10 години или 5000 работни часа

- Основен ремонт

9.4.2 Интервали на техническа поддръжка при използване в помпени системи за отпадни води

При използване на помпи в помпени системи за отпадни води в сгради или имоти, трябва да се спазват интервалите и дейностите за техническо обслужване **съгл. DIN EN 12056-4!**

9.4.3 Интервали на техническа поддръжка при утежнени условия

При утежнени експлоатационни условия посочените интервали на техническа поддръжка трябва при необходимост да се съкратят. Утежнени експлоатационни условия са налице:

- При работни флуиди с дълговлакнести примеси
- При наличие на турбуленция на входа (напр. обусловена от навлизане на въздух, кавитация)
- При силно корозиращи или абразивни работни флуиди
- При силно газообразни работни флуиди
- При експлоатация в неблагоприятна работна точка
- При хидравлични удари

При използване на помпата при утежнени експлоатационни условия се препоръчва сключването на договор за поддръжка и техническо обслужване. Моля, обърнете се към сервизната служба.

9.5 Мерки по техническа поддръжка



ПРЕДУПРЕЖДЕНИЕ

Монтиран режещ механизъм: остри ръбове на измерващата платка и на ротиращия нож!

Режещия механизъм може да отреже крайници!
Носете защитни ръкавици срещу порезни наранявания и не докосвайте режещия механизъм!



ПРЕДУПРЕЖДЕНИЕ



Наранявания на ръцете, краката или очите поради липсващи лични предпазни средства!



По време на работа съществува опасност от (тежки) наранявания. Да се носят следните лични предпазни средства:

- Защитни работни ръкавици, предпазващи от порезни рани
- Защитни обувки
- Защитни очила от затворен тип

Преди началото на дейностите по техническа поддръжка трябва да са изпълнени следните условия:

- Охладете помпата до температурата на околната среда.
- Почистете основно и (при необходимост) дезинфекцирайте помпата.

9.5.1 Препоръчителни мерки по техническа поддръжка

За безупречната експлоатация препоръчваме редовни проверки на консумирания ток и на работното напрежение на всички фази. При нормална експлоатация тези стойности остават постоянни. Леките колебания зависят от характеристиките на работния флуид. На базата на консумирания ток могат да бъдат разпознати и своевременно отстранени повреди или неправилно функциониране на работното колело, лагера или мотора. По-големи колебания в напрежението натоварват намотката на мотора и могат да доведат до отказ на помпата. Редовните проверки могат да предотвратят по-големи последващи повреди и да намалят риска от тотален отказ на помпата. С оглед на редовни проверки се препоръчва използването на функцията за дистанционен контрол.

9.5.2 Визуална проверка на захранващия кабел

Проверете захранващия кабел за:

- Мехури
- Цепнатини
- Драскотини
- Протрити места
- Пречупвания

Ако бъдат установени повреди на захранващия кабел, веднага изведете помпата от експлоатация! Възложете смяната на захранващия кабел на сервизната служба. Въвеждане на помпата в експлоатация едва след като повредата е била отстранена професионално!

ВНИМАНИЕ! При повредени захранващи кабели в помпата може да проникне вода. Проникването на вода води до цялостно повреждане на помпата.

9.5.3 Визуална проверка на окомплектовката

Окомплектовката трябва да бъде проверена за:

- Правилното закрепване
- Правилното функциониране
- Признаци на износване, напр. цепнатини или вибрации

Констатираните дефекти трябва да бъдат незабавно отстранени или окомплектовката да бъде подменена с нова.

9.5.4 Визуална проверка на покритията и на корпуса за износване

По покритието и по частите на корпуса не трябва да има никакви повредени места. Ако бъдат констатирани дефекти, трябва да се имат предвид следните точки:

- Ако покритието е увредено, то трябва да бъде ремонтирано.
- При износени части на корпуса се консултирайте със сервизната служба!

9.5.5 Проверка на функциите на контролните устройства

За проверка на съпротивленията, помпата трябва да бъде охладена до температурата на околната среда!

9.5.5.1 Проверка на съпротивлението на терморезисторите

Съпротивлението на терморезистора трябва да се измери с омметър. Измерената стойност от биметалните сензори трябва да е 0 ома (проходно).

9.5.5.2 Проверка на съпротивлението на външните електроди за контролното устройство на уплътнителната камера

Измерете съпротивлението на електродите с омметър. Измерената стойност трябва да клони към „безкрайност“. При стойности $\leq 30 \text{ k}\Omega$ в маслото има вода, сменете маслото!

9.5.6 Смяна на маслото в уплътнителната камера



ПРЕДУПРЕЖДЕНИЕ

Работна течност под високо налягане!

В мотора може да възникне налягане **от няколко bar!** Това налягане се освобождава **при отваряне** на винтовите тапи. Отворени по невнимание винтови тапи могат да излетят с висока скорост! За да се избегнат наранявания, спазвайте следните инструкции:

- Придържайте се към предписаната последователност на работните стъпки.
- Развивайте винтовите тапи бавно и не изцяло. Веднага след като спадне налягането (половимо свирене или свистене на въздуха), спрете да развивате!
- Когато налягането е спаднало напълно, развийте изцяло винтовите тапи.
- Носете предпазни очила от затворен тип.



ПРЕДУПРЕЖДЕНИЕ

Има опасност от изгаряне при контакт с работни флуиди!

При освобождаване на налягането може да изпръска гореща работна течност. Това може да доведе до изгаряния! За да се избегнат наранявания, спазвайте следните инструкции:

- Оставете мотора да се охлади до температурата на околната среда, след това отворете винтовите тапи.
- Носете защитни очила от затворен тип или защита за лице и защитни ръкавици.

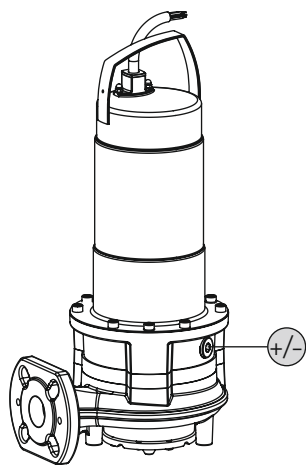

Fig. 9: Уплътнителна камера: Смяна на маслото

+/- Винтови тапи на уплътнителната камера

- ✓ Личните предпазни средства са поставени!

- ✓ Помпата е демонтирана и почистена (евент. обеззаразена).

1. Поставете помпата хоризонтално върху твърда основа. Винтовата тапа е насочена нагоре.

ПРЕДУПРЕЖДЕНИЕ! Опасност от премазване на ръцете. Уверете се, че помпата не може да се преобърне или измести!

2. Развивайте винтовите тапи бавно и не изцяло.

ПРЕДУПРЕЖДЕНИЕ! Надналягане в електродвигателя! Спрете развиването, ако прозвучи доловимо съскане или свирене!

Изчакайте до пълното изпускане на налягането.

3. След като налягането е спаднало, развийте изцяло винтовата тапа.

4. Да се поставят подходящи съдове за събиране на работната течност.

5. Изпускане на работната течност: Завъртете помпата така, че отворът да сочи надолу.

6. Проверка на работната течност: Уведомете сервисната служба, ако в работната течност има метални стружки!

7. Наливане на работната течност: Завъртете помпата така, че отворът да сочи нагоре. Налейте работна течност в отвора.

⇒ Спазвайте данните относно вида и количеството работна течност!

8. Почистете винтовата тапа, поставете нов уплътнителен пръстен и я завийте отново. **Макс. въртящ момент на затягане: 8 Nm (5,9 ft·lb)!**

9.5.7 Основен ремонт

При основния ремонт се контролират за износване и повреди лагери на електродвигателя, уплътнения на валове, о-пръстени и захранващи кабели. Заменете повредените части с оригинални. По този начин се обезпечава бездефектна работа.

Основният ремонт се провежда при производителя или оторизиран сервис.

9.6 Ремонтни работи



ПРЕДУПРЕЖДЕНИЕ

Монтиран режещ механизъм: остри ръбове на измерващата платка и на ротиращия нож!

Режещия механизъм може да отреже крайници! Носете защитни ръкавици срещу порезни наранявания и не докосвайте режещия механизъм!



ПРЕДУПРЕЖДЕНИЕ

Наранявания на ръцете, краката или очите поради липсващи лични предпазни средства!

По време на работа съществува опасност от (тежки) наранявания. Да се носят следните лични предпазни средства:

- Защитни работни ръкавици, предпазващи от порезни рани
- Защитни обувки
- Защитни очила от затворен тип

Преди началото на ремонтните работи трябва да са изпълнени следните условия:

- Охладете помпата до температурата на околната среда.
- Изключете помпата от напрежението и я подсигурете срещу неволно включване.
- Почистете основно и (при необходимост) дезинфекцирайте помпата.

При ремонтни дейности принципно е в сила:

- Капките от флуида и работната течност незабавно трябва да се съберат!
- Винаги сменяйте уплътнителните пръстени, уплътненията и осигурителните шайби!
- Спазвайте въртящите моменти за затягане в приложението!
- При тези дейности строго е забранено прилагането на сила!

9.6.1 Указания за използването на средства срещу саморазвиване

Болтове могат да се използват с осигурителна шайба. Осигуряването срещу саморазвиване се осъществява фабрично по два начина:

- Течно средство срещу саморазвиване
- Механично средство срещу саморазвиване

Средството срещу саморазвиване винаги да се подновява!

Течно средство срещу саморазвиване

При течното средство срещу саморазвиване се използват среднотвърди средства срещу саморазвиване (напр. Loctite 243). Тези средства срещу саморазвиване могат да се освободят с прилагането на завишена сила. Когато осигурителната шайба на болта не се освобождава, връзката трябва да се загрее до около 300 °C (572 °F). След демонтажа частите да се почистят основно.

Механично средство срещу саморазвиване

Механичното средство срещу саморазвиване се състои от две осигурителни шайби nord-lock. При това осигуряването на болтовото съединение се осъществява чрез силата на затягане. Шайбата nord-lock може се използва само при винтове с Geomet покритие с клас на якост 10.9. **Забранено е използването на неръждаеми болтове!**

9.6.2 Кои ремонтни дейности могат да се изпълняват

→ Допълнително настройте междината за рязане.

9.6.3 Допълнителна настройка на режещия механизъм

Междината между измерващата платка и ножът е 0,1 mm (0,004 in). Ако междината е прекалено голяма, режещата способност се влошава и запущванията зачестяват. В този случай допълнително регулирайте междината.

Необходими инструменти

- Динамометричен ключ с вътрешна шестостенна вложка, размер 4
- Ключ с вътрешен шестостен, размер 5
- Ключ с вътрешен шестостен, размер 4

Работни стъпки

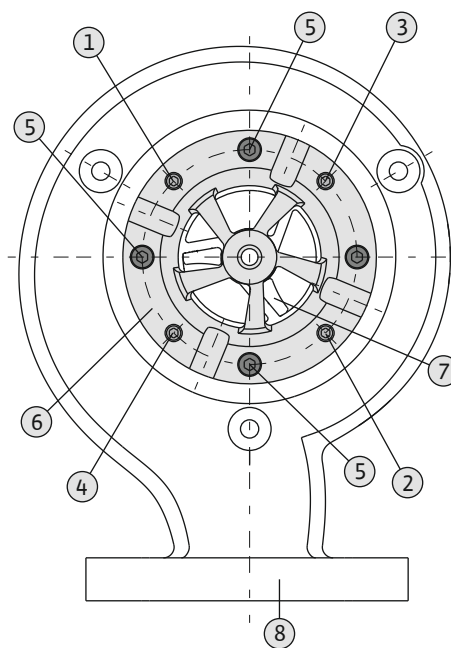

Fig. 10: Допълнителна настройка на междината за рязане

1...4	Щифт с резба
5	Болт с цилиндрична глава
6	Режеща плоча
7	Въртящ се нож
8	Изходен отвор

- ✓ Личните предпазни средства са поставени
 - ✓ Помпата е почистена и при необходимост – дезинфекцирана
 - ✓ Необходимият инструмент е готов
1. Развийте четирите щифта с резба от измерващата платка.
 2. Натиснете измерващата платка до упор във вътрешно разположения нож.
 3. Завийте четирите болта с цилиндрични глави на ръка, докато болтовете се допрат до измерващата платка. **ЗАБЕЛЕЖКА! Не затягайте силно болтовете с цилиндрични глави!**
 4. Завъртете отново четирите щифта с резба в измерващата платка и ги затегнете на кръст с динамометричен ключ. При затягане спазвайте следната схема:
 - Щифт с резба 1: 3 Nm (2 ft·lb)
 - щифт с резба 2: 6 Nm (4 ft·lb)
 - щифт с резба 1: 6 Nm (4 ft·lb)
 - щифт с резба 3: 3 Nm (2 ft·lb)
 - щифт с резба 4: 6 Nm (4 ft·lb)
 - щифт с резба 3: 6 Nm (4 ft·lb)

10 Повреди, причини и отстраняване



ОПАСНОСТ

Опасност от вредни за здравето флуиди!

Когато помпата се ползва във вредни за здравето флуиди, съществува опасност за живота! При работа да се носят следните лични предпазни средства:

- защитни очила от затворен тип
- Дихателна маска
- Защитни ръкавици

⇒ **Изброената окомплектовка е минимално изискване, съблюдавайте данните в правилника за вътрешния ред! Операторът трябва да се увери, че персоналът е получил и прочел правилника за вътрешния ред!**



ОПАСНОСТ

Опасност за живота поради електрически ток!

Неправилното извършване на работи по електрически инсталации води до смърт вследствие на токов удар! Работите по електрически инсталации трябва да се извършват от електротехник в съответствие с националните разпоредби.



ОПАСНОСТ

Риско от фатално нараняване вследствие на опасна самостоятелна работа!

Работата в шахти и тесни помещения, както и дейности, криещи риск от падане от височина са опасни. Работите не трябва да бъдат изпълнявани самостоятелно! Трябва да присъства втори човек за осигуряване.



ПРЕДУПРЕЖДЕНИЕ

Престоят на хора в работната зона на помпата е забранен!

По време на експлоатация на помпата могат да бъдат причинени (тежки) наранявания на хора! Поради това е забранен престоя на хора в работната зона. Ако се налага влизането на хора в работната зона на помпата, тя трябва да бъде изведена от експлоатация и подсигурана против неоторизирано повторно включване!



ПРЕДУПРЕЖДЕНИЕ

Монтиран режещ механизъм: остри ръбове на измерващата платка и на ротиращия нож!

Режещия механизъм може да отреже крайници! Носете защитни ръкавици срещу порезни наранявания и не докосвайте режещия механизъм!

Повреда: Помпата не започва да работи

1. Прекъсване на електрозахранването или късо съединение/утечка към земя на кабела или намотката на мотора.
 - ⇒ Кабелът и моторът трябва да се проверят от електротехник и ако е необходимо, да се подменят.

2. Задействане на предпазители, на защитните прекъсвачи на мотора или на контролните устройства
 - ⇒ Връзката и контролните устройства трябва да се проверят от електротехник и ако е необходимо, да се подменят.
 - ⇒ Защитният прекъсвач на мотора и предпазители трябва да се монтират и настройат от електротехник в съответствие с техническите предписания, контролните устройства се рестартират.
 - ⇒ Работното колело трябва да се провери дали върви леко, при нужда се почиства хидравликата.
3. Устройството за следене на уплътнителната камера (опционално) е прекъснало електрическата верига (в зависимост от свързването)
 - ⇒ Виж „Повреда: Неуплътненост на механичното уплътнение, устройството за следене на уплътнителната камера сигнализира повреда и изключва помпата“.

Повреда: Помпата започва да работи, след кратко време се задейства защитата на мотора

1. Защитният прекъсвач на мотора е настроен неправилно.
 - ⇒ Настройките на изключвателя трябва да се проверят и коригират от електротехник.
2. Повишена консумация на ток поради увеличен спад на напрежението.
 - ⇒ Стойностите на напрежението на отделните фази трябва да се проверят от електротехник. Консултирайте се с електроснабдителното дружество.
3. Има само две фази при връзката.
 - ⇒ Свързването трябва да се провери и коригира от електротехник.
4. Твърде големи разлики в напрежението на фазите.
 - ⇒ Стойностите на напрежението на отделните фази трябва да се проверят от електротехник. Консултирайте се с електроснабдителното дружество.
5. Погрешна посока на въртене.
 - ⇒ Свързването трябва да се коригира от електротехник.
6. Повишена консумация на ток поради запушена хидравлика.
 - ⇒ Почистете хидравликата и проверете входния отвор.
7. Плътноста на флуида е твърде голяма.
 - ⇒ Консултирайте се със сервизната служба.

Повреда: Помпата работи, няма наличен дебит

1. Няма работен флуид.
 - ⇒ Проверете входния отвор, отворете всички спирателни кранове.
2. Входният отвор е запушен.
 - ⇒ Проверете входния отвор и го отпушете.
3. Хидравликата е запушена.
 - ⇒ Почистете хидравликата.
4. Тръбопроводната система от страната на нагнетателя или напорният маркуч са запушени.
 - ⇒ Отпушете и сменете при нужда детайлите с нови.
5. Прекъсващ работен режим.
 - ⇒ Проверете таблото за управление.

Повреда: Помпата започва да работи, работната точка не е достигната

1. Входният отвор е запушен.
 - ⇒ Проверете входния отвор и го отпушете.
2. Шибърите от страната на нагнетателя са затворени.
 - ⇒ Отворете докрай всички спирателни кранове.
3. Хидравликата е запушена.
 - ⇒ Почистете хидравликата.
4. Погрешна посока на въртене.
 - ⇒ Свързването трябва да се коригира от електротехник.
5. Въздушна възглавница в тръбопроводната система.
 - ⇒ Обезвъздушете тръбопроводната система.
 - ⇒ При често образуване на въздушни възглавници: Проверете и ограничете подаването на въздух, при необходимост монтирайте устройства за обезвъздушаване на даденото място.
6. Помпата изпомпва срещу твърде голямо налягане.
 - ⇒ Отворете докрай всички спирателни кранове от страната на нагнетателя.
 - ⇒ Проверете формата на работното колело, при нужда използвайте друга форма на работното колело. Консултирайте се със сервизната служба.
7. Признаци на износване по хидравликата.
 - ⇒ Проверете детайлите (работно колело, смукателен вход, корпус на помпата) и възложете тяхната смяна на сервизната служба.

8. Тръбопроводната система от страната на нагнетателя или напорният маркуч са запушени.
 - ⇒ Отпушете и сменете при нужда детайлите с нови.
9. Силно газообразен работен флуид.
 - ⇒ Консултирайте се със сервизната служба.
10. Има само две фази при връзката.
 - ⇒ Свързването трябва да се провери и коригира от електротехник.
11. Твърде голям спад на водното ниво по време на експлоатация.
 - ⇒ Проверете снабдяването/капацитета на системата.
 - ⇒ Проверете и адаптирайте при нужда точките на превключване на устройството за управление на нивото.

Повреда: Помпата работи неравномерно и шумно.

1. Неразрешена работна точка.
 - ⇒ Проверете оразмеряването на помпата и работната точка, консултирайте се със сервизната служба.
2. Хидравликата е запушена.
 - ⇒ Почистете хидравликата.
3. Силно газообразен работен флуид.
 - ⇒ Консултирайте се със сервизната служба.
4. Има само две фази при връзката.
 - ⇒ Свързването трябва да се провери и коригира от електротехник.
5. Погрешна посока на въртене.
 - ⇒ Свързването трябва да се коригира от електротехник.
6. Признаци на износване по хидравликата.
 - ⇒ Проверете детайлите (работно колело, смукателен вход, корпус на помпата) и възложете тяхната смяна на сервизната служба.
7. Лагерът на мотора е износен.
 - ⇒ Информирайте сервизната служба; изпратете помпата за основен ремонт обратно в завода.
8. Помпата е пренатегната при монтажа.
 - ⇒ Проверете начина на инсталиране, при нужда монтирайте гумени компенсатори.

Повреда: Устройството за следене на уплътнителната камера сигнализира повреда или изключва помпата

1. Образуване на кондензат поради по-продължително съхранение или високи температурни колебания.

- ⇒ Пуснете помпата да работи за кратко (макс. 5 мин) без прътов електрод.
2. Увеличен теч при разработване на нови механични уплътнения.
 - ⇒ Сменете маслото.
 3. Повреден кабел на прътовия електрод.
 - ⇒ Подменете прътовия електрод.
 4. Повредено механично уплътнение.
 - ⇒ Информирайте сервизната служба.

Допълнителни стъпки за отстраняване на повреди

Ако изброените до тук точки не помогнат за отстраняване на повредата, свържете се със сервизната служба. Сервизната служба може да Ви помогне, както следва:

- Помощ по телефона или в писмен вид.
- Помощ на място.
- Проверка и ремонт в завода.

При ангажиране на определени услуги на сервизната служба може да възникнат разходи! За по-точна информация попитайте сервизната служба.

11 Резервни части

Поръчката на резервни части се извършва посредством сервизната служба. За да се избегнат обратни въпроси и погрешни поръчки, винаги трябва да се посочва серийният номер или каталожният номер на продукта. **Запазено право за технически изменения!**

12 Изхвърляне

12.1 Масла и смазки

Работните течности трябва да се източват в подходящи съдове и да се изхвърлят съобразно валидните национални разпоредби. Веднага съберете прокапалото количество!

12.2 Защитно облекло

Използваното защитно облекло трябва да бъде изхвърлено незабавно в съответствие с валидните национални разпоредби.

12.3 Информация относно събирането на употребявани електрически и електронни продукти

Правилното изхвърляне и регламентираното рециклиране на този продукт предотвратява екологични щети и опасности за личното здраве.



ЗАБЕЛЕЖКА

Забранено за изхвърляне с битови отпадъци!

В Европейския съюз този символ може да бъде изобразен върху продукта, опаковката или съпътстващата документация. Той указва, че съответните електрически и електронни продукти не трябва да се изхвърлят заедно с битови отпадъци.

Резба	Въртящ момент на задвижване		
	Nm	kp m	ft·lb
M12	126,5	12,90	93,3
M16	155	15,81	114,3
M20	265	27,02	195,5

За правилното третиране, рециклиране и изхвърляне на съответните отпадъци спазвайте следните изисквания:

- Предавайте тези продукти само в предвидените сертифицирани пунктове за събиране на отпадъци.
- Спазвайте приложимата национална нормативна уредба!

Изискайте информация относно правилното изхвърляне от местната община, най-близкото депо за отпадъци или търговеца, от който е закупен продукта. Допълнителна информация относно тема Рециклиране, вж. на www.wilo-recycling.com.

13 Приложение

13.1 Въртящи моменти на затягане

Неръждаеми болтове A2/A4			
Резба	Въртящ момент на задвижване		
	Nm	kp m	ft·lb
M5	5,5	0,56	4
M6	7,5	0,76	5,5
M8	18,5	1,89	13,5
M10	37	3,77	27,5
M12	57	5,81	42
M16	135	13,77	100
M20	230	23,45	170
M24	285	29,06	210
M27	415	42,31	306
M30	565	57,61	417

Болтове с покритие Geomet (якост 10.9) с шайба nord lock			
Резба	Въртящ момент на задвижване		
	Nm	kp m	ft·lb
M5	9,2	0,94	6,8
M6	15	1,53	11
M8	36,8	3,75	27,1
M10	73,6	7,51	54,3





Wilo – International (Subsidiaries)

Argentina

WILO SALMSON
Argentina S.A.
C1295ABI Ciudad
Autónoma de Buenos Aires
T +54 11 4361 5929
matias.monea@wilo.com.ar

Australia

WILO Australia Pty Limited
Murrarie, Queensland, 4172
T +61 7 3907 6900
chris.dayton@wilo.com.au

Austria

WILO Pumpen Österreich
GmbH
2351 Wiener Neudorf
T +43 507 507-0
office@wilo.at

Azerbaijan

WILO Caspian LLC
1065 Baku
T +994 12 5962372
info@wilo.az

Belarus

WILO Bel IOOO
220035 Minsk
T +375 17 3963446
wilo@wilo.by

Belgium

WILO NV/SA
1083 Ganshoren
T +32 2 4823333
info@wilo.be

Bulgaria

WILO Bulgaria EOOD
1125 Sofia
T +359 2 9701970
info@wilo.bg

Brazil

WILO Comercio e
Importacao Ltda
Jundiaí – São Paulo – Brasil
13.213-105
T +55 11 2923 9456
wilo@wilo-brasil.com.br

Canada

WILO Canada Inc.
Calgary, Alberta T2A 5L7
T +1 403 2769456
info@wilo-canada.com

China

WILO China Ltd.
101300 Beijing
T +86 10 58041888
wilobj@wilo.com.cn

Croatia

WILO Hrvatska d.o.o.
10430 Samobor
T +38 51 3430914
wilo-hrvatska@wilo.hr

Cuba

WILO SE
Oficina Comercial
Edificio Simona Apto 105
Siboney. La Habana. Cuba
T +53 5 2795135
T +53 7 272 2330
raul.rodriguez@wilo-cuba.com

Czech Republic

WILO CS, s.r.o.
25101 Cestlice
T +420 234 098711
info@wilo.cz

Denmark

WILO Nordic
Drejergangen 9
DK-2690 Karlslunde
T +45 70 253 312
wilo@wilo.dk

Estonia

WILO Eesti OÜ
12618 Tallinn
T +372 6 509780
info@wilo.ee

Finland

WILO Nordic
Tillinmäentie 1 A
FIN-02330 Espoo
T +358 207 401 540
wilo@wilo.fi

France

Wilo Salmson France S.A.S.
53005 Laval Cedex
T +33 2435 95400
info@wilo.fr

United Kingdom

WILO (U.K.) Ltd.
Burton Upon Trent
DE14 2WJ
T +44 1283 523000
sales@wilo.co.uk

Greece

WILO Hellas SA
4569 Anixi (Attika)
T +302 10 6248300
wilo.info@wilo.gr

Hungary

WILO Magyarország Kft
2045 Törökbálint
(Budapest)
T +36 23 889500
wilo@wilo.hu

India

Wilo Mather and Platt Pumps
Private Limited
Pune 411019
T +91 20 27442100
services@matherplatt.com

Indonesia

PT. WILO Pumps Indonesia
Jakarta Timur, 13950
T +62 21 7247676
citrawilo@cbn.net.id

Ireland

WILO Ireland
Limerick
T +353 61 227566
sales@wilo.ie

Italy

WILO Italia s.r.l.
Via Novegro, 1/A20090
Segrate MI
T +39 25538351
wilo.italia@wilo.it

Kazakhstan

WILO Central Asia
050002 Almaty
T +7 727 312 40 10
info@wilo.kz

Korea

WILO Pumps Ltd.
20 Gangseo, Busan
T +82 51 950 8000
wilo@wilo.co.kr

Latvia

WILO Baltic SIA
1019 Riga
T +371 6714-5229
info@wilo.lv

Lebanon

WILO LEBANON SARL
Jdeideh 1202 2030
Lebanon
T +961 1 888910
info@wilo.com.lb

Lithuania

WILO Lietuva UAB
03202 Vilnius
T +370 5 2136495
mail@wilo.lt

Morocco

WILO Maroc SARL
20250 Casablanca
T +212 (0) 5 22 66 09 24
contact@wilo.ma

The Netherlands

WILO Nederland B.V.
1551 NA Westzaan
T +31 88 9456 000
info@wilo.nl

Norway

WILO Nordic
Alf Bjerckes vei 20
NO-0582 Oslo
T +47 22 80 45 70
wilo@wilo.no

Poland

WILO Polska Sp. z.o.o.
5-506 Lesznowola
T +48 22 7026161
wilo@wilo.pl

Portugal

Bombas Wilo-Salmson
Sistemas Hidraulicos Lda.
4475-330 Maia
T +351 22 2080350
bombas@wilo.pt

Romania

WILO Romania s.r.l.
077040 Com. Chiajna
Jud. Ilfov
T +40 21 3170164
wilo@wilo.ro

Russia

WILO Rus ooo
123592 Moscow
T +7 496 514 6110
wilo@wilo.ru

Saudi Arabia

WILO Middle East KSA
Riyadh 11465
T +966 1 4624430
wshoula@wataniaind.com

Serbia and Montenegro

WILO Beograd d.o.o.
11000 Beograd
T +381 11 2851278
office@wilo.rs

Slovakia

WILO CS s.r.o., org. Zložka
83106 Bratislava
T +421 2 33014511
info@wilo.sk

Slovenia

WILO Adriatic d.o.o.
1000 Ljubljana
T +386 1 5838130
wilo.adriatic@wilo.si

South Africa

Wilo Pumps SA Pty LTD
Sandton
T +27 11 6082780
gavin.bruggen wilo.co.za

Spain

WILO Ibérica S.A.
28806 Alcalá de Henares
(Madrid)
T +34 91 8797100
wilo.iberica@wilo.es

Sweden

WILO NORDIC
Isbjörnsvägen 6
SE-352 45 Växjö
T +46 470 72 76 00
wilo@wilo.se

Switzerland

Wilo Schweiz AG
4310 Rheinfelden
T +41 61 836 80 20
info@wilo.ch

Taiwan

WILO Taiwan CO., Ltd.
24159 New Taipei City
T +886 2 2999 8676
nelson.wu@wilo.com.tw

Turkey

WILO Pompa Sistemleri
San. ve Tic. A.Ş.
34956 İstanbul
T +90 216 2509400
wilo@wilo.com.tr

Ukraine

WILO Ukraine t.o.w.
08130 Kiev
T +38 044 3937384
wilo@wilo.ua

United Arab Emirates

WILO Middle East FZE
Jebel Ali Free zone – South
PO Box 262720 Dubai
T +971 4 880 91 77
info@wilo.ae

USA

WILO USA LLC
Rosemont, IL 60018
T +1 866 945 6872
info@wilo-usa.com

Vietnam

WILO Vietnam Co Ltd.
Ho Chi Minh City, Vietnam
T +84 8 38109975
nkminh@wilo.vn

wilo

Pioneering for You

WILO SE
Nortkirchenstr. 100
44263 Dortmund
Germany
T +49 (0)231 4102-0
T +49 (0)231 4102-7363
wilo@wilo.com
www.wilo.com