

Wilo-Flumen OPTI-TR 20-1, 22, 28-1, 30-1, 40-1
Wilo-Flumen EXCEL-TRE 20, 30, 40

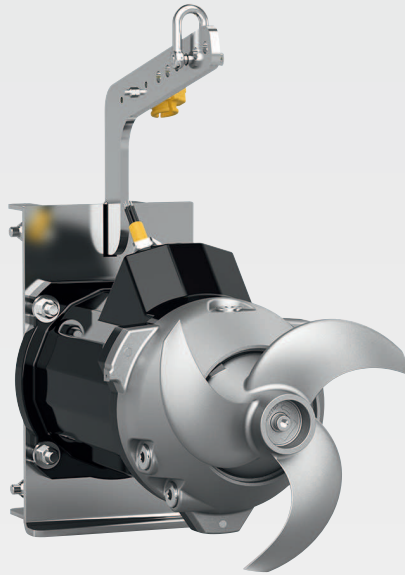

tr Montaj ve kullanma kılavuzu



Table of Contents

1 Genel hususlar	5
1.1 Bu kılavuzla ilgili	5
1.2 Telif hakkı.....	5
1.3 Değişiklik yapma hakkı saklıdır	5
1.4 Garanti reddi ve sorumluluk reddi.....	5
2 Güvenlik	5
2.1 Güvenlik uyarılarıyla ilgili işaretler	5
2.2 Personel eğitimi.....	7
2.3 Kişisel koruyucu ekipman	7
2.4 Elektrik işleri.....	7
2.5 Denetleme tertibatları.....	8
2.6 Sağlığa zararlı akışkanlar	8
2.7 Nakliye	8
2.8 Montaj/sökme çalışmaları	8
2.9 İşletme sırasında.....	9
2.10 Bakım çalışmaları.....	9
2.11 İşletme sınırları	9
2.12 İşleticinin yükümlülükleri	9
3 Nakliye ve depolama	9
3.1 Teslimat	9
3.2 Nakliye	10
3.3 Kaldırma aracı kullanımı	10
3.4 Depolama	10
4 Kullanım	11
4.1 Amacına uygun kullanım.....	11
4.2 Amacına uygun olmayan kullanım.....	11
5 Ürünün açıklaması	11
5.1 Konstrüksiyon.....	12
5.2 Denetleme tertibatları.....	13
5.3 Frekans konvertörü ile işletim	14
5.4 Patlayıcı atmosferde işletim	15
5.5 Tip levhası	15
5.6 Tip kodlaması.....	16
5.7 Teslimat kapsamı	16
5.8 Aksesuarlar.....	16
6 Montaj ve elektrik bağlantısı.....	16
6.1 Personel eğitimi.....	16
6.2 İşleticinin yükümlülükleri	17
6.3 Kurulum türleri.....	17
6.4 Montaj.....	17
6.5 Elektrik bağlantısı.....	22
7 İşletime alma	26
7.1 Personel eğitimi.....	26
7.2 İşleticinin yükümlülükleri	26
7.3 Dönme yönü kontrolü	26
7.4 Patlayıcı atmosferde çalışma.....	27
7.5 Çalıştırmadan önce	28
7.6 Giriş ve çıkışlar	28
7.7 İşletme sırasında.....	28
8 İşletimden çıkarma/sökme.....	29
8.1 Personel eğitimi.....	29
8.2 İşleticinin yükümlülükleri	29
8.3 İşletimden çıkarma.....	29

8.4	Sökme işlemi.....	29
9	Periyodik bakım	31
9.1	Personel eğitimi.....	31
9.2	İşleticinin yükümlülükleri.....	31
9.3	İşletme sınırları	31
9.4	Bakım aralıkları	32
9.5	Bakım önlemleri.....	32
9.6	Onarım çalışmaları.....	35
10	Arızalar, nedenleri ve giderilmeleri.....	38
11	Yedek parçalar	40
12	Bertaraf etme	40
12.1	Yağlar ve yağlama ürünleri.....	40
12.2	Koruyucu giysi	40
12.3	Kullanılmış elektrikli ve elektronik ürünlerin toplanmasına ilişkin bilgiler	40
13	Ek.....	40
13.1	Sıkma torkları.....	41
13.2	Frekans konvertöründe işletim	41
13.3	Patlamaya karşı güvenlik ruhsatı	42

1 Genel hususlar

1.1 Bu kılavuzla ilgili

Bu kılavuz ürünün ayrılmaz bir parçasıdır. Kılavuza uyulması, doğru uygulama ve kullanım için bir ön koşuldur:

- Tüm işlemlerden önce kılavuzu dikkatli bir şekilde okuyun.
- Kılavuzu daima erişilebilir şekilde saklayın.
- Ürünle ilgili tüm bilgileri dikkate alın.
- Üründeki işaretleri dikkate alın.

Orijinal kullanma kılavuzunun dili Almancadır. Bu kılavuzdaki diğer bütün diller, orijinal montaj ve kullanma kılavuzunun bir çevirisidir.

1.2 Telif hakkı

Bu montaj ve kullanma kılavuzunun telif hakkı Wilo tarafına aittir. Herhangi bir içerik çoğaltılamaz, dağıtılamaz veya izinsiz rekabet amaçlı değerlendirilemez ve başkalarıyla paylaşılabilir.

1.3 Değişiklik yapma hakkı saklıdır

Wilo belirtilen verileri önceden bildirmeksizin değiştirme hakkını saklı tutar ve teknik hatalar ve/veya eksiklikler için hiçbir sorumluluk kabul etmez. Kullanılan çizimler ürünün örnek niteliğinde gösterimdir ve orijinalden farklı olabilir.

1.4 Garanti reddi ve sorumluluk reddi

Aşağıdaki durumlarda Wilo özellikle garanti taleplerini kabul etmez:

- İşletici veya siparişi veren tarafından sağlanan eksik veya yanlış bilgi nedeniyle yetersiz tasarım
- Bu kılavuzda yer verilen talimatlara uyulmaması
- Amacına uygun olmayan kullanım
- Usulüne aykırı depolama veya nakliye
- Hatalı montaj veya sökme işlemi
- Yetersiz bakım
- Yetkisiz onarım
- Yetersiz inşaat zemini
- Kimyasal, elektriksel veya elektrokimyasal etkiler
- Aşınma

2 Güvenlik

Bu bölüm, ürünün her bir kullanım evresiyle ilgili temel bilgiler içerir. Bu bilgilerin dikkate alınmaması aşağıdaki tehlikelere yol açar:

- İnsanların zarar görme tehlikesi
- Çevrenin zarar görme tehlikesi
- Maddi hasarlar
- Tazminat talebi kaybı

2.1 Güvenlik uyarılarıyla ilgili işaretler

Bu montaj ve kullanma kılavuzunda, maddi ve kişisel hasarlara yönelik güvenlik uyarıları kullanılmaktadır. Bu güvenlik uyarıları farklı şekilde görüntülenir:

- İnsanlara yönelik tehlikelerle ilgili güvenlik talimatları bir uyarı sözcüğüyle başlar, **önlere ilgili simge bulunur** ve gri arka planla gösterilir.



TEHLİKE

Tehlikenin türü ve kaynağı!

Tehlikenin etkileri ve kaçınma talimatları.

- Maddi hasarlara yönelik güvenlik talimatları bir uyarı kelimesiyle başlar ve **sembol olmadan** görüntülenir.

DİKKAT

Tehlikenin türü ve kaynağı!

Etkiler veya bilgiler.

Uyarı kelimeleri→ **TEHLİKE!**

Uyulmaması, ölüme veya en ağır yaralanmalara yol açar!

→ **UYARI!**

Uyulmaması (ağır) yaralanmalara neden olabilir!

→ **DİKKAT!**

Uyulmaması sistemin tümüne zarar verecek maddi hasarlara neden olabilir.

→ **NOT!**

Ürünün kullanımına yönelik faydalı bilgi

İşaretlemeleler

✓ Koşul

1. İş adımı/humaralandırma

⇒ Bilgi/kılavuz

► Sonuç

Semboller

Bu kılavuzda aşağıdaki semboller kullanılmaktadır:



Elektrik gerilimi tehlikesi



Bakteriyel enfeksiyon tehlikesi



Patlayıcı atmosfer nedeniyle tehlike



Genel uyarı sembolü



Kesilmeye bağlı yaralanma uyarısı



Sıcak yüzey uyarısı



Yüksek basınç uyarısı



Asılı yük uyarısı



Kişisel koruyucu ekipman: Koruyucu kask kullanın



Kişisel koruyucu ekipman: Ayak koruması kullanın



Kişisel koruyucu ekipman: El koruyucusu kullanın



Kişisel koruyucu ekipman: Emniyet kemeri takın



Kişisel koruyucu ekipman: Ağızlık kullanın



Kişisel koruyucu ekipman: Koruyucu gözlük kullanın



Yalnız çalışmak yasaktır! İkinci bir kişi bulunmalıdır.



Faydalı bilgi

2.2 Personel eğitimi

- Personel, yerel kaza önleme yönetmelikleri konusunda eğitim almış olmalıdır.
- Personel, montaj ve kullanma kılavuzunu okumuş ve anlamış olmalıdır.
- Elektrik işleri: Eğitimli elektrik teknisyeni
Elektrikle ilgili tehlikeleri fark ederek bunları giderebilmek için uygun mesleki eğitim, bilgi ve deneyime sahip olan kişidir.
- Montaj/sökme çalışmaları: Atık su teknikleri konusunda eğitimli teknisyen
Farklı yapı parçalarına sabitleme, kaldırma araçları, atık su tesisleriyle ilgili temel bilgiler
- Montaj çalışmaları: Atık su teknikleri konusunda eğitimli teknisyen
Kullanılan işletim maddesini uygulama/bertaraf etme, makine yapısı hakkında temel bilgi (montaj/sökme)
- Kaldırma işleri: Kaldırma düzeneğinin kullanımı konusunda eğitimli teknisyen
Kaldırma aracı, bağlama aracı, bağlama noktaları

Kısıtlı becerileri olan kişiler ve çocuklar

- 16 yaş altı kişiler: Ürünlerin kullanılması yasaktır.
- 18 yaş altı kişiler: Ürünün kullanımını denetleyin (gözetmen)!
- Fiziksel, duyuşsal veya ruhsal açıdan engeli olan kişiler: Ürünlerin kullanılması yasaktır!

2.3 Kişisel koruyucu ekipman

Belirtilen koruyucu ekipman minimum gerekliliktir. İşletme kurallarında belirtilen gereklilikleri dikkate alın.

Koruyucu ekipman: Taşıma, montaj, sökme ve bakım

- Emniyet ayakkabısı: S1 koruma sınıfı (uvex 1 sport S1)
- Koruyucu eldiven (EN 388): 4X42C (uvex C500)
- Koruyucu kask (EN 397): standartlara uygun, yan kısımda gerçekleşebilecek deformasyonlara karşı koruma (uvex pheos)
(Kaldırma aracı kullanıldığında)

Koruyucu ekipman: Temizlik işleri

- Koruyucu eldiven (EN ISO 374-1): 4X42C + A tipi (uvex protector chemical NK2725B)
- Koruyucu gözlük (EN 166): (uvex skyguard NT)
 - Çerçeve işareti: W 166 34 F CE
 - Pul işareti: 0-0,0* W1 FKN CE
- * EN 170'e göre koruma seviyesi bu iş için geçerli değildir.
- Solunum maskesi (EN 149): 3M 6000 serisi, 6055 A2 filtrelili yarım maske

Ürün önerileri

Parantez içindeki ürünler önerilmektedir. Ürünler, yapı açısından aynı ve belirtilen işaretlere uygun olan diğer ürünlerle değiştirilebilir.

2.4 Elektrik işleri

- Elektrik işleri bir elektrik uzmanı tarafından gerçekleştirilmelidir.
- Ürünü elektrik şebekesinden ayırın ve yetkisiz şekilde açılmaya karşı emniyete alın.
- Elektrik bağlantısını kurarken yerel yönetmeliklere uyun.
- Yerel enerji dağıtım şirketinin talimatlarına uyun.
- Personeli elektrik bağlantısının kurulması hakkında bilgilendirin.
- Personeli ürünün kapatma olanakları konusunda bilgilendirin.
- Bu montaj ve kullanma kılavuzundaki ve tip levhasındaki teknik bilgilere uyulmalıdır.
- Ürünü topraklayın.
- Elektrikli kumanda cihazına bağlantı ile ilgili yönetmeliklere uyun.
- Elektronik marş kumanda üniteleri (ör. yumuşak marş veya frekans konvertörü) kullanılıyorsa elektromanyetik uyumluluk yönetmeliklerine uyulmalıdır. Gerekirse özel önlemler alınmalıdır (ör. blendajlı kablo, filtre vs.).
- Hasarlı bağlantı kablolarını değiştirin. Yetkili servise danışın.

2.5 Denetleme tertibatları

Aşağıdaki denetleme tertibatları müşteri tarafından sağlanmalıdır:

Hat koruma şalteri

Hat koruma şalterinin büyüklüğü ve devre özellikleri, bağlı durumdaki ürünün nominal akımı ile bağlantılıdır. Yerel yönetmelikleri dikkate alın.

Motor koruma şalteri

Fiş olmayan ürünlerde, müşteri tarafından bir motor koruma şalteri öngörülmelidir! Minimum gereksinim, yerel yönetmeliklere göre sıcaklık dengeleme, diferansiyel tetikleme ve tekrar açmaya karşı kilitleme özelliklerine sahip bir termik röle/motor koruma şalteridir. Hassas elektrik şebekelerinde müşteri tarafından ilave koruma tertibatları (örn. aşırı voltaj rölesi, düşük voltaj rölesi veya faz kesinti rölesi vs.) öngörülmelidir.

Kaçak akıma karşı koruma şalteri (RCD)

- Kaçak akıma karşı koruma şalterini (RCD) yerel enerji dağıtım şirketinin yönetmeliklerine uygun şekilde monte edin.
- İnsanların ürünle ve iletken sıvılarıyla temas ihtimali söz konusu ise, kaçak akıma karşı koruma şalteri (RCD) monte edin.

2.6 Sağlığa zararlı akışkanlar

Atık sularda veya durgun sularda sağlığa zararlı bakteriler oluşur. Bakteriye enfeksiyon tehlikesi vardır!

- Koruyucu ekipman kullanın!
- Ürünü söktükten sonra iyice temizleyin ve dezenfekte edin!
- Tüm kişileri akışkan ve oluşturabileceği tehlikeler hakkında bilgilendirin!

2.7 Nakliye

- Uygulama alanında iş güvenliği ve kaza önlemeye yönelik geçerli kanun ve yönetmeliklere uyun.
- Çalışma alanını işaretleyin ve kapatın.
- Yetkisi olmayan kişileri çalışma alanından uzak tutun.
- Bağlama araçlarını daima bağlama noktalarına sabitleyin.
- Bağlama araçlarının sıkıca oturup oturmadığını kontrol edin.
- Ambalaj yönetmeliklerine uyun:
 - Darbelere karşı dayanıklı
 - Ürünün sabitlendiğinden emin olun.
 - Toz, yağ ve neme karşı koruyun.

2.8 Montaj/sökme çalışmaları

- Düşme emniyeti sağlayın!
- Uygulama alanında iş güvenliği ve kaza önlemeye yönelik geçerli kanun ve yönetmeliklere uyun.
- Çalışma alanını işaretleyin ve kapatın.
- Çalışma alanını buzlanma olmayacak şekilde tutun.
- Etrafta bulunan nesnelere çalışma alanından kaldırın.
- Yetkisi olmayan kişileri çalışma alanından uzak tutun.
- Hava koşulları güvenli çalışmaya izin vermezse çalışmalar durdurulmalıdır.
- Çalışmalar her zaman iki kişi tarafından yürütülmelidir.
- 1 m (3 ft) üzerindeki çalışma yüksekliklerinde, düşme emniyetli bir iskele kullanılmalıdır.
- Kapalı alanları yeterince havalandırın.
- Kapalı yerlerde veya binalarda zehirli veya boğucu gazlar birikebilir. İşletme kurallarına göre koruyucu önlemleri alın; örn. bir gaz uyarı cihazı bulundurmak.
- Patlama tehlikesi varsa kaynak çalışması veya elektrikli cihazlarla çalışma yapmayın.
- Ürünü elektrik şebekesinden ayırın ve yetkisiz şekilde açılmaya karşı emniyete alın.
- Tüm dönen parçalar durmalıdır.
- Ürün dezenfekte edin.

- 2.9 İşletme sırasında**
- Çalışma alanını işaretleyin ve kapatın.
 - İşletme sırasında çalışma alanında kimse bulunmamalıdır.
 - Ürün, prosese bağlı şekilde ayrı kumandalar üzerinden açılır ve kapatılır. Elektrik kesintilerinden sonra ürün otomatik olarak açılabilir.
 - Motor sudan çıkarıldığında motor gövdesinin sıcaklığı 40 °C (104 °F) üzerine çıkabilir.
 - Her arızayı veya düzensizliği derhal sorumluya rapor edin.
 - Herhangi bir kusur varsa ürün derhal kapatılmalıdır.
 - Pervane, monte edilmiş kısımlara veya duvarlara çarpmamalıdır. Planlama belgelerine göre tanımlanmış mesafelere uyun.
 - Gerekli su örtme seviyesine uyun. Su seviyesinde çok fazla dalgalanma varsa seviye denetimi kullanın.
 - Ses basıncı birkaç faktöre bağlıdır (kurulum, çalışma noktası ...). İşletim koşullarındaki mevcut ses seviyesini ölçün. 85 dB(A) ve üzeri ses seviyesinde koruyucu kulaklık takın. Çalışma alanını işaretleyin!
- 2.10 Bakım çalışmaları**
- Ürünü elektrik şebekesinden ayırın ve yetkisiz şekilde açılmaya karşı emniyete alın.
 - Ürün dezenfekte edin.
 - Bakım çalışmalarını sadece temiz, kuru ve iyi aydınlatılmış bir ortamda gerçekleştirin.
 - Sadece bu montaj ve kullanma kılavuzunda açıklanan bakım çalışmalarını gerçekleştirin.
 - Sadece üreticinin orijinal parçalarını kullanın. Orijinal parçaların kullanılmaması, üreticiyi her türlü sorumluluktan muaf tutar.
 - Sızan akışkan ve işletme sıvıları derhal toplanmalı ve yerel yönetmeliklere göre imha edilmelidir.
- 2.11 İşletme sıvıları**
- Salmastra gövdesine beyaz yağ doldurulmuştur.
- Sızıntıları derhal giderin.
 - Büyük miktarda sızıntı varsa yetkili servise başvurun.
 - Yalıtım hasarlıysa yağ akışkana sızar.
 - **Ciltle temas:** Temas eden kısımları su ve sabunla iyice yıkayın. Ciltte tahriş meydana gelirse doktora görünün.
 - **Gözle temas:** Kontakt lensleri çıkarın. Temas eden gözü suyla yıkayın. Gözde tahriş meydana gelirse doktora görünün.
- 2.12 İşleticinin yükümlülükleri**
- Personelin ana dilindeki montaj ve kullanma kılavuzunu hazır bulundurun.
 - Belirtilen işler için personelin yeterince eğitilmesini sağlayın.
 - Koruyucu ekipmanları sağlayın. Personelin koruyucu ekipmanları kullandığından emin olun.
 - Ürün üzerinde yer alan emniyet ve uyarı levhaları sürekli okunabilir tutun.
 - Personeli, sistemin işleyiş şekli ile ilgili bilgilendirin.
 - Sistem içindeki tehlikeli bileşenleri, müşteri tarafından sağlanan bir bağlantı koruyucuyla donatın.
 - Çalışma alanını işaretleyin ve kapatın.
 - Ses seviyesini ölçün. 85 dB(A) ve üzeri ses seviyesinde koruyucu kulaklık takın. Çalışma alanını işaretleyin!
- 3 Nakliye ve depolama**
- 3.1 Teslimat**
- Gönderi teslim alındıktan sonra, bu gönderide herhangi bir kusur (hasar, eksiklik) olup olmadığını hemen kontrol edin.
 - Mevcut kusurlar nakliye belgeleri üzerinde belirtilmelidir!
 - Kusurları teslimat günü içerisinde nakliye şirketine veya üreticiye gösterin.
 - Daha sonra gösterilen talepler geçerli sayılmaz.

3.2 Nakliye



DUYURU

Karıştırma düzenlerinin bağlama noktası olmadan nakliye edilmesi

Zemine ve duvara montaj için olan karıştırma düzenlerinde takılı olan bir çerçeveye ve böylece bağlama noktası yoktur. Karıştırma düzenini palet üzerinde montaj yerine kadar nakledin. Montaj yerinde konumlandırma işlemi bir veya iki kişi tarafından gerçekleştirilmelidir. Karıştırma düzeninin ağırlığını dikkate alın!

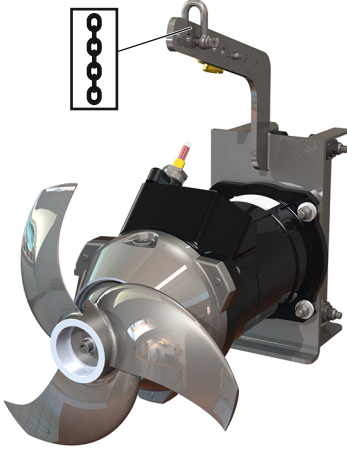

Fig. 1: Bağlama noktası

3.3 Kaldırma aracı kullanımı

Kaldırma aracı (ör. kaldırma düzeneği, vinç, palanga) kullanırken aşağıdaki noktalara dikkat edin:

- EN 397 standardına uygun koruyucu kask takın!
- Kaldırma araçlarının kullanımıyla ilgili yerel yönetmeliklere uyun.
- Kaldırma aracının teknik açıdan doğru kullanılmasından işletici sorumludur!
- **Bağlama ekipmanları**
 - Yasal olarak öngörülen ve izin verilen bağlama ekipmanlarını kullanın.
 - Bağlama ekipmanını bağlama noktasına göre seçin.
 - Bağlama ekipmanını bağlama noktasına sabitlerken yerel yönetmelikleri takip edin.
- **Kaldırma aracı**
 - Kullanım öncesinde sorunsuz işleve sahip olduğundan emin olun!
 - Yeterli taşıma kapasitesi.
 - Kullanım sırasında aracı devrilmeye karşı emniyete alın.
- **Kaldırma işlemi**
 - Ürünü kaldırma ve indirme sırasında sıkıştırmayın.
 - İzin verilen maks. taşıma kapasitesi aşılmamalıdır!
 - Gerekli durumda (ör. görüş engellendiğinde) koordinasyon için ikinci bir kişiyi dahil edin.
 - Asılı yüklerin altında kimse bulunmamalıdır!
 - Yükü, insanların bulunduğu çalışma alanlarının üzerinden taşımayın!

3.4 Depolama



TEHLİKE

Sağlığa zararlı akışkanlardan kaynaklanan tehlike!

Bakteriyel enfeksiyon tehlikesi!

- Karıştırma düzenini söktükten sonra dezenfekte edin!
- İşletme kurallarında belirtilenleri dikkate alın!



UYARI

Keskin kenarlar nedeniyle yaralanma tehlikesi!

Pervane kanatlarında keskin kenarlar oluşabilir. Kesilme nedeniyle yaralanma tehlikesi vardır!

- Koruyucu eldiven kullanın!

DİKKAT

Rutubet girişi kaynaklı komple hasar

Bağlantı kablosuna nem girerse, bağlantı kablosuna ve karıştırma düzenine hasar verir. Bağlantı kablosunun ucunu asla sıvıya daldırmayın ve depolama sırasında sıkıca kapatın.

- Karıştırma düzenini yatay bir şekilde sağlam bir zemin üzerine yerleştirin.
- Karıştırma düzenini düşmeye ve kaymaya karşı emniyete alın!
- Karıştırma düzenini pervanenin üzerine yerleştirmeyin. Pervane çapının büyük olduğu durumlarda uygun bir platform sağlayın.
- DİKKAT! Maddi hasar! Pervane ve mil hasar görebilir!**
- Karıştırma düzenini bir yıldan uzun süre boyunca depolamayın. Bir yıldan uzun depolama için yetkili servise danışın.
- Depolama koşulları:
 - Maksimum: -15 °C ila +60 °C (5 ila 140 °F), maks. hava nemi: %90, yoğuşmaz.
 - Önerilen: 5 ila 25 °C (41 – 77 °F), bağıl nem: %40 ila %50.
 - Karıştırma düzenini, doğrudan gelen güneş ışınlarına karşı koruyun. Aşırı sıcaklık hasara neden olabilir!
- Karıştırma düzenini, içinde kaynak çalışmaları yürütülen alanlarda depolamayın. Oluşan gazlar ve radyasyonlar elastomer parçalar ile kaplamalara zarar verebilir.
- Bağlantı kablosunu bükülmeye ve hasara karşı koruyun. Bükme yarıçapını dikkate alın!
- Pervaneyi düzenli aralıklarla (yılda 2 kere) döndürün. Böylece yatakların sıkışması önlenir ve mekanik salmastranın yağ tabakası yenilenir. **DUYURU! Koruyucu eldiven kullanın!**

4 Kullanım

4.1 Amacına uygun kullanım

Ticari ortamlarında aşağıdaki akışkanların süspansiyon halinde tutulması ve homojenleştirilmesi için:

- Proses atık suyu
- Foseptik içeren atık sular
- Kirlili su (düşük miktarda kum ve çakıl ile)

İşleticinin gerekliliklerini temel alan özel tasarıma uyun! Belirtilenlerin dışındaki her türlü kullanım, usulüne uygun olmayan kullanım kabul edilir.

4.2 Amacına uygun olmayan kullanım

Karıştırma düzenleri aşağıdakilerde kullanılmamalıdır:

- İçme suyu
- Newton sıvıları olmayan sıvılar
- Taş, odun, metal, kum vs. gibi kaba kırıları olan akışkanlar
- Saf haliyle kolay yanıcı ve patlayıcı akışkanlar

5 Ürünün açıklaması

5.1 Konstrüksiyon

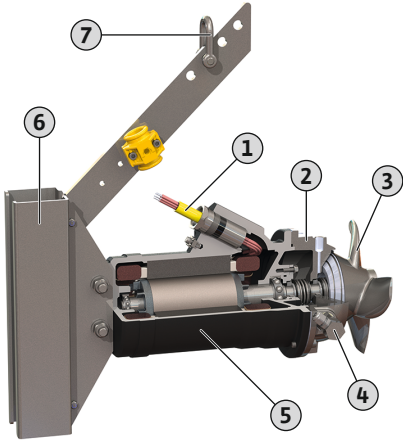

Fig. 2: Dalgıç motorlu karıştırma düzeneğine genel bakış

5.1.1 Motor

Wilo-Flumen OPTI-TR ...

Sürekli yağlanan büyük boyutlu rulmanlı yataklı, yüzey soğutmalı, trifaze alternatif akım modeli dalgıç motoru. Motor sargısında bir sıcaklık denetimi donanımı mevcuttur. Motor ısı, motor gövdesi üzerinden doğrudan çevredeki akışkana iletilir. Bağlantı kablosu ağır mekanik kullanıma yönelik tasarlanmış, akışkana karşı basınçlı su sızdırmayacak şekilde mühürlenmiş ve uzunlamasına su sızdırmayacak şekilde dökülmüştür. Bağlantı kablosu standart olarak açık uçlara ve 10 m (33 ft) uzunluğa sahiptir.

Wilo-Flumen EXCEL-TRE ...

Sürekli yağlanan büyük boyutlu rulmanlı yataklı, yüzey soğutmalı, trifaze alternatif akım modeli dalgıç motoru. Motor sargısında bir sıcaklık denetimi donanımı mevcuttur. Motor ısı, motor gövdesi üzerinden doğrudan çevredeki akışkana iletilir. Bağlantı kablosu ağır mekanik kullanıma yönelik tasarlanmış, akışkana karşı basınçlı su sızdırmayacak şekilde mühürlenmiş ve uzunlamasına su sızdırmayacak şekilde dökülmüştür. Bağlantı kablosu standart olarak açık uçlara ve 10 m (33 ft) uzunluğa sahiptir.

Dalgıç motoru IE3 motor verimlilik sınıfındadır (IEC 60034-30 uyarınca).

Teknik veriler

İşletim tipi, su altında	S1
İşletim tipi, su altından çıkarılmış	-
Akışkan sıcaklığı	3 ... 40 °C (37 ... 104 °F)
Maks. daldırma derinliği	20 m (66 ft)
Koruma sınıfı	IP68
Yalıtım sınıfı	H
Maks. kumanda sıklığı	15/saat

5.1.2 Yalıtım

Çift mil yalıtımlı, büyük hacimli yalıtım haznesi. Yalıtım haznesi beyaz yağ ile doldurulmuştur ve akışkan tarafındaki yalıtımda oluşan olası sızıntıları absorbe eder. Akışkan tarafı korozyona karşı dirençli ve korozyona dirençli bir mekanik salmastra kullanılmaktadır. Motor tarafında yalıtım, radyal mil salmastrası veya mekanik salmastra ile sağlanır.

5.1.3 Pervane

Monoblok malzemeden üretilmiş, pervane nominal çapı 200 mm ila 400 mm olan, 2 veya 3 kanatlı pervane. Geriye doğru bükülmüş olan akış geliş kenarı sayesinde düğümlemeyen pervane geometrisi.

	OPTI-TR 20-1 ...	EXCEL-TRE 20 ...	OPTI-TR 22 ...	OPTI-TR 28-1 ...	OPTI-TR 30-1 ...	EXCEL-TRE 30 ...	OPTI-TR 40-1 ...	EXCEL-TRE 40 ...
mm (inç) cinsinden nominal çap	200 (8)	200 (8)	220 (8,5)	280 (11)	300 (11,5)	300 (11,5)	400 (16)	400 (16)
Kanat sayısı	3	3	3	2	3	3	3	3

5.1.4 Malzemeler

	OPTI-TR 20-1 ...	EXCEL-TRE 20 ...	OPTI-TR 22 ...	OPTI-TR 28-1 ...	OPTI-TR 30-1 ...	EXCEL-TRE 30 ...	OPTI-TR 40-1 ...	EXCEL-TRE 40 ...
--	------------------	------------------	----------------	------------------	------------------	------------------	------------------	------------------

Motor gövdesi

EN-GJL-250 (ASTM A48 Class 35/40B)	-	-	•	•	•	•	•	•
1.4408 (ASTM A 351)	•	•	-	-	-	-	-	-

Salmastra gövdesi

1.4408 (ASTM A 351)	•	•	•	•	•	•	•	•
------------------------	---	---	---	---	---	---	---	---

Yalıtım, akışkan tarafı

SiC/SiC	•	•	•	•	•	•	•	•
---------	---	---	---	---	---	---	---	---

Yalıtım, motor tarafında

NBR (Nitril)	-	-	•	-	•	•	•	•
SiC/SiC	•	•	-	•	-	-	-	-

Pervane

1.4408 (ASTM A 351)	•	•	•	•	•	•	•	•
------------------------	---	---	---	---	---	---	---	---

• = standart, - = mevcut değil

5.2 Denetleme tertibatları

Ex onayı olmayan dalgıç motorlu karıştırma düzenleri için uygun denetleme tertibatlarına genel bakış:

	OPTI-TR 20-1 ...	EXCEL-TRE 20 ...	OPTI-TR 22 ...	OPTI-TR 28-1 ...	OPTI-TR 30-1 ...	EXCEL-TRE 30 ...	OPTI-TR 40-1 ...	EXCEL-TRE 40 ...
Motor odası	o	o	-	o	-	-	-	-
Motor odası/yalıtım haznesi	-	-	o	-	o	o	o	o
Yalıtım haznesi (harici çubuk elektrot)	o	o	o	o	o	o	o	o
Motor sargısı: Sıcaklık sınırlaması	•	•	•	•	•	•	•	•
Motor sargısı: Sıcaklık regülasyonu ve sınırlaması	o	o	o	o	o	o	o	o

Açıklama

- = mümkün değil, o = opsiyonel, • = standart olarak

Ex onayı olan dalgıç motorlu karıştırma düzenleri için uygun denetleme tertibatlarına genel bakış:

Tip	OPTI-TR 20-1 ...	EXCEL-TRE 20 ...	OPTI-TR 22 ...	OPTI-TR 28-1 ...	OPTI-TR 30-1 ...	EXCEL-TRE 30 ...	OPTI-TR 40-1 ...	EXCEL-TRE 40 ...
Motor odası	0	0	–	0	–	–	–	–
Yalıtım haznesi (harici çubuk elektrot)	0	0	0	0	0	0	0	0
ATEX sertifikalı								
Motor sargısı: Sıcaklık sınırlaması	0	0	0	0	0	0	0	0
Motor sargısı: Sıcaklık regülasyonu ve sınırlaması	•	•	•	•	•	•	•	•
FM/CSA Ex onaylı								
Motor sargısı: Sıcaklık sınırlaması	•	•	•	•	•	•	•	•
Motor sargısı: Sıcaklık regülasyonu ve sınırlaması	0	0	0	0	0	0	0	0

Açıklama

– = mümkün değil, 0 = opsiyonel, • = standart olarak

Tüm mevcut denetleme tertibatları daima bağlı olmalıdır!

Motor odası denetimi

Motor odası denetimi, motor sargısını bir kısa devreye karşı korur. Nem algılaması bir elektrot aracılığıyla gerçekleştirilir.

Motor odası ve yalıtım haznesi denetimi

Motor odası denetimi, motor sargısını bir kısa devreye karşı korur. Sızdırmaz hazne denetimi, akışkan tarafında mekanik salmastra aracılığıyla akışkan girişini kaydeder. Nem algılaması, motor odasındaki ve yalıtım haznesindeki bir elektrot aracılığıyla gerçekleştirilir.

DUYURU! Bu denetleme Ex modelinde mevcut değildir!

Motor sargısı denetimi

Termik motor denetimi motor sargısını aşırı ısınmaya karşı korur. Standart olarak bimetal sensörlü bir sıcaklık sınırlayıcı monte edilmiştir. Devreye girme sıcaklığına ulaşıldığında, tekrar açma blokajı ile bir devre dışı bırakma işlemi gerçekleştirilmelidir.

Opsiyonel olarak sıcaklık algılaması PTC sensörü ile de gerçekleştirilebilir. Ayrıca termik motor denetimi, sıcaklık ayarlayıcı olarak da tasarlanabilir. Bu sayede iki sıcaklığın algılanması mümkün olur. Düşük devreye girme sıcaklığına ulaşıldığında, motor soğuduktan sonra otomatik bir yeniden açma gerçekleştirilebilir. Yüksek devreye girme sıcaklığına ulaşıldığında ise, yeniden açma kilidi ile devre dışı bırakma işlemi gerçekleştirilmelidir.

Harici yalıtım haznesi denetimi

Yalıtım haznesi, harici çubuk elektrot ile donatılabilir. Elektrot, akışkan tarafında mekanik salmastra aracılığıyla akışkan girişini kaydeder. Böylece pompa kumandası üzerinden pompada alarm veya kapatma gerçekleştirilebilir.

5.3 Frekans konvertörü ile işletim

Frekans konvertöründe işleme izin verilmez. İlgili gereklilikler ekte mevcuttur ve bunlara uyulmalıdır!

5.4 Patlayıcı atmosferde işletim

Onay kriteri	OPTI-TR 20-1 ...	EXCEL-TRE 20 ...	OPTI-TR 22 ...	OPTI-TR 28-1 ...	OPTI-TR 30-1 ...	EXCEL-TRE 30 ...	OPTI-TR 40-1 ...	EXCEL-TRE 40 ...
ATEX	o	o	o	o	o	o	o	o
FM	o	o	o	o	o	o	o	o
CSA-Ex	o	-	o	o	o	-	o	-

Açıklama

- = Mevcut/mümkün değil, o = Opsiyonel, • = Standart olarak

Patlayıcı ortamlarda kullanım için, karıştırma düzeninin tip levhasında aşağıdaki işaretlerin bulunması gerekir:

- İlgili onayın "Ex" sembolü
- Patlama koruması sınıflandırması

Patlama koruması bölümünde belirtilen gereklilikler, bu montaj ve kullanma kılavuzunun ekinde mevcuttur ve bunlar dikkate alınmalıdır!

ATEX sertifikası

Karıştırma düzenleri, patlama tehlikesi olan yerlerde işletme için uygundur:

- Cihaz grubu: II
- Kategori: 2, Bölge 1 ve Bölge 2

Karıştırma düzenleri Bölge 0 içinde kullanılamaz!

FM onayı

Karıştırma düzenleri, patlama tehlikesi olan yerlerde işletme için uygundur:

- Koruma sınıfı: Explosionproof
- Kategori: Class I, Division 1

Duyuru: Kablolama Division 1 kapsamındaki gereklilikleri karşılar nitelikte gerçekleştirildiyse Class I, Division 2 kapsamında bir kurulumun yapılmasına da izin verilir.

5.5 Tip levhası

Tip levhasındaki verilere ve kısaltmalara ilişkin bir genel bakış aşağıda verilmiştir:

Tip levhası tanımı	Değer
P-Typ	Karıştırma düzeni tipi
M-Typ	Motor tipi
S/N	Seri numarası
MFY	Üretim tarihi*
n	Devir sayısı
T	Maks. akışkan sıcaklığı
IP	Koruma sınıfı
I _N	Nominal akım
I _{ST}	Başlangıç akımı
I _{SF}	Servis faktöründe nominal akım
P ₂	Nominal güç
U	Ölçüm voltajı
f	Frekans
Cos φ	Motor verimlilik derecesi
SF	Servis faktörü
OT _S	İşletim tipi: Su altında
OT _E	İşletim tipi: Su altından çıkarılmış

Tip levhası tanımı	Değer
AT	Marş tipi
m	Ağırlık

*Üretim tarihi, ISO 8601 uyarınca belirtilir: JJJJWww

→ JJJJ = Yıl

→ W = Hafta için kısaltma

→ ww = Takvim haftası bilgisi

5.6 Tip kodlaması

Wilo-Flumen OPTI-TR ...

Örnek: **Wilo-Flumen OPTI-TR 30-1.145-4/16Ex S17**

Flumen	Dalgıç motorlu karıştırma düzeni, yatay
OPTI-TR	Ürün serisi: Standart asenkron motorlu karıştırma düzeni
30	x10 = mm cinsinden pervane nominal çapı
1	Yapı örneği
145	d/dak cinsinde pervane nominal devir sayısı
4	Kutup sayısı
16	x10 = mm cinsinde stator paketi uzunluğu
Ex	Ex onaylı
S17	Özel pervane için pervane kodu (standart pervanede yoktur)

Wilo-Flumen EXCEL-TRE ...

Örnek: **Wilo-Flumen EXCEL-TRE 30.145-4/16Ex S17**

Flumen	Dalgıç motorlu karıştırma düzeni, yatay
EXCEL-TRE	Ürün serisi: IE3 asenkron motorlu karıştırma düzeni
30	x10 = mm cinsinden pervane nominal çapı
145	d/dak cinsinde pervane nominal devir sayısı
4	Kutup sayısı
16	x10 = mm cinsinde stator paketi uzunluğu
Ex	Ex onaylı
S17	Özel pervane için pervane kodu (standart pervanede yoktur)

5.7 Teslimat kapsamı

- Entegre pervaneli ve bağlantı kablolu dalgıç motorlu karıştırma düzeni
- Kurulum türüne bağlı olarak aksesuar takılı
- Montaj ve kullanma kılavuzu

5.8 Aksesuarlar

- Duvar ve zemine sabitleme konsolu
- Alçaltma düzeneği
- Yardımcı kaldırma düzeneği
- Kaldırma halatını emniyete almak için halat babası
- Tahdit kelepçesi
- Ek halat germe sistemi
- Bağlantı ankrajlı sabitleme setleri

6 Montaj ve elektrik bağlantısı

6.1 Personel eğitimi

- Elektrik işleri: Eğitimli elektrik teknisyeni
Elektrikle ilgili tehlikeleri fark ederek bunları giderebilmek için uygun mesleki eğitim, bilgi ve deneyime sahip olan kişidir.
- Montaj/sökme çalışmaları: Atık su teknikleri konusunda eğitimli teknisyen
Farklı yapı parçalarına sabitleme, kaldırma araçları, atık su tesisleriyle ilgili temel bilgiler
- Kaldırma işleri: Kaldırma düzeneğinin kullanımı konusunda eğitimli teknisyen
Kaldırma aracı, bağlama aracı, bağlama noktaları

6.2 İşleticinin yükümlülükleri

- Yerel kaza önleme ve güvenlik yönetmeliklerini dikkate alın.
- Açır ve askıda bulunan yüklerle çalışmaya yönelik tüm yönetmelikleri dikkate alın.
- Koruyucu ekipmanları sağlayın. Personelin koruyucu ekipmanları kullandığından emin olun.
- Çalışma alanını işaretleyin.
- Yetkisi olmayan kişileri çalışma alanından uzak tutun.
- Hava koşulları (örn. buzlanma, güçlü rüzgar), güvenli çalışmaya izin vermiyorsa, çalışmalar durdurulmalıdır.
- Atık su tekniği sistemlerinin işletimi için atık su tekniğinin yerel yönetmeliklerine uyun.
- Güvenli ve fonksiyonel bir sabitleme için yapının/temelin yeterli sağlamlıkta olması gerekir. Yapı parçalarının/temellerin hazırlanması ve uygunluğu, işleticinin sorumluluğundadır!
- Mevcut planlama belgelerinin (montaj planları, kurulum yeri, besleme koşulları) eksiksizliğini ve doğruluğunu kontrol edin.

6.3 Kurulum türleri

- Zemine ve duvara sabit montaj
- Alçaltma düzeneği ile esnek montaj

DUYURU! -90° ile +90° arasında dikey kurulum, sisteme bağlı olarak mümkündür. Bu kurulum tipi için yetkili servise danışın!

6.4 Montaj



TEHLİKE

Montaj sırasında sağlığa zararlı akışkanlardan kaynaklanan tehlike!

Kurulum yerinin montaj sırasında temiz ve dezenfekte edilmiş olmasını sağlayın. Sağlığa zararlı akışkanlar ile temas söz konusuysa aşağıdaki maddeleri dikkate alın:

- Koruyucu donanım kullanılmalıdır:
 - ⇒ Kapalı koruyucu gözlük
 - ⇒ Koruyucu ağızlık
 - ⇒ Koruyucu eldiven
- Damlayan miktarları hemen alın.
- İşletme kurallarında belirtilenleri dikkate alın!



TEHLİKE

Tehlikeli tek başına çalışma nedeniyle ölüm tehlikesi!

Kuyularda ve dar alanlarda ve düşme tehlikesinin bulunduğu koşullarda yapılan çalışmalar tehlikeli çalışmalar olarak adlandırılır. Bu çalışmalar tek kişi tarafından gerçekleştirilmemelidir!

- Çalışmaları yalnızca yanınızda başka biri daha varsa gerçekleştirin!

DİKKAT

Hatalı sabitleme nedeniyle maddi hasar

Hatalı bir sabitleme sonucunda karıştırma düzeninin işlevi olumsuz etkilenebilir ve karıştırma düzeni hasar görebilir.

- Beton yapılara sabitleme yapıldığında, sabitleme için bağlantı ankrajları kullanılmalıdır. Üreticinin montaj talimatlarına uyun! Sıcaklık bilgilerine ve sertleşme sürelerine mutlaka uyun.
- Çelik yapılara sabitleme yapıldığında, yeterli dayanıklılık olduğunu kontrol edin. Yeterli dayanıklılığa sahip sabitleme malzemeleri kullanın! Elektrokimyasal korozyonu önlemek için uygun malzemeler kullanın!
- Tüm vida bağlantılarını iyice sıkın. Tork bilgilerine uyun.

- Koruyucu ekipman kullanın! İşletme kuralları dikkate alın.
 - Koruyucu eldiven: 4X42C (uvex C500)
 - Emniyet ayakkabısı: S1 koruma sınıfı (uvex 1 sport S1)
 - Düşme emniyeti sağlayın!
 - Koruyucu kask: EN 397 standartlara uygun, yan kısımda gerçekleştirilecek deformasyonlara karşı koruma (uvex pheos) (Kaldırma araçları kullanılırken)
- Kurulum yerini hazırlayın:
 - Temiz, büyük katı maddelerden arındırılmış
 - Kuru
 - Dona karşı korumalı
 - Dezenfekte
- Çalışmalar her zaman iki kişi tarafından yürütülmelidir.
- Çalışma alanını işaretleyin.
- Yetkisi olmayan kişileri çalışma alanından uzak tutun.
- 1 m (3 ft) üzerindeki çalışma yüksekliklerinde, düşme emniyetli bir iskele kullanın.
- Çalışmalar sırasında zehirli veya boğucu gazlar birikebilir:
 - İşletme kurallarına göre koruyucu önlemleri alın (gaz ölçümü yapın, gaz uyarı cihazı bulundurun).
 - Yeterli havalandırmanın sağlandığından emin olunmalıdır.
 - Zehirli veya boğucu gazlar birikirse çalışma alanından derhal ayrılın!
- Kaldırma aracının kurulumu: düz yüzey, temiz ve sabit taban. Depolama ve kurulum yeri, sorunsuzca erişebilir olmalıdır.
- Zinciri ya da tel halatı bir askı gözü ile tutamağa/bağlama noktasına sabitleyin. Sadece yapı tekniği açısından gerekli izne sahip bağlama araçları kullanılmalıdır.
- Kaldırma aletinin dönme alanında durmayın.
- Bütün bağlantı kabloları talimatlara uygun şekilde döşenmiş olmalıdır. Bağlantı kabloları nedeniyle tehlike (işletim sırasında hasar, takılıp/kayıp düşme tehlikesi) oluşmamalıdır. Kablo kesitinin ve kablo uzunluğunun seçilen döşeme şekli için yeterli olup olmadığı kontrol edilmelidir.
- Duvarlara ve mevcut montaj parçalarına asgari mesafelere uyun.

6.4.1 Bakım çalışmaları

12 aydan uzun bir depolamadan sonra, montaj öncesinde aşağıdaki bakım çalışmaları yürütülmelidir:

- Pervaneyi döndürün.
Bkz. Bölüm "Pervaneyi döndürün [► 33]".
- Salmastra gövdesi yağ değişimi.
Bkz. Bölüm "Yağ değişimi [► 34]".

6.4.2 Duvara montaj



Fig. 3: Duvara montaj

Duvara montajda karıştırma düzeni doğrudan havuz duvarına monte edilir. Bağlantı kablosunu havuz duvarına döşeyin ve yukarıya doğru yönlendirin.

- ✓ Çalışma yeri/kurulum yeri montaj için hazırlanmıştır. Monte edilmiş kısımlara ve havuz kenarlarına planlama belgelerine göre tanımlanmış mesafelere uyulur.
 - ✓ Karıştırma düzeni, elektrik şebekesine bağlı değil.
 - ✓ 1 m üzerinde montaj yükseklikleri için düşme emniyetli bir iskele mevcuttur.
1. Karıştırma düzeni 2 kişi tarafından havuz duvarına konumlandırılmalı ve sabitleme delikleri işaretlenmelidir.
 2. Karıştırma düzeni, çalışma alanının dışına koyulmalıdır.
 3. Sabitleme delikleri açılmalı ve bağlantı ankrajları takılmalıdır. **DUYURU! Üreticinin montaj talimatlarına uyun!**
 4. Bağlantı ankrajları sertleştikten sonra karıştırma düzeni 2 kişi tarafından bağlantı ankrajlarına takılmalı ve sabitleme malzemeleri ile sabitlenmelidir.
 5. Karıştırma düzenini sıkıca havuz duvarına monte edin. **DUYURU! Üreticinin montaj talimatlarına uyun!**
 6. Bağlantı kablosunu hafifçe gergin şekilde havuz duvarına döşeyin. **DİKKAT! Bağlantı kablosunu havuz kenarının üzerinden geçirirken sürtünme olabilecek yerlere dikkat edin. Keskin kenarlar bağlantı kablosuna hasar verebilir. Gerekirse havuz kenarını meyilli hale getirin!**
 7. Korozyon koruması oluşturma (örn. Sikaflex): Motor flanşındaki uzun delikleri pula kadar doldurun.
- Karıştırma düzeni monte edildi. Elektrik bağlantısını kurun.

6.4.3 Tabana montaj

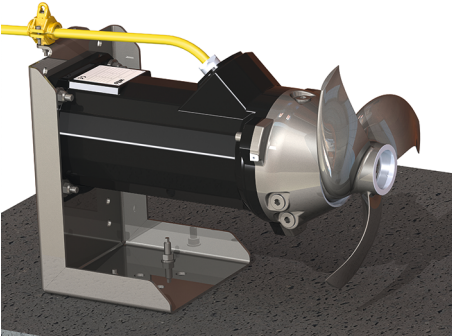

Fig. 4: Tabana montaj

Tabana montajda karıştırma düzeni, konsol üzerinden doğrudan havuz tabanına monte edilir. **DİKKAT! Tabana montaj için karıştırma düzeni sipariş edildiğinde, konsol önceden monte edilmiştir. Karıştırma düzeni, konsolsuz teslim edilirse, yetkili servis üzerinden uygun konsolu sipariş edin!** Bağlantı kablosunu havuz tabanı boyunca döşeyin ve havuz duvarı üzerinden yukarı doğru yönlendirin.

- ✓ Çalışma yeri/kurulum yeri montaj için hazırlanmıştır. Monte edilmiş kısımlara ve havuz kenarlarına planlama belgelerine göre tanımlanmış mesafelere uyulur.
 - ✓ Karıştırma düzeni, elektrik şebekesine bağlı değil.
 - ✓ Konsol, karıştırma düzenine monte edildi.
1. Karıştırma düzeni 2 kişi tarafından havuz tabanında konumlandırılmalı ve 2 sabitleme deliği işaretlenmelidir.
 2. Karıştırma düzeni, çalışma alanının dışına koyulmalıdır.
 3. Sabitleme delikleri açılmalı ve bağlantı ankrajları takılmalıdır. **DUYURU! Üreticinin montaj talimatlarına uyun!**
 4. Bağlantı ankrajları sertleştikten sonra karıştırma düzeni 2 kişi tarafından bağlantı ankrajlarına takılmalı ve sabitleme malzemeleri ile sabitlenmelidir.
 5. Karıştırma düzenini sıkı bir şekilde havuz tabanına monte edin. **DUYURU! Üreticinin montaj talimatlarına uyun!**
 6. Bağlantı kablosunu hafifçe gergin şekilde havuz tabanına ve havuz duvarına döşeyin. **DİKKAT! Bağlantı kablosunu havuz kenarının üzerinden geçirirken sürtünme olabilecek yerlere dikkat edin. Keskin kenarlar bağlantı kablosuna hasar verebilir. Gerekirse havuz kenarını meyilli hale getirin!**
 7. Korozyon koruması oluşturma (örn. Sikaflex):
 - Konsol ve yapı arasında sızdırmazlık derzi.
 - Konsolun temel plakasındaki delikleri doldurun.
 - Konsoldaki çizikleri doldurun.
- Karıştırma düzeni monte edildi. Elektrik bağlantısını kurun.

6.4.4 Alçaltma düzeneği ile montaj

Karıştırma düzeni bir alçaltma düzeneği üzerinden havuzun içine indirilir. Alçaltma düzeneğinin kılavuz borusu üzerinden karıştırma düzeni güvenli bir şekilde çalışma

noktasına getirilir. Oluşan tepki kuvvetleri, alçaltma düzeneği tarafından doğrudan yapıya iletilir. Yapı, bu yükler için uygun kapasiteye sahip **olmalıdır!**

DİKKAT! Yanlış aksesuarların kullanılması nedeniyle maddi hasar! Yüksek tepki kuvvetleri nedeniyle karıştırma düzenini sadece üretici tarafından sağlanan aksesuarlarla (alçaltma düzeneği ve çerçeve) ile çalıştırın. Alçaltma düzeneği ile montaj için karıştırma düzeni sipariş edildiğinde, çerçeve önceden monte edilmiştir. Karıştırma düzeni çerçevesiz teslim edilirse yetkili servis üzerinden uygun çerçeveyi sipariş edin!

Hazırlık çalışmaları

1	Kaldırma aleti
2	Kaldırma araçları
3	Yükleri bağlamak için askı gözü
4	Destek
5	Güvenli yerleştirmek için platform
6	Çerçeve
7	Çekme koruması için kablo tutucusu

- ✓ Karıştırma düzeni indirildi ve yatay olarak hizalandı.
- ✓ Çerçeve, karıştırma düzenine monte edildi.
- ✓ Alçaltma düzeneği havuza monte edildi.
- ✓ Yeterli taşıma kapasitesine sahip kaldırma aleti mevcut.

1. Kaldırma aracını askı gözü ile çerçeveye bağlayın.
2. Kesintisiz plastik tekerlekli model: Katlanır pimleri çözümlen ve kesintisiz plastik tekerlekleri ve geçme aksları sökün.

DUYURU! Komponentleri montajın devamı için saklayın.

3. Tüm bağlantı kablolarını döşeyin ve kablo tutucularını monte edin.
Kablo tutucuları, bağlantı kablolarını kaldırma aracına sabitleyin ve bağlantı kablolarını havuzda kontrolsüz şekilde yüzmesini önler.

Karıştırma düzeni	Kablo tutucusu mesafesi
TR/TRE 20	550 mm (20 inç)
TR 28-1	550 mm (20 inç)
TR/TRE 30	750 mm (30 inç)
TR/TRE 40	750 mm (30 inç)

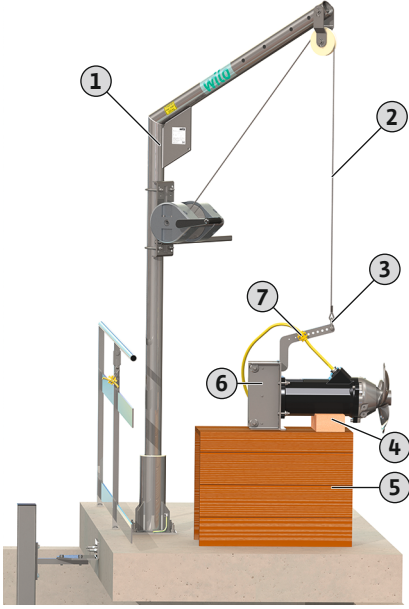

Fig. 5: Karıştırma düzenini hazırlama

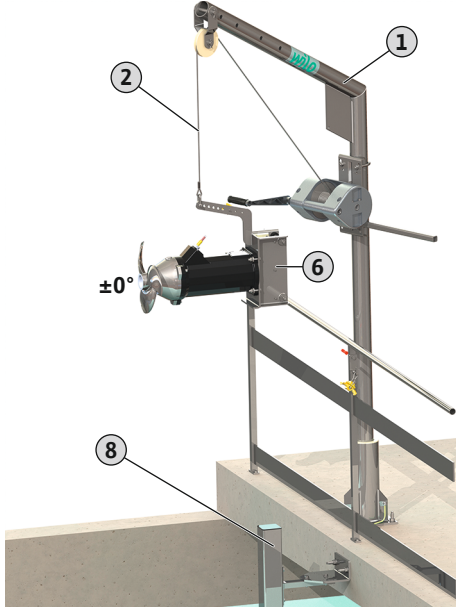

Fig. 6: Karıştırma düzenini havuzun üzerine döndürün

Karıştırma düzenini kaldırın ve havuzu döndürün

1	Kaldırma aleti
2	Kaldırma araçları
6	Çerçeve
8	Alçaltma düzeneğinin kılavuz borusu

✓ Hazırlık çalışmaları tamamlanmıştır.

1. Karıştırma düzenini tehlikesiz bir şekilde iskelenin üzerine döndürülecek şekilde kaldırın.

DUYURU! Karıştırma düzeni, kaldırma aletinde yatay bir şekilde asılı olmalıdır. Karıştırma düzeni, kaldırma aletinde eğimli bir şekilde asılıysa, çerçevedeki bağlama noktasının yerini değiştirin.

2. Karıştırma düzenini havuzun üzerine döndürün.

DUYURU! Çerçeve, kılavuz borusuna dikey şekilde ilerlemelidir. Çerçeve, kılavuz borusuna dikey şekilde ilerlemiyorsa, kaldırma aletinde çıkıntıyı uyarlayın.

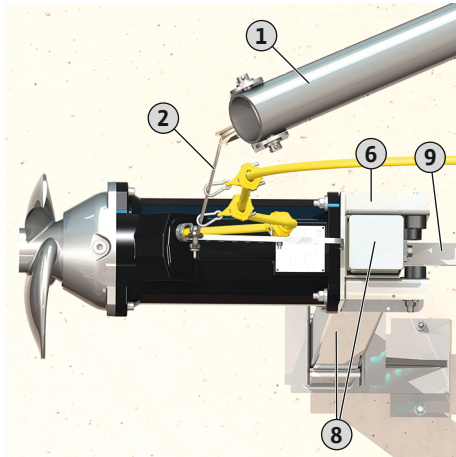

Fig. 7: Karıştırma düzeni, alçaltma düzeneğinde

Karıştırma düzenini alçaltma düzeneğine monte etme

1	Kaldırma aleti
2	Kaldırma araçları
6	Çerçeve
8	Alçaltma düzeneğinin kılavuz borusu
9	Alçaltma düzeneğinin üst tutucusu

✓ Karıştırma düzeni yatay bir şekilde asılı duruyor.

✓ Çerçeve, kılavuz borusuna dikey.

✓ Kablo tutucusu monte edildi.

1. Karıştırma düzenini yavaşça indirin.

2. Kılavuz borusunu burulma olmadan çerçeveye geçirin.

DUYURU! Kılavuz tekerlekler kılavuz borusuna dayanır.

3. Geçme akslı model:

Çerçeve, üst tutucunun üstüne gelene dek karıştırma düzenini indirin. Geçme aksları ve kesintisiz plastik tekerlekleri monte edin ve katlanır pimlerle emniyete alın!

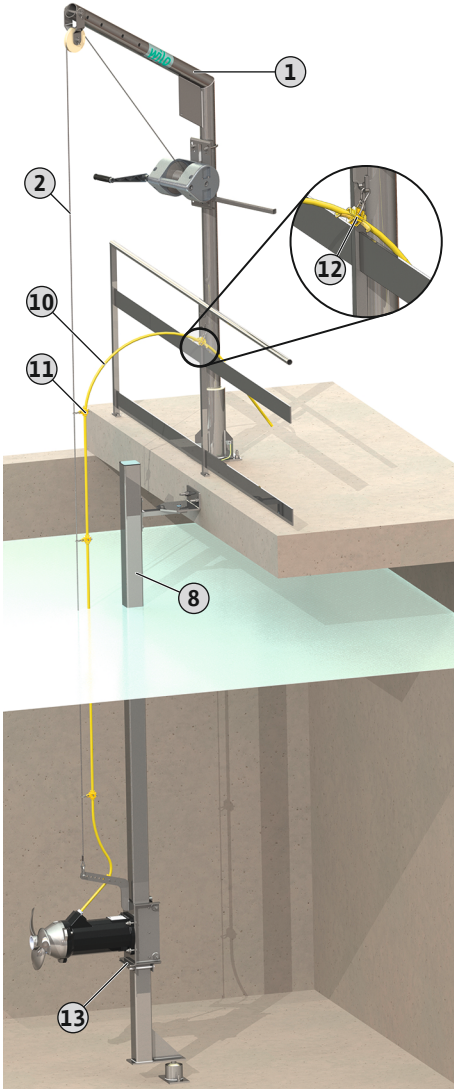

Fig. 8: Karıştırma düzeni, sabit dayanağa indirildi

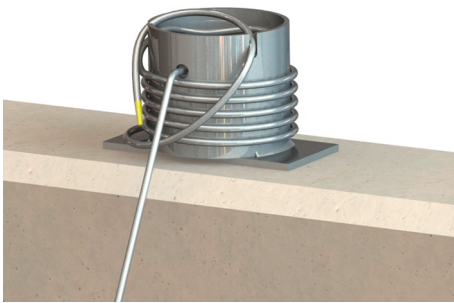

Fig. 9: Kaldırma aracı halat babasında emniyete alındı

6.5 Elektrik bağlantısı



TEHLİKE

Elektrik akımı nedeniyle ölüm tehlikesi!

Elektrik işleri sırasında yanlış davranış, elektrik çarpması kaynaklı ölüme yol açar!

- Elektrik işleri bir elektrik uzmanı tarafından gerçekleştirilmelidir!
- Yerel yönetmeliklere uyun!

Montajı tamamlama

1	Kaldırma aleti
2	Kaldırma araçları
8	Alçaltma düzeneğinin kılavuz borusu
10	Bağlantı kablosu
11	Karabina kancalı kablo tutucusu, kaldırma aracı üzerinden kablo döşemesi
12	Karabina kancalı kablo tutucusu, düşmeye karşı emniyete alma
13	Sabit dayanak

✓ Karıştırma düzeni, alçaltma düzeneğine monte edildi

1. Karıştırma düzenini yavaşça indirin.
 2. Bağlantı kablosunu kablo tutucularıyla kaldırma aracına asın. Bağlantı kablosu, kaldırma aracı (örn. tel halat) üzerinden güvenli bir şekilde yönlendirilir. **DİKKAT! Bağlantı kablosunu yönlendirmek için kablo tutucuları kullanılmazsa, bağlantı kablosunun pervane içine çekilmediğinden emin olun!**
 3. Karıştırma düzenini kılavuz borusunun sonuna kadar veya sabit dayanağa kadar indirin.
 4. Bağlantı kablosunu iskelede veya kaldırma aletinde düşmeye karşı emniyete alın!
 5. Alçaltma düzeneğinin dönme alanını kontrol edin. Alçaltma düzeneğinin tüm dönme alanını kontrol edin. Karıştırma düzeni, hiçbir yapıya (montaj parçaları, havuz kenarı) çarpmamalıdır. **DİKKAT! Dönme alanının tamamı kullanılamıyorsa, dönme alanını mekanik olarak sınırlayın!**
 6. İsteddiğiniz açığı ayarlayın ve alçaltma düzeneğini bir vida ile ayarının bozulmasına karşı emniyete alın.
- Montaj tamamlandı. Bağlantı kablosunu döşeyin ve elektrik bağlantısını kurun.

Mobil kaldırma aleti: Halat babasını monte etme

Mobil bir kaldırma aleti kullanıldığında, havuz kenarına bir halat babası monte edin:

- Kaldırma aracını (örn. tel halat) kaldırma aletinden çıkartın ve halat babasına monte edin.
- Bağlantı kablosunu havuz kenarında düşmeye karşı emniyete alın.

DİKKAT! Bağlantı kablosunu havuz kenarının üzerinden geçirirken sürtünme olabilecek yerlere dikkat edin. Keskin kenarlar bağlantı kablosuna hasar verebilir. Gerekirse havuz kenarını meyilli hale getirin!



TEHLİKE

Hatalı bağlantı nedeniyle patlama tehlikesi!

- Karıştırma düzeninin elektrik bağlantısı, her zaman patlama tehlikesi olan alanın dışında gerçekleştirilmelidir. Bağlantının patlama tehlikesi olan alanda gerçekleştirilmesi gerekiyorsa, bağlantı patlayıcı ortamlarda kullanımı onaylanmış (DIN EN 60079-0 uyarınca ateşleme koruması) bir gövde içinde gerçekleştirilmelidir! Uyulmadığı takdirde patlama sonucu ölüm tehlikesi vardır!
- Potansiyel eşitleme iletkenini işaretli topraklama terminaline bağlayın. Topraklama terminali, bağlantı kablosunun bulunduğu alana takılıdır. Koruyucu iletken bağlantısı için yerel yönetmeliklere uygun bir kablo kesiti kullanılmalıdır.
- Bağlantı her zaman bir elektrik uzmanı tarafından yapılmalıdır.
- Elektrik bağlantısı için bu montaj ve kullanma kılavuzunun ekinde yer alan patlama koruması bölümündeki diğer bilgiler de dikkate alınmalıdır!

- Elektrik şebekesi bağlantısı tip levhasındaki bilgilere uyuyor.
- Trifaze alternatif akım motorları (3~ motor) için, sağa doğru dönen dönme alanlı, şebeke tarafında güç kaynağı.
- Bağlantı kablosunu, yerel yönetmeliklere uygun olarak döşeyin ve kablo düzenine göre bağlayın.
- **Tüm** denetleme tertibatlarını bağlayın ve bunların işlevini kontrol edin.
- Topraklamayı, yerel yönetmeliklere uygun olarak gerçekleştirin.

6.5.1 Şebeke tarafındaki koruma

Hat koruma şalteri

Hat koruma şalterinin büyüklüğü ve devre özellikleri, bağlı durumdaki ürünün nominal akımı ile bağlantılıdır. Yerel yönetmelikleri dikkate alın.

Motor koruma şalteri

Fiş olmayan ürünlerde, müşteri tarafından bir motor koruma şalteri öngörülmelidir! Minimum gereksinim, yerel yönetmeliklere göre sıcaklık dengeleme, diferansiyel tetikleme ve tekrar açmaya karşı kilitleme özelliklerine sahip bir termik röle/motor koruma şalteridir. Hassas elektrik şebekelerinde müşteri tarafından ilave koruma tertibatları (örn. aşırı voltaj rölesi, düşük voltaj rölesi veya faz kesinti rölesi vs.) öngörülmelidir.

Kaçak akıma karşı koruma şalteri (RCD)

- Kaçak akıma karşı koruma şalterini (RCD) yerel enerji dağıtım şirketinin yönetmeliklerine uygun şekilde monte edin.
- İnsanların ürünle ve iletken sıvılarıyla temas ihtimali söz konusu ise, kaçak akıma karşı koruma şalteri (RCD) monte edin.

6.5.2 Bakım çalışmaları

- Motor sargısının yalıtım direncini kontrol edin.
- Sıcaklık sensörünün direncini kontrol edin.

6.5.2.1 Motor sargısının izolasyon direncini kontrol edin

- ✓ 1000 V yalıtım ölçüm cihazı
 1. Yalıtım direncini kontrol edin.
 - ⇒ İlk işleme alma ölçüm değeri: $\geq 20 \text{ M}\Omega$.
 - ⇒ Aralık ölçümü ölçüm değeri: $\geq 2 \text{ M}\Omega$.
 - Yalıtım direnci kontrol edildi. Ölçülen değerler belirtilen değerlerden farklıysa yetkili servise danışın.

6.5.2.2 Sıcaklık sensörünün direncinin kontrol edilmesi

- ✓ Ohmmetre mevcuttur.
 1. Direnci ölçün.
 - ⇒ **Bimetal sensörün** ölçüm değeri: 0 Ohm (geçiş).
 - ⇒ **3x PTC sensör** ölçüm değeri: 60 ila 300 Ohm.
 - ⇒ **4x PTC sensör** ölçüm değeri: 80 ila 400 Ohm.
 - Direnç kontrol edildi. Ölçülen değer belirtilen değerden farklıysa yetkili servise danışın.

6.5.3 Trifaze alternatif akım motoru bağlantısı

- Açık kablo uçlu bağlantı kablosu.
- Bağlantı kablosuyla ilgili kesin bilgiler verilen bağlantı planında bulunabilir:
 - Kablo tipi
 - Damar tanımı
- Bağlantı kablosunu müşteri tarafından sağlanan kumandaya bağlayın.

Doğrudan açma devresinin güç bağlantısıyla ilgili damar tanımı	
U, V, W	Elektrik şebekesi bağlantısı
PE (gn-ye)	Toprak

Yıldız üçgen açma devresinin güç bağlantısıyla ilgili damar tanımı	
U1, V1, W1	Elektrik şebekesi bağlantısı (sargı başlangıcı)
U2, V2, W2	Elektrik şebekesi bağlantısı (sargı bitişi)
PE (gn-ye)	Toprak

6.5.4 Denetleme tertibatları bağlantısı

- Modelle ilgili ayrıntılı bilgiler ekteki bağlantı şemasında mevcuttur.
- Her damar bağlantı şemasına göre tanımlanır. Damarlar kesilmemelidir! Damar tanımı ile bağlantı şeması arasında başka bir eşleştirme mevcut değildir.



TEHLİKE

Hatalı bağlantı nedeniyle patlama tehlikesi!

Denetleme tertibatları doğru bağlanmazsa, patlama tehlikesi olan alanlarda patlama nedeniyle ölüm tehlikesi oluşur! Bağlantı her zaman bir elektrik uzmanı tarafından yapılmalıdır. Patlama tehlikesi olan yerlerde kullanım için aşağıdakiler geçerlidir:

- Termik motor denetimi bir değerlendirme rölesi üzerinden bağlanmalıdır!
- Sıcaklık sınırlaması nedeniyle devre dışı bırakma işlemi, tekrar açmaya karşı kilit kullanılarak gerçekleştirilmelidir! Yeniden açma ancak kilit açma tuşuna elle basıldığında mümkün olmalıdır!
- Harici elektrot (örn. sızdırmaz hazne denetimi) bir değerlendirme rölesi üzerinden kendinden emniyetli bir akım devresine bağlanmalıdır!
- Bu montaj ve kullanma kılavuzunun ekinde yer alan patlama koruması bölümündeki diğer bilgiler de dikkate alınmalıdır!

Ex onayı olmayan dalgıç motorlu karıştırma düzenleri için uygun denetleme tertibatlarına genel bakış:

	OPTI-TR 20-1 ...	EXCEL-TRE 20 ...	OPTI-TR 22 ...	OPTI-TR 28-1 ...	OPTI-TR 30-1 ...	EXCEL-TRE 30 ...	OPTI-TR 40-1 ...	EXCEL-TRE 40 ...
Motor odası	o	o	–	o	–	–	–	–
Motor odası/yalıtım haznesi	–	–	o	–	o	o	o	o
Yalıtım haznesi (harici çubuk elektrot)	o	o	o	o	o	o	o	o
Motor sargısı: Sıcaklık sınırlaması	•	•	•	•	•	•	•	•
Motor sargısı: Sıcaklık regülasyonu ve sınırlaması	o	o	o	o	o	o	o	o

Açıklama

– = mümkün değil, o = opsiyonel, • = standart olarak

6.5.4.1 Motor odası denetimi

Elektrotları bir değerlendirme rölesi üzerinden bağlayın. Bunun için "NIV 101/A" rölesi önerilir. Eşik değer 30 kOhm'dur.

Damar tanımı	
DK	Elektrot bağlantısı

Eşik değere ulaşıldığında bir kapatma gerçekleşmek zorundadır!

6.5.4.2 Motor odası/yalıtım haznesi denetimi

Elektrotları bir değerlendirme rölesi üzerinden bağlayın. Bunun için "NIV 101/A" rölesi önerilir. Eşik değeri 30 kOhm'dur.

Damar tanımı

DK	Elektrot bağlantısı
----	---------------------

Eşik değere ulaşıldığında bir kapatma gerçekleşmek zorundadır!

6.5.4.3 Motor sargısı denetimi

Bimetal sensörlü

Bimetal sensör doğrudan kumanda cihazına veya bir değerlendirme rölesi üzerinden bağlanmalıdır.

Bağlantı değerleri: maks. 250 V(AC), 2,5 A, $\cos \varphi = 1$

Bimetal sensör damar tanımı

Sıcaklık sınırlaması

20, 21	Bimetal sensör bağlantısı
--------	---------------------------

Sıcaklık regülasyonu ve sınırlaması

21	Yüksek sıcaklık bağlantısı
----	----------------------------

20	Orta bağlantı
----	---------------

22	Düşük sıcaklık bağlantısı
----	---------------------------

PTC sensörlü

PTC sensörü bir değerlendirme rölesi üzerinden bağlayın. Bunun için "CM-MSS" rölesi önerilir.

PTC sensörü damar tanımı

Sıcaklık sınırlaması

10, 11	PTC sensörlü bağlantı
--------	-----------------------

Sıcaklık regülasyonu ve sınırlaması

11	Yüksek sıcaklık bağlantısı
----	----------------------------

10	Orta bağlantı
----	---------------

12	Düşük sıcaklık bağlantısı
----	---------------------------

Sıcaklık regülasyonu ve sınırlaması için devreye girme durumu

Bimetal ve PTC sensörlerin olduğu termik motor denetiminde, devreye girme sıcaklığı monte edilen sensör tarafından belirlenir. Termik motor denetiminin modeline bağlı olarak, devreye girme sıcaklığına ulaşılması halinde aşağıdaki devreye girme durumu gerçekleşmelidir:

→ Sıcaklık sınırlaması (1 sıcaklık devresi):

Devreye girme sıcaklığına ulaşıldığında bir devre dışı bırakma işlemi gerçekleştirilmelidir.

→ Sıcaklık regülasyonu ve sınırlaması (2 sıcaklık devresi):

Düşük sıcaklık için devreye girme sıcaklığına ulaşılması halinde, otomatik yeniden açma ile bir kapatma işlemi gerçekleştirilebilir. Yüksek sıcaklık için devreye girme sıcaklığına ulaşılması halinde, otomatik yeniden açma ile bir kapatma işlemi gerçekleştirilebilir.

Ekte yer alan patlama koruması bölümündeki diğer bilgiler de dikkate alınmalıdır!

6.5.4.4 Yalıtım haznesi denetlemesi (harici elektrotlar)

Harici elektrotları bir değerlendirme rölesi üzerinden bağlayın. Bunun için "NIV 101/A" rölesi önerilir. Eşik değeri 30 kOhm'dur.

Eşik değerine ulaşıldığında bir uyarı veya kapatma gerçekleşmelidir.

Ekte yer alan patlama koruması bölümündeki diğer bilgiler de dikkate alınmalıdır!

DİKKAT**Yalıtım haznesi denetiminin bağlantısı**

Eşik değere ulaşıldığında sadece bir uyarı gerçekleşirse, su girişi nedeniyle karıştırma düzeninin komple hasar görmesi söz konusu olabilir. Karıştırma düzeninin her zaman kapatılması tavsiye edilir!

6.5.5 Motor koruması ayarı**6.5.5.1 Doğrudan açma**→ **Tam yük**

Motor korumasını tip levhasına göre nominal güce ayarlayın.

→ **Kısmi yük işletimi**

Motor korumasını, çalışma noktasında ölçülen akımın %5 kadar üzerinde olacak şekilde ayarlayın.

6.5.5.2 Yıldız-üçgen marş

→ Motor koruyucunun açılması kurulumla bağlıdır:

- Motor hattındaki motor koruması: Motor korumasını 0,58 x nominal akıma ayarlayın.
- Şebeke besleme hattındaki motor koruması: Motor korumasını nominal akıma ayarlayın.

→ Yıldız devresinde maksimum çalışma süresi: 3 sn

6.5.5.3 Yumuşak marş→ **Tam yük**

Motor korumasını tip levhasına göre nominal güce ayarlayın.

→ **Kısmi yük işletimi**

Motor korumasını, çalışma noktasında ölçülen akımın %5 kadar üzerinde olacak şekilde ayarlayın.

Aşağıdaki noktaları dikkate alın:

- Elektrik tüketimi, nominal akımın daima altında olmalıdır.
- Marş ve durdurma işlemini 30 saniye içinde tamamlayın.
- Performans kaybını önlemek için normal çalışma safhasına ulaşıldıktan sonra, elektronik starterin (soft starter) köprülenmesi gerekir.

6.5.6 Frekans konvertörü ile işletim

Frekans konvertöründe işleme izin verilmez. İlgili gereklilikler ekte mevcuttur ve bunlara uyulmalıdır!

7 İşletime alma**DUYURU****Elektrik kesintisi sonrasında otomatik açılma**

Ürün, prosese bağlı şekilde ayrı kumandalar üzerinden açılır ve kapatılır. Elektrik kesintilerinden sonra ürün otomatik olarak açılabilir.

7.1 Personel eğitimi

→ İşletme/kumanda: İşletme personeli tüm sistemin çalışma prensibi ile ilgili bilgi sahibi olmalıdır

7.2 İşleticinin yükümlülükleri

- Montaj ve kullanma kılavuzunu, karıştırma düzeninin yanında veya bunun için belirlenmiş bir yerde hazır bulundurun.
- Montaj ve kullanma kılavuzunu, personelin dilinde kullanıma sunun.
- Tüm personelin, montaj ve kullanma kılavuzunu okumasını ve anlamasını sağlayın.
- Sistem tarafındaki tüm güvenlik tertibatları ve acil durdurma devreleri etkindir ve kusursuz çalıştıkları kontrol edilmiştir.
- Karıştırma düzeni, belirtilen işletim koşullarında kullanıma uygundur.

7.3 Dönme yönü kontrolü

Karıştırma düzeni, fabrika tarafından sağa doğru dönen bir dönme alanı için doğru dönme yönü bakımından kontrol edilmiş ve ayarlanmıştır. Bağlantı, "Elektrik bağlantısı" bölümünde belirtilen verilere uygun yapılır.

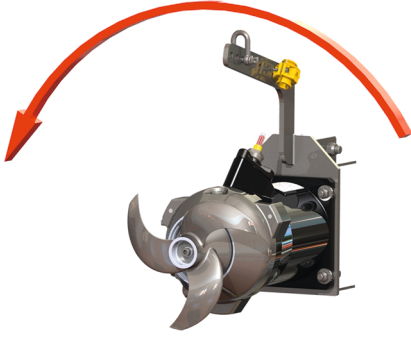

Fig. 10: Dönme yönü doğru

Dönme yönünün kontrolü

- ✓ Sağa doğru dönme alanı olan elektrik şebekesi bağlantısı mevcut.
- ✓ Dönme alanı bir elektrik teknisyeni tarafından kontrol edildi.
- ✓ Karıştırma düzeninin çalışma alanında hiç kimse yok.
- ✓ Karıştırma düzeni sıkı bir şekilde monte edildi.

UYARI! Karıştırma düzenini elinizde tutmayın! Yüksek ilk hareket torku nedeniyle ağır yaralanmalar söz konusu olabilir!

- ✓ Pervane görünür.

1. Karıştırma düzenini çalıştırın. **Maks. çalışma süresi: 15 s!**

2. Pervanenin dönme yönü:

- Önden görünüm: Pervane saat dönüş yönünün tersine döner (sola doğru).
- Arkadan görünüm: Pervane saat dönüş yönünde döner (sağa doğru).

- ▶ Dönme yönü doğru.

Yanlış dönme yönü

Dönme yönü yanlışsa, bağlantıyı aşağıdaki gibi değiştirin:

→ Doğrudan marş: iki faz değiştirilmelidir.

→ Yıldız-üçgen marş: İki sargının bağlantısını değiştirin (örn. U1/V1 ve U2/V2).

DUYURU! Bağlantı değiştirildikten sonra dönme yönünü tekrar kontrol edin!

7.4 Patlayıcı atmosferde çalışma

Onay kriteri	OPTI-TR 20-1 ...	EXCEL-TRE 20 ...	OPTI-TR 22 ...	OPTI-TR 28-1 ...	OPTI-TR 30-1 ...	EXCEL-TRE 30 ...	OPTI-TR 40-1 ...	EXCEL-TRE 40 ...
ATEX	o	o	o	o	o	o	o	o
FM	o	o	o	o	o	o	o	o
CSA-Ex	o	-	o	o	o	-	o	-

Açıklama

- = Mevcut/mümkün değil, o = Opsiyonel, • = Standart olarak

Patlayıcı ortamlarda kullanım için, karıştırma düzeninin tip levhasında aşağıdaki işaretlerin bulunması gerekir:

→ İlgili onayın "Ex" sembolü

→ Patlama koruması sınıflandırması

Patlama koruması bölümünde belirtilen gereklilikler, bu montaj ve kullanma kılavuzunun ekinde mevcuttur ve bunlar dikkate alınmalıdır!

ATEX sertifikası

Karıştırma düzenleri, patlama tehlikesi olan yerlerde işletme için uygundur:

→ Cihaz grubu: II

→ Kategori: 2, Bölge 1 ve Bölge 2

Karıştırma düzenleri Bölge 0 içinde kullanılamaz!

FM onayı

Karıştırma düzenleri, patlama tehlikesi olan yerlerde işletme için uygundur:

→ Koruma sınıfı: Explosionproof

→ Kategori: Class I, Division 1

Duyuru: Kablolama Division 1 kapsamındaki gereklilikleri karşılar nitelikte gerçekleştirildiyse Class I, Division 2 kapsamında bir kurulumun yapılmasına da izin verilir.

7.5 Çalıştırmadan önce

Çalıştırmadan önce aşağıdaki noktaları kontrol edin:

- Elektrik bağlantısı talimatlara uygun şekilde gerçekleştirildi mi?
- Bağlantı kablosu güvenli şekilde döşendi mi?
- Şamandıra şalter serbest hareket edebiliyor mu?
- Aksesuarlar doğru şekilde sabitlendi mi?
- Akışkanın sıcaklığına uyuldu mu?
- Daldırma derinliğine uyuldu mu?
- Fasilalı işletim: Maks. kumanda sıklığı korunsun mu?
- Pervane üzerinden minimum su seviyesi tanımlandı mı ve denetlendi mi?
- Min. akışkan sıcaklığı 3 °C altına düşebilir: Otomatik kapatma ile denetim kuruldu mu?
- Pervanenin doğrudan dönüş dairesinde montaj parçası mevcut değil mi?

7.6 Giriş ve çıkışlar

Karıştırma düzeni, müşteri tarafından ayrıca sağlanması gereken bir kumanda yeri (açma/kapama anahtarı, kumanda cihazı) üzerinden açılıp kapatılmalıdır.

- Karıştırma düzeni çalışmaya başladığında nominal akım geçici olarak aşılır.
- Marş fazında, havuzda akış oluşana dek elektrik tüketimi nominal akımın biraz üstünde olur.
- İşletim sırasında nominal akımı aşmayın.

DİKKAT! Maddi hasarlar! Karıştırma düzeni çalışmaya başlamazsa karıştırma düzenini hemen kapatın. Motor hasarları! Yeniden çalıştırmadan önce arızayı giderin.

7.7 İşletme sırasında



UYARI

Dönen pervane nedeniyle yaralanma tehlikesi!

Karıştırma düzeninin çalışma alanında kimse bulunmamalıdır. Yaralanma tehlikesi vardır!

- Çalışma alanını işaretleyin ve kapatın.
- Çalıştırma alanında kimse yoksa karıştırma düzenini açın.
- Çalışma alanına biri girerse karıştırma düzenini derhal kapatın.

Aşağıdaki noktaları düzenli olarak kontrol edin:

- Karıştırma düzeninde çökelti ve kireç oluşumu yok.
- Bağlantı kablosu hasarlı değil.
- Minimum su ile örtülme seviyesi sağlandı.
- Cihaz sessiz ve titreşimsiz şekilde çalışıyor.
- Maks. kumanda sıklığı aşılmıyor.
- Elektrik şebekesi bağlantısı toleransları:
 - Çalışma voltajı: +/-%10
 - Frekans: +/-%2
 - Fazlar arasındaki elektrik tüketimi: maks. %5
 - Fazlar arasındaki gerilim farkı: maks. %1

Yüksek elektrik tüketimi

Akışkana ve mevcut akış oluşumuna bağlı olarak elektrik tüketiminde küçük dalgalanmalar olabilir. Sürekli yüksek elektrik tüketimi, tasarımın değiştiğini gösterir. Değişen tasarımın nedenleri aşağıdaki gibi olabilir:

- Akışkanın viskozitesinin ve yoğunluğunun değişmesi, örn. verilen polimerin veya çökeltme maddesinin değiştirilmesi durumunda. **DİKKAT! Bu değişiklik, güç tüketiminin kayda değer oranda yükselmesi sonucu aşırı yüklenmenin oluşmasına neden olabilir!**
- Yetersiz mekanik ön temizlik, örn. elyaf ve aşındırıcı içerik maddeleri.
- Çalışma yerinde montaj parçaları veya yönlendirmeler nedeniyle homojen olmayan akış şartları.
- Havuz girişi ve havuz tahliyesi engellendiğinden dolayı, değişen hava girişi (havalandırma) veya birden fazla karıştırma düzeninin karşılıklı etkileşimi nedeniyle titreşimler.

Sistemin tasarımını kontrol edin ve karşı önlemler alın. **DİKKAT! Elektrik tüketiminin sürekli yüksek olması karıştırma düzeninde daha yüksek aşınmaya neden olur!** Ek yardım için yetkili servis ile irtibata geçin.

Akışkan sıcaklığını denetleme

Akışkan sıcaklığı 3 °C altına düşmemelidir. 3 °C altındaki akışkan sıcaklığı, akışkanın kalınlaşmasına sebep olur ve pervanede kırılmalara neden olabilir. Akışkan sıcaklığının 3 °C altına düşebileceği durumlarda, ön uyarı ve kapatma ile otomatik bir sıcaklık ölçümü öngörülmelidir.

Minimum su örtme seviyesini denetleme

İşletim esnasında pervane akışkanın içinden çıkmamalıdır. Minimum su örtme seviyesine yönelik bilgilere mutlaka uyun! Çok fazla dalgalanan seviyelerde bir seviye denetimi monte edin. Minimum su örtme seviyesinin altında kalındığında, karıştırma düzenini kapatın.

8 İşletimden çıkarma/sökme**8.1 Personel eğitimi**

- İşletme/kumanda: İşletme personeli tüm sistemin çalışma prensibi ile ilgili bilgi sahibi olmalıdır
- Elektrik işleri: Eğitimli elektrik teknisyeni
Elektrikle ilgili tehlikeleri fark ederek bunları giderebilmek için uygun mesleki eğitim, bilgi ve deneyime sahip olan kişidir.
- Montaj/sökme çalışmaları: Atık su teknikleri konusunda eğitimli teknisyen
Farklı yapı parçalarına sabitleme, kaldırma araçları, atık su tesisleriyle ilgili temel bilgiler
- Kaldırma işleri: Kaldırma düzeneğinin kullanımı konusunda eğitimli teknisyen
Kaldırma aracı, bağlama aracı, bağlama noktaları

8.2 İşleticinin yükümlülükleri

- Meslek kuruluşlarının yerel kaza önleme ve güvenlik yönetmelikleri.
- Ağır ve askıda bulunan yüklerle çalışmaya yönelik yönetmelikleri dikkate alın.
- Gerekli koruyucu ekipman sağlayın ve personelin koruyucu ekipmanları kullandığından emin olun.
- Kapalı alanlarda yeterli havalandırma sağlanmalıdır.
- Zehirli veya boğucu gazların birikme ihtimali varsa karşı tedbirler alınmalıdır!

8.3 İşletimden çıkarma

Karıştırma düzeni kapatılır ancak monte edilmiş durumda kalır. Böylece karıştırma düzeni her zaman işleme hazırır.

- ✓ Karıştırma düzenini don, buzlanma ve doğrudan güneş ışığından korumak için tamamen akışkanın içine daldırın.
- ✓ Akışkan asgari sıcaklığı: +3 °C (+37 °F).
 1. Karıştırma düzenini kapatın.
 2. Kumanda yerini yetkisiz şekilde açılmaya karşı emniyete alın (ör. ana şalteri kilitleyin).
- ▶ Karıştırma düzeni işletimden çıkartılmıştır ve sökülebilir.

İşletimden çıkarmadan sonra karıştırma düzeni takılı kalırsa aşağıdaki hususları dikkate alın:

- Yukarıda belirtilen koşullar, işletimden çıkarma işleminin tam zaman aralığı süresince sağlanmalıdır. Koşullar sağlanamazsa karıştırma düzeni sökülmelidir!
- Pompa uzun süre işletimden çıkartıldıysa düzenli aralıklarla bir fonksiyon çalıştırması gerçekleştirilmelidir:
 - Dönem: Her ay veya üç ayda bir
 - Çalışma süresi: 5 dakika
 - Fonksiyon çalıştırması geçerli işletim koşullarında gerçekleştirilmelidir!

8.4 Sökme işlemi**TEHLİKE****Sağlığa zararlı akışkanlardan kaynaklanan tehlike!**

Bakteriyel enfeksiyon tehlikesi!

- Karıştırma düzenini söktükten sonra dezenfekte edin!
- İşletme kurallarında belirtilenleri dikkate alın!

**TEHLİKE****Elektrik akımı nedeniyle ölüm tehlikesi!**

Elektrik işleri sırasında yanlış davranış, elektrik çarpması kaynaklı ölüme yol açar!

- Elektrik işleri bir elektrik uzmanı tarafından gerçekleştirilmelidir!
- Yerel yönetmeliklere uyun!

**TEHLİKE****Tehlikeli tek başına çalışma nedeniyle ölüm tehlikesi!**

Kuyularda ve dar alanlarda ve düşme tehlikesinin bulunduğu koşullarda yapılan çalışmalar tehlikeli çalışmalar olarak adlandırılır. Bu çalışmalar tek kişi tarafından gerçekleştirilmemelidir!

- Çalışmaları yalnızca yanınızda başka biri daha varsa gerçekleştirin!

**UYARI****Sıcak yüzeylerde yanma tehlikesi!**

İşletme sırasında motor ısınabilir. Bu, yanmalara yol açabilir.

- Motor kapatıldıktan sonra, ortam sıcaklığına gelene kadar soğuması beklenmelidir!

Çalışma sırasında aşağıdaki koruyucu ekipmanları kullanın:

- Emniyet ayakkabısı: S1 koruma sınıfı (uvex 1 sport S1)
- Koruyucu eldiven: 4X42C (uvex C500)
- Düşme emniyeti sağlayın!
- Koruyucu kask: EN 397 standartlara uygun, yan kısımda gerçekleşebilecek deformasyonlara karşı koruma (uvex pheos)
(Kaldırma araçları kullanılırken)

Çalışma sırasında sağlığa zararlı akışkanlara temas ederseniz ek olarak aşağıdaki koruyucu ekipmanları kullanın:

- Koruyucu gözlük: uvex skyguard NT
 - Çerçeve işareti: W 166 34 F CE
 - Pul işareti: 0-0,0* W1 FKN CE
- Solunum maskesi: 3M 6000 serisi, 6055 A2 filtreli yarım maske

Belirtilen koruyucu ekipman minimum gerekliliktir. İşletme kurallarında belirtilen bilgileri dikkate alın!

* EN 170'e göre koruma seviyesi bu iş için geçerli değildir.

8.4.1 Zemine ve duvara montaj

- ✓ Karıştırma düzeni işletimden çıkarıldı.
- ✓ Çalışma yeri boşaltıldı, temizlendi ve gerekirse dezenfekte edildi.
- ✓ Karıştırma düzeni temizlendi ve gerekirse dezenfekte edildi
- ✓ Çalışmalar iki kişi tarafından yürütülmelidir.
 1. Karıştırma düzenini elektrik şebekesinden ayırın.
 2. Bağlantı kablosunu sökün ve sarın.
 3. Çalışma yerine girin. **TEHLİKE! Çalışma yeri temizlenemiyorsa ve dezenfekte edilemiyorsa, işletme kurallarına uygun koruyucu donanım kullanın!**
 4. Karıştırma düzenini havuz duvarından veya havuz tabanından sökün.
 5. Karıştırma düzenini bir paletin üzerine koyun, kaymaya karşı emniyete alın ve çalışma yerinden kaldırın.
- Sökme işlemi tamamlandı. Karıştırma düzenini iyice temizleyin ve depolayın.

8.4.2 Alçaltma düzeneği ile kullanım

- ✓ Karıştırma düzeni işletimden çıkarıldı.
- ✓ İşletme kurallarına uygun koruyucu donanım giyildi.
 1. Karıştırma düzenini elektrik şebekesinden ayırın.
 2. Bağlantı kablosunu sökün ve sarın.

3. Kaldırma aracını kaldırma aletine yerleştirin.
 4. Karıştırma düzenini yavaşça kaldırın ve havuzdan çekin. Kaldırma işlemi sırasında bağlantı kablosunu kaldırma aracından çözün ve sarın.
TEHLİKE! Karıştırma düzeni ve bağlantı kablosu doğrudan akışkandan gelir. İşletme kurallarına uygun koruyucu donanım giyin!
 5. Karıştırma düzenini döndürün ve güvenli bir altlığın üzerine koyun.
- Sökme işlemi tamamlandı. Karıştırma düzenini ve yerleştirme yerini iyice temizleyin, gerekirse dezenfekte edin ve depolayın.

8.4.3 Temizleme ve dezenfekte etme

- Koruyucu ekipman kullanın! İşletme kuralları dikkate alın.
 - Emniyet ayakkabısı: S1 koruma sınıfı (uvex 1 sport S1)
 - Solunum maskesi: 3M 6000 serisi, 6055 A2 filtrelili yarım maske
 - Koruyucu eldiven: 4X42C + A tipi (uvex protector chemical NK2725B)
 - Koruyucu gözlük: uvex skyguard NT
- Dezenfektan kullanımı:
 - Ürünü, kesinlikle üreticinin talimatlarına göre kullanın!
 - Koruyucu ekipmanı üreticinin talimatlarına göre takın!
- Yıkama suyunu, yerel yönetmeliklere göre bertaraf edin (ör. atık su kanalına yönlendirerek)!
- ✓ Karıştırma düzeni söküldü.
 1. Açık kablo uçlarını su geçirmeyecek şekilde paketleyin!
 2. Kaldırma aracını bağlama noktasına sabitleyin.
 3. Karıştırma düzenini zeminin yaklaşık 30 cm (10 inç) üzerine kaldırın.
 4. Karıştırma düzenini temiz su ile üstten alta doğru sulayın.
 5. Pervaneyi tüm yanlardan püskürtün.
 6. Karıştırma düzenini dezenfekte edin.
 7. Zemindeki kir kalıntılarını bertaraf edin (ör. kanala boşaltarak).
 8. Karıştırma düzenini kurumaya bırakın.

9 Periyodik bakım

9.1 Personel eğitimi

- Elektrik işleri: Eğitimli elektrik teknisyeni
Elektrikle ilgili tehlikeleri fark ederek bunları giderebilmek için uygun mesleki eğitim, bilgi ve deneyime sahip olan kişidir.
- Montaj çalışmaları: Atık su teknikleri konusunda eğitimli teknisyen
Kullanılan işletim maddesini uygulama/bertaraf etme, makine yapısı hakkında temel bilgi (montaj/sökme)

9.2 İşleticinin yükümlülükleri

- Gerekli koruyucu ekipman sağlayın ve personelin koruyucu ekipmanları kullandığından emin olun.
- İşletme sıvılarını uygun haznelerde toplayın ve yönetmeliklere uygun bir şekilde imha edin.
- Kullanılan koruyucu giysileri yönetmeliklere uygun bir şekilde imha edin.
- Sadece üreticinin orijinal parçalarını kullanın. Orijinal parçaların kullanılmaması, üreticiyi her türlü sorumluluktan muaf tutar.
- Sızan akışkan ve işletme sıvıları derhal toplanmalı ve yerel yönetmeliklere göre imha edilmelidir.
- Gerekli aletleri sağlayın.
- Kolay alevlenebilir solvent ve temizlik maddeleri kullanıldığında; açık ateş ve ışık kullanmak ve de sigara içmek yasaktır.
- Bakım çalışmalarını sistem tarafındaki revizyon listesinde belgelendirin.

9.3 İşletme sıvıları

9.3.1 Yağ türleri

- ExxonMobile: Marcol 52
- ExxonMobile: Marcol 82
- Total: Finavestan A 80 B (NSF-H1 sertifikalı)

9.3.2 Gres yağı

- Esso: Unirex N3
- Tripol: Molub-Alloy-Food Proof 823 FM (USDA-H1 izni var)

9.3.3 Dolum miktarları

- OPTI-TR 20-1: 0,35 l (12 US.fl.oz.)
- OPTI-TR 22: 1,30 l (44 US.fl.oz.)
- OPTI-TR 28-1: 0,35 l (12 US.fl.oz.)
- OPTI-TR 30-1: 1,10 l (37 US.fl.oz.)
- OPTI-TR 40-1: 1,10 l (37 US.fl.oz.)
- EXCEL-TRE 20: 0,35 l (12 US.fl.oz.)
- EXCEL-TRE 30: 1,10 l (37 US.fl.oz.)
- EXCEL-TRE 40: 1,10 l (37 US.fl.oz.)

Belirtilen dolum miktarları açıklanan kurulum türleri için geçerlidir. Farklı kurulum türleri için olan dolum miktarları ekteki veri föyünde mevcuttur.

9.4 Bakım aralıkları

- Bakım çalışmalarını düzenli olarak gerçekleştirin.
- Bakım aralıklarını gerçek ortam koşullarına ve sözleşmeye göre ayarlayın. Yetkili servise danışın.
- İşletme sırasında güçlü titreşimler oluşuyorsa montajı kontrol edin.

9.4.1 Normal koşullarda bakım aralıkları

8.000 çalışma saati veya 2 yıl sonra

- Bağlantı kablolarının görsel kontrolü
- Kablo tutucularının ve halat bağlantılarının görsel kontrolü
- Karıştırma düzeninin görsel kontrolü
- Aksesuarların görsel kontrolü
- Denetleme tertibatlarının işlev kontrolü
- Yağ değişimi

40.000 çalışma saati veya 10 yıl sonra

- Genel revizyon

9.4.2 Zor koşullarda bakım aralıkları

Aşağıdaki işletim koşullarında, yetkili servise danışarak, belirtilen bakım aralıklarını kısaltın:

- Uzun lifli bileşenleri olan akışkanlar
- Son derece aşındırıcı akışkanlar
- Son derece gazlı akışkanlar
- Elverişsiz bir çalışma noktasında işletme
- Elverişsiz akış şartları (ör. montaj parçaları veya havalandırma nedeniyle)

Zor işletim koşulları mevcutsa bakım sözleşmesi yapılması önerilir.

9.5 Bakım önlemleri



UYARI

Keskin kenarlar nedeniyle yaralanma tehlikesi!

Pervane kanatlarında keskin kenarlar oluşabilir. Kesilme nedeniyle yaralanma tehlikesi vardır!

- Koruyucu eldiven kullanın!

Bakım önlemlerine başlamadan önce aşağıdaki koşulları yerine getirin:

- Koruyucu ekipman kullanın! İşletme kuralları dikkate alın.
 - Emniyet ayakkabısı: S1 koruma sınıfı (uvex 1 sport S1)
 - Koruyucu eldiven: 4X42C (uvex C500)
 - Koruyucu gözlük: uvex skyguard NT
- Çerçeve ve pulla ilgili ayrıntılı işaretler için. "Kişisel koruyucu ekipman [► 7]" bölümüne bakın.
- Karıştırma düzeni itinalı bir şekilde temizlendi ve dezenfekte edildi.
- Motor, ortam sıcaklığına soğutuldu.
- Çalışma yeri:
 - Temiz, iyi şekilde aydınlatılmış ve havalandırılmış.
 - Sağlam ve dengeli çalışma alanı.
 - Pompa devrilmemesi ve kaymaması için emniyete alınmış.

DİKKAT! Karıştırma düzenini pervanenin üzerine koymayın! Uygun bir platform sağlayın.

DUYURU! Sadece bu montaj ve kullanma kılavuzunda açıklanan bakım çalışmalarını gerçekleştirin.

- 9.5.1 Önerilen bakım önlemleri**
- Düzenli bir çalışma için üç fazın tamamında elektrik tüketimi ve çalışma voltajının düzenli olarak kontrol edilmesi önerilir. Normal çalışma sırasında bu değerler sabit kalır. Hafif farklılıklar akışkanın niteliğine bağlıdır.
- Elektrik tüketimine göre; karıştırma düzeni arızaları veya işlev bozuklukları erken tespit edilip giderilebilir. Aşırı voltaj dalgalanmaları motor sargılarına yük olur ve arızalanmaya neden olabilir. Düzenli kontroller, büyük dolaylı hasarları önleyebilir ve tam hasar riskini azaltabilir. Düzenli kontrollerle ilgili olarak uzaktan denetim kullanılması önerilir.
- 9.5.2 Pervaneyi döndürün**
- ✓ Koruyucu ekipman kullanılmaktadır.
 - ✓ Karıştırma düzeni elektrik şebekesinden ayrıldı!
1. Karıştırma düzenini sağlam bir çalışma yüzeyine yatay şekilde yerleştirin.
- DİKKAT! Karıştırma düzenini pervanenin üzerine koymayın! Pervane çapına bağlı olarak bir platform kullanın.**
2. Karıştırma düzenini düşmeye veya kaymaya karşı emniyete alın!
 3. Pervaneye dikkatlice dokununuz ve pervaneyi döndürünüz.
- 9.5.3 Bağlantı kablolarının görsel kontrolü**
- Bağlantı kablolarını aşağıdakiler bakımından kontrol edin:
- Kabarcıklar
 - Çatlaklar
 - Çizikler
 - Aşınma belirtileri
 - Ezilme yerleri
 - Kimyasal madde etkileri sonucu oluşan değişimler
- Bağlantı kablosu hasar görürse:
- Karıştırma düzenini derhal kapatın!
 - Bağlantı kablosunun yetkili servis tarafından değiştirilmesini sağlayın!
- DİKKAT! Maddi hasarlar! Hasarlı bağlantı kablosu nedeniyle motora su giriyor. Motora su girmesi karıştırma düzeninin tamamen bozulmasına neden olur.**
- 9.5.4 Kablo tutucularının ve halat bağlantılarının görsel kontrolü**
- Kablo tutucularını ve bağlantılarını malzeme yorulması ve malzeme kaybı bakımından kontrol edin.
- Aşınmış veya arızalı bileşenleri hemen değiştirin.
- 9.5.5 Karıştırma düzeninin görsel kontrolü**
- Gövde ve pervaneyi hasar ve aşınma bakımından kontrol edin. Kusur tespit edilirse, aşağıdaki hususlar dikkate alınmalıdır:
- Hasarlı kaplamayı değiştirin. Yetkili servis üzerinden onarım seti sipariş edin.
 - Bileşenler aşınmışsa yetkili servise danışın!
- 9.5.6 Denetleme tertibatlarının fonksiyon kontrolü**
- Dirençlerin kontrol edilmesi için karıştırma düzeninin ortam sıcaklığına gelene kadar soğutulması gerekir!
- 9.5.6.1 Sıcaklık sensörünün direncinin kontrol edilmesi**
- ✓ Ohmmetre mevcuttur.
1. Direnci ölçün.
 - ⇒ **Bimetal sensörün** ölçüm değeri: 0 Ohm (geçiş).
 - ⇒ **3x PTC sensör** ölçüm değeri: 60 ila 300 Ohm.
 - ⇒ **4x PTC sensör** ölçüm değeri: 80 ila 400 Ohm.
 - Direnç kontrol edildi. Ölçülen değer belirtilen değerden farklıysa yetkili servise danışın.
- 9.5.6.2 Sızdırmaz hazne denetimi için harici elektrot direncinin kontrol edilmesi**
- ✓ Ohmmetre mevcuttur.
1. Direnci ölçün.
 - ⇒ "Sonsuz (∞)" ölçüm değeri: Denetleme tertibatında sorun yok.
 - ⇒ ≤ 30 kOhm ölçüm değeri: Suda yağ var. Yağı değiştirin!
 - Direnç kontrol edildi. Ölçülen değer, yağ değişiminden sonra yanlış olmaya devam ederse yetkili servise danışın.

9.5.7 Aksesuarların görsel kontrolü

Aksesuar şunlar için kontrol edilmelidir:

- Doğru bir sabitleme
- Kusursuz bir işlev
- Aşınma belirtileri, örn. titreşimler sonucu oluşan çatlaklar

Belirlenen kusurlar, derhal onarılmalıdır ya da aksesuar değiştirilmelidir.

9.5.8 Yağ değişimi



UYARI

İşletme sıvıları basınç altındadır!

Motorda yüksek basınç oluşabilir! Bu basınç, vidalı kapaklar **açıldığında** boşalır.

- Dikkatsizce açılan vidalı kapaklar büyük bir hızla fırlayabilir!
- Sıcak işletme sıvıları sıçrayabilir!
 - ⇒ Koruyucu ekipman kullanın!
 - ⇒ Motorun tüm çalışmalardan önce ortam sıcaklığına gelinceye kadar soğuması beklenmelidir!
 - ⇒ Çalışma adımlarının öngörülen sırasına uyun!
 - ⇒ Vidalı kapağı yavaşça sökün.
 - ⇒ Basınç dışarı atılır atılmaz (bir ısıklık sesi veya tıslama duyulur), artık döndürmeyin!
 - ⇒ Basınç tamamen boşaldığında vidalı kapağı tamamen çıkarın.

9.5.8.1 Salmastra gövdesi yağ değişimi (TR 20-1/22/28-1, TRE 20)

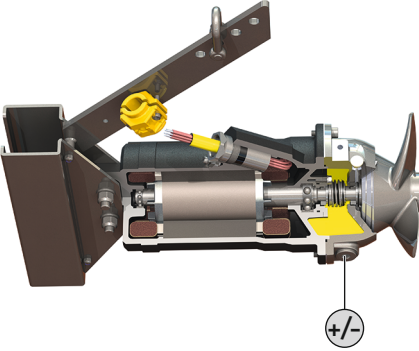

Fig. 11: Yağ değişimi

+/- Salmastra gövdesi yağ tahliyesi/yağ doldurma

- ✓ Koruyucu ekipman kullanılmaktadır.
- ✓ Karıştırma düzeni söküldü, temizlendi ve dezenfekte edildi.
 1. Karıştırma düzenini sağlam bir çalışma yüzeyine yatay şekilde yerleştirin. **DİKKAT! Maddi hasar! Karıştırma düzenini pervanenin üzerine koymayın! Pervane çapına bağlı olarak bir platform kullanın.**
 2. Karıştırma düzenini düşmeye ve kaymaya karşı emniyete alın!
 3. İşletme sıvısının toplanması için uygun bir tank yerleştirin.
 4. Vidalı kapağı (+/-) sökün.
 5. Karıştırma düzenini devirin ve işletme sıvısını tahliye edin.
 6. İşletme sıvısının kontrol edilmesi:
 - ⇒ İşletme sıvısı berrak: İşletme sıvısı yeniden kullanılabilir.
 - ⇒ İşletme sıvısı kirli (siyah): Yeni işletme sıvısı doldurun.
 - ⇒ İşletme sıvısı opak/bulanık: Suda yağ var. Mekanik salmastrada hafif sızıntı olması normaldir. Yağın suya oranı 2:1'den küçükse mekanik salmastra hasar görmüş olabilir. Yağı değiştirin ve dört hafta sonra tekrar kontrol edin. Yağda tekrar su olursa yetkili servisi bilgilendirin!
 - ⇒ İşletme sıvısında metal talaşlar var: Yetkili servise başvurun!
 7. Karıştırma düzenini, açıklık yukarı bakacak gelecek şekilde yeniden yerleştirin.
 8. İşletme sıvısını vidalı kapak (+/-) deliğinden doldurun.
 - ⇒ İşletme sıvısı türü ve miktarıyla ilgili bilgilere uyun!
 9. Vidalı kapağı (+/-) temizleyin, yeni bir sızdırmazlık halkası ile takın ve tekrar vidalayın. **Maks. sıkma torku: 8 Nm (5,9 ft·lb)!**
 10. Korozyon korumasını yeniden oluşturma: Vidalı kapakları mühürleyin, ör. Sikaflex ile.

9.5.8.2 Salmastra gövdesi yağ değişimi (TR 30-1/40-1, TRE 30/40)

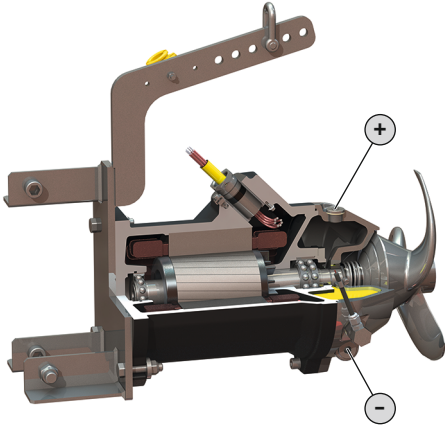

Fig. 12: Yağ değişimi

+	Salmastra gövdesi yağ doldurma
-	Salmastra gövdesi yağ tahliyesi

- ✓ Koruyucu ekipman kullanılmaktadır.
- ✓ Karıştırma düzeni söküldü, temizlendi ve dezenfekte edildi.
- 1. Karıştırma düzenini sağlam bir çalışma yüzeyine yatay şekilde yerleştirin.
DİKKAT! Maddi hasar! Karıştırma düzenini pervanenin üzerine koymayın! Pervane çapına bağlı olarak bir platform kullanın.
- 2. Karıştırma düzenini düşmeye ve kaymaya karşı emniyete alın!
- 3. İşletme sıvısının toplanması için uygun bir tank yerleştirin.
- 4. Vidalı kapağı (+) sökün.
- 5. Vidalı kapağı (-) çıkarın ve işletme sıvısını boşaltın:
DUYURU! Tamamen boşaltılabilmesi için yalıtım haznesini yıkayın.
- 6. İşletme sıvısının kontrol edilmesi:
 - ⇒ İşletme sıvısı berrak: İşletme sıvısı yeniden kullanılabilir.
 - ⇒ İşletme sıvısı kirli (siyah): Yeni işletme sıvısı doldurun.
 - ⇒ İşletme sıvısı opak/bulanık: Suda yağ var. Mekanik salmastrada hafif sızıntı olması normaldir. Yağın suya oranı 2:1'den küçükse mekanik salmastra hasar görmüş olabilir. Yağı değiştirin ve dört hafta sonra tekrar kontrol edin. Yağda tekrar su olursa yetkili servisi bilgilendirin!
 - ⇒ İşletme sıvısında metal talaşlar var: Yetkili servise başvurun!
- 7. Vidalı kapağı (-) temizleyin, yeni bir sızdırmazlık halkası takın ve tekrar vidalayın.
Maks. sıkma torku: 8 Nm (5,9 ft-lb)!
- 8. İşletme sıvısını vidalı kapak (+) deliğinden doldurun.
⇒ İşletme sıvısı türü ve miktarıyla ilgili bilgilere uyun!
- 9. Vidalı kapağı (+) temizleyin, yeni bir sızdırmazlık halkası ile takın ve tekrar vidalayın.
Maks. sıkma torku: 8 Nm (5,9 ft-lb)!
- 10. Korozyon korumasını yeniden oluşturma: Vidalı kapakları mühürleyin, ör. Sikaflex ile.

9.5.9 Genel revizyon

Genel revizyonda aşağıdaki komponentlerin aşınma ve hasar durumu kontrol edilir:

- Motor yatağı
- Dişli yatağı ve gezegen dişli kademesi
- Pervane
- Mil salmastraları
- O-ring contası
- Bağlantı kablosu
- Takılı aksesuarlar

Hasarlı parçalar orijinal parçalar ile değiştirilir. Böylece sorunsuz bir kullanım garanti edilir. Genel revizyon üreticide veya yetkili bir servis atölyesinde gerçekleştirilir.

9.6 Onarım çalışmaları



UYARI

Keskin kenarlar nedeniyle yaralanma tehlikesi!

Pervane kanatlarında keskin kenarlar oluşabilir. Kesilme nedeniyle yaralanma tehlikesi vardır!

- Koruyucu eldiven kullanın!

Onarım çalışmalarına başlamadan önce aşağıdaki koşulları sağlayın:

- Koruyucu ekipman kullanın! İşletme kuralları dikkate alın.
 - Emniyet ayakkabısı: S1 koruma sınıfı (uvex 1 sport S1)
 - Koruyucu eldiven: 4X42C (uvex C500)
 - Koruyucu gözlük: uvex skyguard NT
- Çerçeve ve pulla ilgili ayrıntılı işaretler için. "Kişisel koruyucu ekipman [► 7]" bölümüne bakın.
- Karıştırma düzeni itinalı bir şekilde temizlendi ve dezenfekte edildi.
- Motor, ortam sıcaklığına soğutuldu.
- Çalışma yeri:
 - Temiz, iyi şekilde aydınlatılmış ve havalandırılmış.
 - Sağlam ve dengeli çalışma alanı.
 - Pompa devrilmemesi ve kaymaması için emniyete alınmış.

DİKKAT! Karıştırma düzenini pervanenin üzerine koymayın! Uygun bir platform sağlayın.

DUYURU! Sadece bu montaj ve kullanma kılavuzunda açıklanan onarım çalışmalarını gerçekleştirin.

Onarım çalışmalarında aşağıdakiler geçerlidir:

- Damlayan akışkan ve işletme sıvısı hemen alınarak temizlenmelidir!
- O-ring contaları, contalar ve vida sabitleme elemanları her zaman yenilenmelidir!
- Ekteki sıkma torkları dikkate alınmalıdır!
- Kaba güç kullanımı kesinlikle yasaktır!

9.6.1 Cıvata sabitleme elemanlarının kullanımına ilişkin bilgiler

Vidalar bir vida sabitleme elemanına sahip olabilir. Cıvata emniyeti fabrikada iki farklı şekilde uygulanır:

- Sıvı cıvata emniyeti
- Mekanik cıvata emniyeti

Cıvata emniyeti her zaman yenilenmelidir!

Sıvı cıvata emniyeti

Sıvı cıvata emniyetinde, orta mukavemetli cıvata sabitleme elemanları (örn. Loctite 243) kullanılır. Cıvata sabitleme elemanları daha fazla kuvvet uygulanarak çözülebilir. Cıvata emniyeti çözülmüyorsa, bağlantının yakl. 300 °C'ye (572 °F) kadar ısıtılması gerekir. Parçalar söküldükten sonra iyice temizlenmelidir.

Mekanik vida emniyeti

Mekanik vida emniyeti, iki Nord-Lock kamalı emniyet diskinden oluşur. Vida bağlantısının emniyete alınması buradaki sıkıştırma kuvvetiyle sağlanır.

9.6.2 Gerçekleştirilmesi gereken onarım çalışmaları

- Pervane değişimi
- Akışkan tarafındaki mekanik salmastra değiştirilmelidir.
- Çerçeve değiştirilmelidir.
- Tabana montaj için konsol değiştirilmelidir.

9.6.3 Pervane değişimi

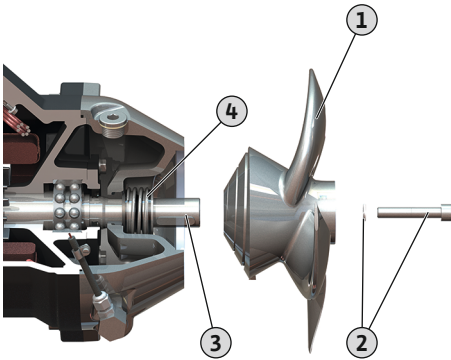

1	Pervane
2	Pervane sabitlemesi: Alyan vida ve pul
3	Mil
4	Mekanik salmastra

✓ Karıştırma düzeni sabit bir altlığın üzerine koyuldu ve emniyete alındı.

✓ Alet hazır.

1. Pervane sabitlemesini çözün ve sökün. **DUYURU! Pervaneyi uygun bir yardımcı araçla kilitleyin.**
2. Pervaneyi dikkatlice milden çekip çıkarın. **DİKKAT! Mekanik salmastra artık sabitlenmiş durumda değildir. Karıştırma düzenini sadece pervane ile çalıştırın! Karıştırma düzeni pervane olmadan çalıştırılırsa, mekanik salmastra bozulur. Mekanik salmastra arızalıysa yağ yalıtım haznesinden dışarı akar.**
3. Mili temizleyin ve yeni yağlama gresi uygulayın.
4. Yeni pervaneyi dikkatlice dayanağa kadar itin.

Fig. 13: Pervane değişimi

5. Alyan vidaya vida emniyeti sürün, pulu takın ve döndürerek mile takın.
 6. Pervane sabitlemesini iyice sıkın. Maks. sıkma torku: bkz. Ek.
 7. Pervaneyi elle döndürün ve kolayca döndüğünü kontrol edin.
- Pervane değiştirilmiştir. Salmastra gövdesindeki yağ miktarını kontrol edin ve gerekirse ilave edin.

9.6.4 Akışkan tarafındaki mekanik salmastrayı değiştirme

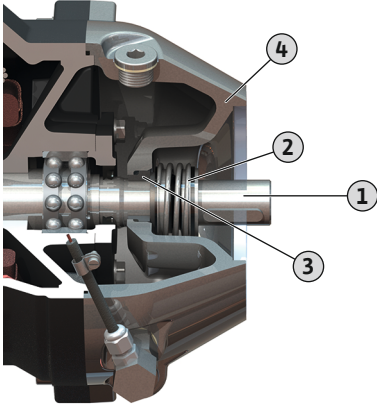

Fig. 14: Mekanik salmastra değişimi

1	Mil
2	Mekanik salmastra: Yay
3	Mekanik salmastra: Karşı halka
4	Salmastra gövdesi

- ✓ Karıştırma düzeni sabit bir altlığın üzerine koyuldu ve emniyete alındı.
 - ✓ Alet hazır.
 - ✓ Salmastra gövdesindeki yağı tahliye edin.
 - ✓ Pervane söküldü.
1. Çark kamasını milden çıkartın.
 2. Mekanik salmastra yayını destek diski ile milden çekerek çıkartın.
 3. Mekanik salmastranın karşı halkasını gövde yuvasından bastırın ve milden çekerek çıkartın.
 4. Mili temizleyin, aşınmaya ve korozyona karşı kontrol edin. **UYARI! Mil hasar görmüşse yetkili servisi ile görüşün!**
 5. Mile su veya deterjan sürün. **DİKKAT! Yağlama maddesi olarak yağ veya gres kullanılması kesinlikle yasaktır!**
 6. Mekanik salmastranın yeni karşı halkasını bir montaj tertibatı yardımıyla gövde yuvasının içine bastırın. **DİKKAT! Bastırma sırasında karşı halkanın burulmamasına dikkat edin. Karşı halka, bastırma sırasında burulursa kırılır. Mekanik salmastra tekrar kullanılamaz!**
 7. Mekanik salmastranın yeni yayını destek diski ile mile takın.
 8. Çark kamasını temizleyin ve milin girintisine yerleştirin.
 9. Pervaneyi monte edin.
- Mekanik salmastra değiştirildi. Salmastra gövdesine yağ doldurun.

9.6.5 Çerçeveyi değiştirme

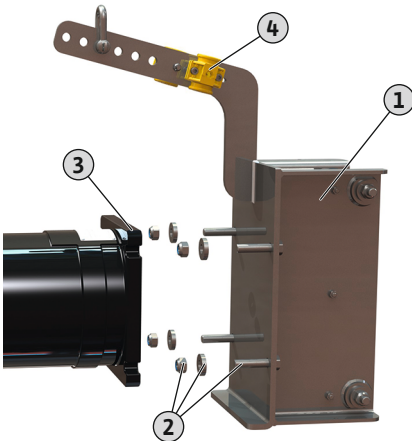

Fig. 15: Çerçeveyi değiştirme

1	Çerçeve
2	4x sabitleme malzemesi: Altı köşeli civata, pul, altıgen somun
3	Motor flanşı
4	Çekme koruması için kablo tutucusu

- ✓ Karıştırma düzeni sabit bir altlığın üzerine koyuldu ve emniyete alındı.
 - ✓ Motor, çerçeve rahatça değiştirilebilecek şekilde desteklendi.
 - ✓ Alet hazır.
1. Kablo tutucusunu açın ve bağlantı kablosunu çıkartın.
 2. Altıgen somunları çözün ve sökün.
 3. Pulları altı köşe civatalardan çıkarın.
 4. Çerçeveyi motor flanşından çekip çıkarın.
 5. Motor flanşındaki kirlenmeleri temizleyin, örn. çökeltiler, eski sızdırmazlık malzemesi.
 6. Altı köşe civataları çerçeveden çekin ve yeni çerçeveye takın.
 7. Altı köşeli civatalara vida emniyeti sürün.
 8. Yeni çerçeveyi motor flanşına takın.
 9. Pulları altı köşe civatalara takın.

10. Altı köşe somunları takın ve iyice sıkın. Maks. sıkma torku: bkz. Ek.
 11. Bağlantı kablosunu kablo tutucusuna yerleştirin ve kablo tutucusunu kapatın.
DİKKAT! Kablo tutucusunu henüz sıkmayın!
 12. Bağlantı kablosunu hizalama: Bağlantı kablosu küçük bir kavis yapar, gergin değildir.
 13. Kablo tutucusunu sıkıca kapatın.
 14. Korozyon koruması oluşturma (örn. Sikaflex):
 - Motor flanşı ve çerçeve arasında sızdırmazlık derzi.
 - Motor flanşındaki uzun delikleri pula kadar doldurun.
- Çerçeve değiştirildi.

9.6.6 Tabana montaj için konsolu değiştirme

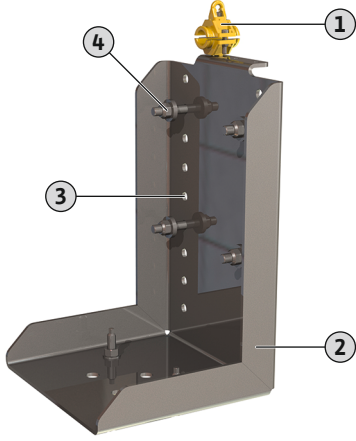

Fig. 16: Tabana montaj için konsol

1	Çekme koruması için kablo tutucusu
2	Konsol
3	Yükseklik kilidi
4	4x sabitleme malzemesi: Altıgen vida, pul, altıgen somun

- ✓ Karıştırma düzeni sağlam bir altlığın üzerine koyuldu.
 - ✓ Çalışmalar iki kişi tarafından yürütülmelidir.
 - ✓ Alet hazır.
1. Kablo tutucusunu açın ve bağlantı kablosunu çıkartın.
 2. Altıgen somunlar sökülmeli ve çıkartılmalıdır.
 3. Pulları altı köşe vidalardan çıkarın.
 4. 2. kişi: Karıştırma düzenini konsoldan kaldırın ve karıştırma düzenini tutun.
 5. Altı köşe vidaları çıkartın.
 6. Altı köşe vidaları yeni konsola takın.
DUYURU! Yükseklik kilidini dikkate alın! Pervane tabana çarpmamalıdır!
 7. 2. kişi: Karıştırma düzenini altı köşe vidalara takın.
 8. Pulları altı köşe vidalara takın.
 9. Altı köşe somunları takın ve iyice sıkın. Maks. sıkma torku: bkz. Ek.
 10. Bağlantı kablosunu kablo tutucusuna yerleştirin ve kablo tutucusunu kapatın.
DİKKAT! Kablo tutucusunu henüz sıkmayın!
 11. Bağlantı kablosunu hizalama: Bağlantı kablosu küçük bir kavis yapar, gergin değildir.
 12. Kablo tutucusunu sıkıca kapatın.
- Konsol değiştirilmiştir.

10 Arızalar, nedenleri ve giderilmeleri



UYARI

Dönen pervane nedeniyle yaralanma tehlikesi!

Karıştırma düzeninin çalışma alanında kimse bulunmamalıdır. Yaralanma tehlikesi vardır!

- Çalışma alanını işaretleyin ve kapatın.
- Çalıştırma alanında kimse yoksa karıştırma düzenini açın.
- Çalışma alanına biri girerse karıştırma düzenini derhal kapatın.

Arıza: Karıştırma düzeni çalışmıyor

1. Elektrik şebekesi bağlantısında kesinti ya da hat üzerinde veya motor sargısında kısa devre/toprak arızası.

- ⇒ Bağlantıyı ve motoru bir elektrik teknisyenine kontrol ettirin ve gerekirse yeniletin.
- 2. Motor koruma şalterinde veya denetleme tertibatlarında korumaların tetiklenmesi.
 - ⇒ Bağlantıyı ve denetleme tertibatlarını bir elektrik teknisyenine kontrol ettirin ve gerekirse değiştirilmesini sağlayın.
 - ⇒ Bir elektrik teknisyeninin, motor koruma şalterlerini ve sigortaları teknik bilgiler uyarınca takmasını veya ayarlamasını ve denetleme tertibatlarını sıfırlamasını sağlayın.
 - ⇒ Pervanenin kolay hareket edebildiğini kontrol edin, gerekirse pervaneyi ve mekanik salmastrayı temizleyin.
- 3. Yalıtım haznesi denetimi (isteğe bağlı) akım devresini kesmiştir (bağlantıdan bağımsız olarak).
 - ⇒ Bkz. "Arıza: Mekanik salmastra kaçağı, ön hazne/yalıtım haznesi denetimi arıza bildirir ve karıştırma düzenini kapatır"

Arıza: Karıştırma düzeni çalışmaya başladıktan kısa süre sonra motor koruması devreye giriyor

1. Motor koruma şalteri yanlış ayarlanmıştır.
 - ⇒ Elektrik teknisyeninden tetikleyicinin ayarını kontrol etmesini ve düzeltmesini isteyin.
2. Daha büyük gerilim düşüşü sonucu yüksek akım çekişi.
 - ⇒ Elektrik teknisyeninden tüm fazlardaki voltaj değerlerini kontrol etmesini isteyin. Elektrik şebekesi işleticisi ile irtibata geçin.
3. Bağlantıda sadece iki faz mevcuttur.
 - ⇒ Elektrik teknisyeninden bağlantıyı kontrol etmesini ve düzeltmesini isteyin.
4. Fazlar arasındaki büyük gerilim farkları.
 - ⇒ Elektrik teknisyeninden tüm fazlardaki voltaj değerlerini kontrol etmesini isteyin. Elektrik şebekesi işleticisi ile irtibata geçin.
5. Dönme yönü yanlış.
 - ⇒ Elektrik teknisyeninden bağlantıyı kontrol düzeltmesini isteyin.
6. Düşümlenmeler nedeniyle yüksek elektrik tüketimi.
 - ⇒ Pervaneyi ve mekanik salmastrayı temizleyin.
 - ⇒ Ön temizliği kontrol edin.
7. Akışkanın yoğunluğu çok yüksek.
 - ⇒ Sistem tasarımını kontrol edin.
 - ⇒ Yetkili servis ile irtibata geçin.

Arıza: Karıştırma düzeni çalışıyor, sistem parametrelerine ulaşılmıyor

1. Pervane düşümlenmiş.
 - ⇒ Pervaneyi temizleyin.
 - ⇒ Ön temizliği kontrol edin.
2. Dönme yönü yanlış.
 - ⇒ Elektrik teknisyeninden bağlantıyı kontrol düzeltmesini isteyin.
3. Pervanede aşınma belirtileri.
 - ⇒ Pervaneyi kontrol edin ve gerekirse değiştirin.
4. Bağlantıda sadece iki faz mevcuttur.
 - ⇒ Elektrik teknisyeninden bağlantıyı kontrol etmesini ve düzeltmesini isteyin.

Arıza: Karıştırma düzeni titreşimli ve gürültülü çalışıyor

1. İzin verilmeyen çalışma noktası.
 - ⇒ Akışkanın yoğunluğunu ve viskozitesini kontrol edin.
 - ⇒ Sistem tasarımını kontrol edin, yetkili servis ile irtibata geçin.
2. Pervane düşümlenmiş.
 - ⇒ Pervaneyi ve mekanik salmastrayı temizleyin.

- ⇒ Ön temizliği kontrol edin.
- 3. Bağlantıda sadece iki faz mevcuttur.
 - ⇒ Elektrik teknisyeninden bağlantıyı kontrol etmesini ve düzeltmesini isteyin.
- 4. Dönme yönü yanlış.
 - ⇒ Elektrik teknisyeninden bağlantıyı kontrol düzeltmesini isteyin.
- 5. Pervanede aşınma belirtileri.
 - ⇒ Pervaneyi kontrol edin ve gerekirse değiştirin.
- 6. Motor yatağı aşınmış.
 - ⇒ Yetkili servisi bilgilendirin; karıştırma düzenini revizyon için fabrikaya geri gönderin.

Arıza gidermek için başka adımlar

Burada belirtilen noktalar arızayı gidermek için yardımcı olmazsa, yetkili servis ile irtibata geçin. Yetkili servis aşağıdaki gibi yardımcı olabilir:

- Telefonla veya yazılı olarak destek.
- Yerde destek.
- Fabrikada kontrol veya onarım.

Yetkili servisten alınan hizmetler ücrete tabi olabilir! Bu konu ile ilgili ayrıntılı bilgileri yetkili servisten öğrenebilirsiniz.

11 Yedek parçalar

Yedek parça siparişi, yetkili servis üzerinden verilir. Soruların oluşmasını ve hatalı siparişleri önlemek için verilen her siparişte seri ve/veya ürün numarası belirtilmelidir. **Teknik değişiklik yapma hakkı saklıdır!**

12 Bertaraf etme

12.1 Yağlar ve yağlama ürünleri

İşletme sıvıları uygun haznelerde biriktirilmelidir ve yerel yönetmeliklere uygun bir şekilde imha edilmelidir.

12.2 Koruyucu giysi

Kullanılan koruyucu giysi yerel yönetmeliklere göre imha edilmelidir.

12.3 Kullanılmış elektrikli ve elektronik ürünlerin toplanmasına ilişkin bilgiler

Bu ürünün usulüne uygun şekilde bertaraf edilmesi ve geri dönüşümünün gerektiği gibi yapılması sayesinde, çevre için oluşabilecek zararlar önlenir ve kişilerin sağlığı tehlikeye atılmamış olur.



DUYURU

Evsel atıklar ile birlikte bertaraf edilmesi yasaktır!

Avrupa Birliği ülkelerinde ürün, ambalaj veya sevkiyat belgeleri üzerinde bu sembol yer alabilir. Sembol, söz konusu elektrikli ve elektronik ürünlerin evsel atıklar ile bertaraf edilmesinin yasak olduğu anlamına gelir.

Sözü edilen kullanılmış ürünlerin usulüne uygun şekilde elleçlenmesi, geri dönüşümünün sağlanması ve bertaraf edilmesi için aşağıdaki noktalar dikkate alınmalıdır:

- Bu ürünler sadece gerçekleştirilecek işlem için özel sertifika verilmiş yetkili toplama merkezlerine teslim edilmelidir.
- Yürürlükteki yerel yönetmelikler dikkate alınmalıdır!

Usulüne uygun bertaraf etme ile ilgili bilgiler için belediyeye, en yakın atık bertaraf etme merkezine veya ürünü satın aldığınız bayiye danışabilirsiniz. Geri dönüşüm ile ilgili ayrıntılı bilgiler için bkz. www.wilo-recycling.com.

13 Ek

13.1 Sıkma torkları

Paslanmaz vidalar A2/A4			
Diş	Sıkma torku		
	Nm	kp m	ft-lb
M5	5,5	0,56	4
M6	7,5	0,76	5,5
M8	18,5	1,89	13,5
M10	37	3,77	27,5
M12	57	5,81	42
M16	135	13,77	100
M20	230	23,45	170
M24	285	29,06	210
M27	415	42,31	306
M30	565	57,61	417

Nord-Lock vida emniyeti kullanılırsa, sıkma torku % 10 arttırılmalıdır!

13.2 Frekans konvertöründe işletim

Motorun standart modeli (IEC 60034-17 dikkate alınarak) frekans konvertöründe çalıştırılabilir. Ölçüm voltajı 415 V/50 Hz veya 480 V/60 Hz'nin üzerindeyse yetkili servis ile görüşün. Motorun nominal gücünü, harmonikler nedeniyle ilave ısınma sonucu karıştırma düzeninin güç ihtiyacından yakl. %10 daha yüksek ayarlayın. Düşük harmonik çıkışlı frekans konvertörlerinde, %10'luk güç rezervi uygunsa azaltılabilir. Harmoniklerin azaltılması çıkış filtreleriyle gerçekleştirilir. Frekans konvertörleri ve filtreleri birbirine uyumlaştırın!

Frekans konvertörünün tasarımı motorun nominal akımına göre gerçekleştirilir. Bu esnada, karıştırma düzeninin tüm kontrol aralığında titreşimsiz ve salınımsız (salınım, rezonans, sarkaç torku yok) çalışmasına dikkat edin. Aksi halde mekanik salmastralar sızdırabilir ve hasar görebilir. Harmonikli güç kaynağından dolayı motor sesinin fazla olması normaldir.

Frekans konvertörünün parametrelendirilmesinde mutlaka dalgıç motorlarının kare karakteristik eğrisi (U/f karakteristik eğrisi) ayarını dikkate alın! U/f karakteristik eğrisi, nominal frekansın (50 Hz veya 60 Hz) altındaki frekanslarda çıkış geriliminin karıştırma düzeninin güç ihtiyacına göre ayarlanmasına olanak sağlar. Yeni frekans konvertörleri otomatik bir enerji optimizasyonu da sunar – bu özellik de otomatik olarak aynı etkiyi gösterir. Frekans konvertörünün ayarı için lütfen frekans konvertörünün montaj ve kullanma kılavuzuna bakın.

Motor bir frekans konvertörü ile çalıştırıldığında, motor denetiminde arızalar oluşabilir. Aşağıdaki önlemler, bu arızaların azaltılmasını veya giderilmesini sağlayabilir:

- IEC 60034-25 uyarınca aşırı voltaj ve artık hızı sınır değerlerine uyulmalıdır. Gerekli olduğu durumlarda çıkış filtresi takın.
- Frekans konvertörünün darbe frekansı değişebilir.
- Sızdırmaz yalıtım haznesi denetiminin arızalanması durumunda harici çift çubuk elektrot kullanılmalıdır.

Aşağıdaki yapısal tedbirler, arızaların azaltılmasına veya hataların önlenmesine katkıda bulunabilir:

- Ana hat ve kumanda hattı için ayrı bağlantı kablosu kullanın (motor yapı boyutuna bağlı).
- Döşeme sırasında, ana hat ile kumanda hattı arasında yeterli mesafe bırakın.
- Blendajlı bağlantı kabloları kullanın.

Özet

- Sürekli işletimde min./maks. frekans:
 - Asenkron motorlar: 30 Hz'den nominal frekansa kadar (50 Hz veya 60 Hz)
 - Sabit mıknatıslı motorlar: 30 Hz'den tip levhasına göre belirtilen maksimum frekansa kadar
- DUYURU! Daha yüksek frekanslar yetkili servis ile görüşülerek kullanılabilir!**
- Elektromanyetik uyumluluk yönetmeliklerine ilişkin ilave önlemler dikkate alınmalıdır (frekans konvertörü, filtre kullanımı vb.).
 - Asla motorun nominal akımını ve nominal devir sayısını aşmayın.
 - Bimetal veya PTC sensörü bağlantısı.

13.3 Patlamaya karşı güvenlik ruhsatı

Bu bölümde, karıştırma düzeninin patlayıcı ortamlarda işletimine yönelik ayrıntılı bilgiler yer alır. Tüm personel bu bölümü okumalıdır. **Bu bölüm sadece Ex onaylı karıştırma düzenleri için geçerlidir!**

13.3.1 Ex onaylı karıştırma düzenlerinin işaretleme

Patlayıcı ortamlarda kullanım için, karıştırma düzeninin tip levhasında aşağıdaki işaretlerin bulunması gerekir:

- İlgili onayın "Ex" sembolü
 - Patlama koruması sınıflandırması
 - Sertifikasyon numarası (onaya bağlı)
- Sertifikasyon numarası, (onay ruhsatında talep edildiği sürece) tip levhasına basılmıştır.

13.3.2 Koruma sınıfı

Motorun yapısal modeli aşağıdaki koruma sınıflarına uygundur:

- Basınca dayanıklı kapsülleme (ATEX)
- Explosionproof (FM)
- Flameproof enclosures (CSA-EX)

Yüzey sıcaklığını sınırlamak için motor en az bir adet sıcaklık sınırlayıcısı (1 devreli sıcaklık denetimi) ile donatılmış olmalıdır. Bir sıcaklık regülasyonu (2 devreli sıcaklık denetimi) gerçekleştirilebilir.

13.3.3 Kullanım amacı**ATEX sertifikası**

Karıştırma düzenleri, patlama tehlikesi olan yerlerde işletme için uygundur:

- Cihaz grubu: II
- Kategori: 2, Bölge 1 ve Bölge 2

Karıştırma düzenleri Bölge 0 içinde kullanılamaz!

FM onayı

Karıştırma düzenleri, patlama tehlikesi olan yerlerde işletme için uygundur:

- Koruma sınıfı: Explosionproof
 - Kategori: Class I, Division 1
- Duyuru: Kablolama Division 1 kapsamındaki gereklilikleri karşılar nitelikte gerçekleştirildiyse Class I, Division 2 kapsamında bir kurulumun yapılmasına da izin verilir.

CSA Ex onayı

Karıştırma düzenleri, patlama tehlikesi olan yerlerde işletme için uygundur:

- Koruma sınıfı: Explosion-proof
- Kategori: Class 1, Division 1

13.3.4 Elektrik bağlantısı



TEHLİKE

Elektrik akımı nedeniyle ölüm tehlikesi!

Elektrik işleri sırasında yanlış davranış, elektrik çarpması kaynaklı ölüme yol açar!

- Elektrik işleri bir elektrik uzmanı tarafından gerçekleştirilmelidir!
- Yerel yönetmeliklere uyun!

- Karıştırma düzeninin elektrik bağlantısı, her zaman patlama tehlikesi olan alanın dışında gerçekleştirilmelidir. Bağlantının patlama tehlikesi olan alanda gerçekleştirilmesi gerekiyorsa, bağlantı patlayıcı ortamlarda kullanımı onaylanmış (DIN EN 60079-0 uyarınca ateşleme koruması) bir gövde içinde gerçekleştirilmelidir! Uyulmadığı takdirde patlama sonucu ölüm tehlikesi vardır! Bağlantı her zaman bir elektrik uzmanı tarafından yapılmalıdır.
- "Patlama korunmalı alanlar" dışındaki tüm denetleme tertibatları, kendinden sigortalı bir akım devresi üzerinden bağlanmalıdır (örn. Ex-i rölesi XR-4...).
- Gerilim toleransı maks. ±%10 olmalıdır.

Ex onayı olan dalgıç motorlu karıştırma düzenleri için uygun denetleme tertibatlarına genel bakış:

Tip	OPTI-TR 20-1 ...	EXCEL-TRE 20 ...	OPTI-TR 22 ...	OPTI-TR 28-1 ...	OPTI-TR 30-1 ...	EXCEL-TRE 30 ...	OPTI-TR 40-1 ...	EXCEL-TRE 40 ...
Motor odası	o	o	-	o	-	-	-	-
Yalıtım haznesi (harici çubuk elektrot)	o	o	o	o	o	o	o	o
ATEX sertifikalı								
Motor sargısı: Sıcaklık sınırlaması	o	o	o	o	o	o	o	o
Motor sargısı: Sıcaklık regülasyonu ve sınırlaması	•	•	•	•	•	•	•	•
FM/CSA Ex onaylı								
Motor sargısı: Sıcaklık sınırlaması	•	•	•	•	•	•	•	•
Motor sargısı: Sıcaklık regülasyonu ve sınırlaması	o	o	o	o	o	o	o	o

Açıklama

- = mümkün değil, o = opsiyonel, • = standart olarak

13.3.4.1 Motor sargısını denetleme



TEHLİKE

Motorda fazla ısınma nedeniyle patlama tehlikesi!

Bir sıcaklık sınırlaması yanlış bağlandıysa, motorun aşırı ısınması nedeniyle patlama tehlikesi mevcuttur! Sıcaklık sınırlaması her zaman bir manuel tekrar açma blokajı ile birlikte bağlanmalıdır. Yani bir "kilit açma tuşu" elle çalıştırılmalıdır!

Termik motor denetiminde, devreye girme sıcaklığı monte edilen sensör tarafından belirlenir. Termik motor denetiminin modeline bağlı olarak, devreye girme sıcaklığına ulaşılması halinde aşağıdaki devreye girme durumu gerçekleşmelidir:

- Sıcaklık sınırlaması (1 sıcaklık devresi):
Devreye girme sıcaklığına ulaşıldığında, **tekrar açmaya karşı kilit** ile bir devre dışı bırakma işlemi gerçekleştirilmelidir!
- Sıcaklık regülasyonu ve sınırlaması (2 sıcaklık devresi):
Düşük sıcaklık için devreye girme sıcaklığına ulaşılması halinde, otomatik yeniden açma ile bir kapatma işlemi gerçekleştirilebilir. Yüksek sıcaklık için devreye girme

sıcaklığına ulaşılması halinde, **tekrar açmaya karşı kilit** ile bir kapatma işlemi gerçekleştirilmelidir!

DİKKAT! Aşırı ısınma nedeniyle motor hasarı! Otomatik yeniden açma durumunda, maks. kumanda sıklığı ve anahtarlama aralığı değerlerine uyulmalıdır!

Termik motor denetimi bağlantısı

- Bimetal sensörü bir değerlendirme rölesi üzerinden bağlayın. Bunun için "CM-MSS" rölesi önerilir.
Bağlantı değerleri: maks. 250 V(AC), 2,5 A, $\cos \varphi = 1$
- PTC sensörü bir değerlendirme rölesi üzerinden bağlayın. Bunun için "CM-MSS" rölesi önerilir.
- Bir frekans konvertörü kullanılacaksa, sıcaklık sensörü Safe Torque Off (STO) ile bağlanmalıdır. Böylece, donanım devre dışı bırakılır.
- Harici çubuk elektrot, patlayıcı ortamlarda kullanım onaylı bir değerlendirme rölesi üzerinden bağlanmalıdır! Bunun için "XR-4..." rölesi önerilir.
Eşik değer 30 kOhm'dur.

13.3.4.2 Yalıtım haznesi denetlemesi (harici elektrotlar)

- Bağlantı kendinden emniyetli bir devre üzerinden yapılmalıdır!

13.3.4.3 Frekans konvertöründe işletim

- Konvertör tipi: Pals genişlik modülasyonu
- Sürekli işletimde min./maks. frekans:
 - Asenkron motorlar: 30 Hz'den nominal frekansa kadar (50 Hz veya 60 Hz)
 - Sabit mıknatıslı motorlar: 30 Hz'den tip levhasına göre belirtilen maksimum frekansa kadar
- DUYURU! Maksimum frekans 50 Hz altında olabilir!**
- Min. anahtarlama frekansı: 4 kHz
- Klemens panosundaki maks. gerilim pikleri: 1350 V
- Frekans konvertöründeki çıkış akımı: Nominal akımın maks. 1,5 katı
- Maks. aşırı yük süresi: 60 sn
- Tork uygulamaları: Kuadratik karakteristik eğri veya otomatik enerji optimizasyonu yöntemi (ör. VVC+)
Gerekli devir sayısı/tork karakteristik eğrileri talep üzerine temin edilebilir!
- Elektromanyetik uyumluluk yönetmeliklerine ilişkin ilave önlemler dikkate alınmalıdır (frekans konvertörü, filtre seçimi vb.).
- Motorun nominal devir sayısı ve nominal akımı kesinlikle aşılmamalıdır.
- Motorun kendi sıcaklık denetimine (bimetal veya PTC sensörü) bağlantı mümkün olmalıdır.
- Sıcaklık sınıfı T4/T3 işaretine sahipse sıcaklık sınıfı T3 geçerlidir.

13.3.5 İşletime alma



TEHLİKE

Onaylanmamış karıştırma düzenlerinin kullanılması durumunda patlama tehlikesi!

Patlama nedeniyle ölüm tehlikesi! Patlama tehlikesi olan yerlerde sadece tip levhasında Ex işaretine sahip karıştırma düzenleri kullanılmalıdır.

- Patlama tehlikesi olan yerlerin tanımlanması işleticinin sorumluluğundadır.
- Patlama tehlikesi olan yerlerde sadece Ex onaylı karıştırma düzenleri kullanılabilir.
- Ek onaylı karıştırma düzenleri tip levhasında belirtilmiş olmalıdır.
- **Maks. akışkan sıcaklığı** aşılmamalıdır!
- Kategori 2 için DIN EN 50495 uyarınca, SIL Level 1 ve donanım hata toleransı 0 özellikli bir güvenlik tertibatı mevcut olmalıdır.

13.3.6 Periyodik bakım

- Bakım çalışmalarını yönetmeliklere uygun şekilde gerçekleştirin.
- Sadece bu montaj ve kullanma kılavuzunda açıklanan bakım çalışmalarını gerçekleştirin.
- Patlama korumalı aralıklardaki onarımlar, **sadece** üreticinin yapısal şartlarına uymak koşuluyla yapılabilir. DIN EN 60079-1 kapsamındaki Tablo 1 ve 2 değerlerine göre onarıma izin **verilmez**.
- Sadece üreticinin belirlediği, mukavemet sınıfı min. 600 N/mm² (38,85 long ton-kuvvet/inç²) olan vidaları kullanın.

13.3.6.1 Gvde muhafazasını iyileřtirme

Byk ve kalın tabakalarda, boya tabakasının elektrostatik yke maruz kalması sz konusu olabilir. **TEHLİKE! Patlama tehlikesi! Patlayıcı atmosferlerde, deęarj nedeniyle bir patlama tehlikesi oluřabilir!**

Gvde kaplaması onarıldıęında maksimum katman kalınlıęı 2 mm'dir (0,08 in)!

13.3.6.2 Baęlantı kablosunu deęiřtirme

Baęlantı kablosunun deęiřtirilmesi kesinlikle yasaktır!

13.3.6.3 Mekanik salmastra deęiřimi

Motor tarafındaki yalıtımın deęiřtirilmesi kesinlikle yasaktır!





wilo

Pioneering for You



Local contact at
www.wilo.com/contact

WILO SE
Wilopark 1
44263 Dortmund
Germany
T +49 (0)231 4102-0
F +49 (0)231 4102-7363
wilo@wilo.com
www.wilo.com