

Pioneering for You

wilo

## Senkbar omrører

### Flumen OPTI-TR 22.145-4/12

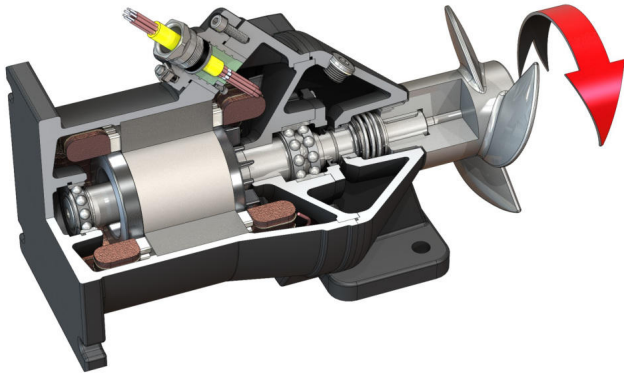

#### Enhet

Effektforbruk i driftspunkt $P_{1.1}$	3,00 kW
Maks. skyvekraft $F$	400 N
Kraft-effekttall	133 N/kW
Ca. nettovekt $m$	105 kg
Eksplisjonsvern ATEX	Ekstraustyr
Eksplisjonsvern FM	Ekstraustyr
Beskyttelsesklasse motor	IP68

#### Propell

Propellkonstruksjon	3-bladers propell med selvrensende hylse; bakoverbøyd, derfor tilstoppsfri
Nominell propelldiameter $D_{nom}$	220 mm
Propellhastighet $n$	1405 1/min
Overføringshastighet	1,000

#### Påfyllingsmengder og -typer

Påfylling tetningskammer	Hvitolje
Påfyllingsmengde tetningskammer $V$	1,30 l

#### Motor / elektronikk

Motorstype	T 17-4/12R (Ex)
Motorkonstruksjon	Dykkmotor – overflatekjølt
Nettilkobling	3~400 V, 50 Hz
Nominell strøm $I_N$	9,40 A
Startstrøm – direkte $I_A$	47,00 A
Startstrøm – stjernetrekant $I_A$	16,00 A
Effektforbruk $P_{1 max}$	5,80 kW
Nominell motorytelse $P_2$	4,5 kW
Turtall $n$	1405 1/min
Motor-effektivitetsklasse	-
Virkningsgrad $\eta_M$	78,0 %
Effektfaktor $\cos \varphi$	0,89
Min. medietemperatur $T_{min}$	3 °C
Maks. medietemperatur $T_{max}$	40 °C
Maks. nedsenkningsdybde	20 m
Isolasjonsklasse	H
Maks. frekvens $t$	15 1/h
min. koblingspause $t$	3 min
Startmoment $M$	67 Nm
Massetreghetsmoment	0,0108 kg/m <sup>2</sup>
Motoropplagring	1 kule-rullelager, 1 torads vinkelkontaktkulelager

#### Materialer

Material motor	5.1301, EN-GJL-250
Statisk tetning	FKM
Motoraksel	1.4021, X20Cr13
Tetningskammer	5.1301, EN-GJL-250
Tetning på mediumsiden	SiC/SiC, Q1Q1VGG
Propell	1.4408, GX5CrNiMo19-11-2

\*maksimal vekt inkl. tilbehør