

## Agitateur submersible Flumen OPTI-TR 22.145-4/12

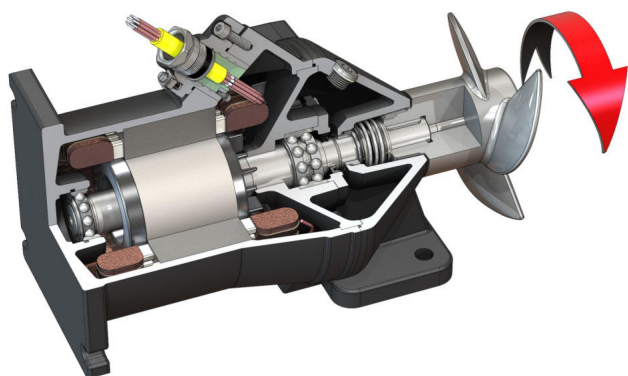

### Unité

Puissance absorbée au point de fonctionnement $P_{1,1}$	3,00 kW
Force de poussée max. $F$	400 N
Rapport poussée/puissance	133 N/kW
Poids max.* $m$	105 kg
Protection antidéflagrante ATEX	optionnel
Protection antidéflagrante FM	optionnel
Classe de protection moteur	IP68

### Hélice

Construction de l'hélice	Hélice à 3 pales avec moyeu autonettoyant ; incurvée en arrière, donc sans colmatage ni torsades
Diamètre nominal de l'hélice $D_{nom}$	220 mm
Vitesse de rotation de l'hélice $n$	1405 1/min
Rapport d'engrenage	1,000

### Quantités et types de remplissage

Remplissage de la chambre d'étanchéité	Huile blanche
Quantité de remplissage de la chambre d'étanchéité $V$	1,30 l

### Moteur/Électronique

Type de moteur	T 17-4/12R (Ex)
Construction du moteur	Moteur immergé – refroidi par le liquide ambiant
Alimentation réseau	3~400 V, 50 Hz
Courant nominal $I_N$	9,40 A
Courant de démarrage – direct $I_A$	47,00 A
Courant de démarrage – étoile-triangle $I_A$	16,00 A
Puissance absorbée $P_{1 max}$	5,80 kW
Puissance nominale du moteur $P_2$	4,5 kW
Vitesse de rotation $n$	1405 1/min
Classe d'efficacité du moteur	-
Rendement $\eta_M$	78,0 %
Facteur de puissance $\cos \varphi$	0,89
Température du fluide min. $T_{min}$	3 °C
Température du fluide max. $T_{max}$	40 °C
Profondeur d'immersion max.	20 m
Classe d'isolation	H
Nombre de démarrages max. $t$	15 1/h
Pause de commutation min. $t$	3 min
Couple de démarrage $M$	67 Nm
Moment d'inertie des masses	0,0108 kg/m <sup>2</sup>
Paliers du moteur	1 roulement à billes à rainures, 1 roulement à billes à contact oblique avec deux rangées

### Matériaux

Corps du moteur	5.1301, EN-GJL-250
Étanchement statique	FKM
Arbre de moteur	1.4021, X20Cr13
Chambre d'étanchéité	5.1301, EN-GJL-250
Étanchéité côté fluide	SiC/SiC, Q1Q1VGG
Hélice	1.4408, GX5CrNiMo19-11-2

\*poids maximal, accessoires inclus