

Pompe de recirculation

EMU RZP 60-3.34-4/16 S17

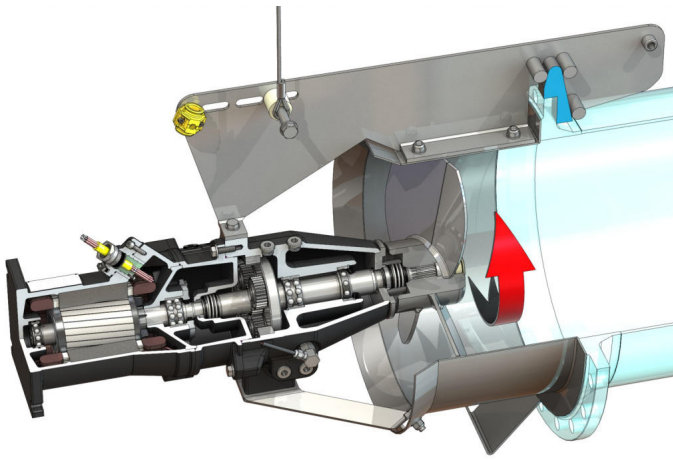

Unité

| | |
|---------------------------------|-----------|
| Poids max.* <i>m</i> | 193 kg |
| Protection antidéflagrante ATEX | optionnel |
| Protection antidéflagrante FM | optionnel |
| Classe de protection moteur | IP68 |

Hélice

| | |
|---|--|
| Construction de l'hélice | Hélice à 3 pales avec moyeu autonettoyant ; incurvée en arrière, donc sans colmatage ni torsades |
| Diamètre nominal de l'hélice <i>D_{nom}</i> | 600 mm |
| Vitesse de rotation de l'hélice <i>n</i> | 340 1/min |
| Rapport d'engrenage | 4,250 |

Quantités et types de remplissage

| | |
|---|--------------------------|
| Remplissage de la préchambre | Huile d'engrenage CLP220 |
| Quantité de remplissage de la préchambre <i>V</i> | 1,20 l |
| Remplissage de la chambre d'engrenage | Huile d'engrenage CLP220 |
| Quantité de remplissage de la chambre d'engrenage <i>V</i> | 0,50 l |
| Remplissage de la chambre d'étanchéité | Huile blanche |
| Quantité de remplissage de la chambre d'étanchéité <i>V</i> | 1,10 l |

Moteur/Électronique

| | |
|---|---|
| Type de moteur | T 17-4/16R (Ex) |
| Construction du moteur | Moteur immergé – refroidi par le liquide ambiant |
| Alimentation réseau | 3~400 V, 50 Hz |
| Courant nominal <i>I_N</i> | 13,50 A |
| Courant de démarrage – direct <i>I_A</i> | 68,00 A |
| Courant de démarrage – étoile-triangle <i>I_A</i> | 23,00 A |
| Puissance absorbée <i>P_{1 max}</i> | 8,20 kW |
| Puissance nominale du moteur <i>P₂</i> | 6,5 kW |
| Vitesse de rotation <i>n</i> | 1400 1/min |
| Classe d'efficacité du moteur | - |
| Rendement η_M | 80,0 % |
| Facteur de puissance <i>cos φ</i> | 0,87 |
| Température du fluide min. <i>T_{min}</i> | 3 °C |
| Température du fluide max. <i>T_{max}</i> | 40 °C |
| Profondeur d'immersion max. | 20 m |
| Classe d'isolation | H |
| Nombre de démarrages max. <i>t</i> | 15 1/h |
| Pause de commutation min. <i>t</i> | 3 min |
| Couple de démarrage <i>M</i> | 98 Nm |
| Moment d'inertie des masses | 0,0134 kg/m ² |
| Paliers du moteur | 1 roulement à billes à rainures, 1 roulement à billes à contact oblique avec deux rangées |

Matériaux

| | |
|--|---------------------------|
| Corps du moteur | 5.1301, EN-GJL-250 |
| Etanchement statique | FKM |
| Arbre de moteur | 1.4021, X20Cr13 |
| Etanchement chambre d'engrenage/d'étanchéité | SiC/SiC, Q1Q1VGG |
| Carter d'engrenage | 5.1301, EN-GJL-250 |
| Roue planétaire | 1.7131, 16MnCr5 |
| Roue creuse | 1.5216, 17MnV6 |
| Roue solaire | 1.7131, 16MnCr5 |
| Arbre de sortie | 1.4462, X2CrNiMoN22-5-3 |
| Etanchement de l'engrenage/de la préchambre | FKM |
| Chambre d'étanchéité | 5.1301, EN-GJL-250 |
| Étanchéité côté fluide | SiC/SiC, Q1Q1VGG |
| Carter d'engrenage | 1.4571, X6CrNiMoTi17-12-2 |
| Moyeu d'hélice | 1.4571, X6CrNiMoTi17-12-2 |
| Hélice | 1.4571, X6CrNiMoTi17-12-2 |
| Carter d'écoulement | 1.4571, X6CrNiMoTi17-12-2 |

Engrenage

| | |
|-------------------------------------|---|
| Construction de l'engrenage | m 2.0 conformément à DIN 780/P10 (ISO54) ; planétaires et satellites cémentés et rectifiés, couronne heurtée |
| Paliers | 3 roulement à aiguilles (planétaires), 1 roulement à billes à contact oblique à deux rangées et 1 roulement à billes à rainures (arbre de sortie) |
| Durée de vie <i>L_{h10}</i> | 100 000 heures de service, ISO 281 |

*poids maximal, accessoires inclus