

Pioneering for You

wilo

## Pompa di ricircolo

### EMU RZP 80-2.28-4/22 S17

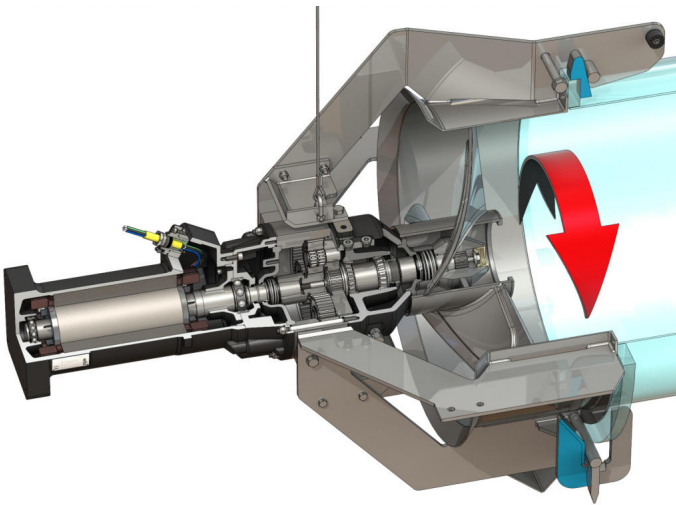

#### Unità

Peso netto circa $m$	415 kg
Protezione antideflagrante ATEX	opzionale
Protezione antideflagrante FM	opzionale
Grado di protezione motore	IP68

#### Elica

Struttura a elica	4-blade propeller with self-cleaning hub; clogging- and entwining-free
Diametro dell'elica nominale $D_{nom}$	785 mm
Regime dell'elica $n$	280 1/min
Rapporto di trasmissione	5,286

#### Quantità e luoghi di riempimento

Riempimento precamera	Olio di trasmissione CLP220
Quantità di riempimento precamera $V$	2,00 l
Riempimento camera degli ingranaggi	Olio di trasmissione CLP220
Quantità di riempimento camera degli ingranaggi $V$	1,10 l
Riempimento camera di tenuta	Olio bianco
Quantità di riempimento camera di tenuta $V$	2,00 l

#### Motore/Elettronica

Tipo di motore	T 20-4/22R (Ex)
Tipo costruttivo motore	Motore sommerso – raffreddamento superficiale
Alimentazione di rete	3~400 V, 50 Hz
Corrente nominale $I_N$	26,00 A
Corrente di spunto – diretta $I_A$	156,00 A
Corrente di spunto – stella triangolo $I_A$	52,00 A
Potenza assorbita $P_{1 max}$	15,30 kW
Potenza nominale del motore $P_2$	12,5 kW
Numero di giri $n$	1430 1/min
Classe di efficienza energetica motore	-
Rendimento $\eta_M$	82,0 %
Fattore di potenza $\cos \varphi$	0,86
Temperatura fluido min. $T_{min}$	3 °C
Temperatura max. del fluido $T_{max}$	40 °C
Max. profondità d'immersione	20 m
Classe isolamento	H
Frequenza max. di avviamenti $t$	15 1/h
Pausa min. tra un avviamento e l'altro $t$	3 min
Coppia di avviamento $M$	164 Nm
Momento d'inerzia di massa	0,0438 kg/m <sup>2</sup>
Alloggiamento del motore	1 cuscinetto a sfere a gola, 1 cuscinetto a sfere obliquo a due file

#### Materiali

Materiale motore	5.1301, EN-GJL-250
Guarnizione statica	FKM
Albero del motore	1.4021, X20Cr13
Guarnizione trasmissione/camera di tenuta	SiC/SiC, Q1Q1VGG
Scatola del cambio	5.1301, EN-GJL-250
Ruota dentata planetaria	1.7131, 16MnCr5
Corona dentata	1.5216, 17MnV6
Ruota principale	1.7131, 16MnCr5
Albero di uscita	1.4462, X2CrNiMoN22-5-3
Guarnizione trasmissione/precamera	FKM
Camera di tenuta	5.1301, EN-GJL-250
Guarnizione, lato fluido	SiC/SiC, Q1Q1VGG
Scatola del cambio	1.4571, X6CrNiMoTi17-12-2
Mozzo dell'elica	1.4571, X6CrNiMoTi17-12-2
Elica	1.4571, X6CrNiMoTi17-12-2
Ruota principale	1.4571, X6CrNiMoTi17-12-2

#### Trasmissione

Tipo costruttivo trasmissione	m 3.0 secondo DIN 780/P10 (ISO54); ingranaggi principali e ingranaggi planetari rafforzati per l'uso, ruota dentata stozzata
Alloggiamento trasmissione	3x2 cuscinetti a rullini (planetari), 2 cuscinetti a rulli conici (albero di uscita)
Vita operativa $L_{h10}$	100.000 ore di esercizio, ISO 281

\*peso massimo inc. accessori