

Pioneering for You

wilo

Recirculation Pump EMU RZP 20.145-4/6 K2

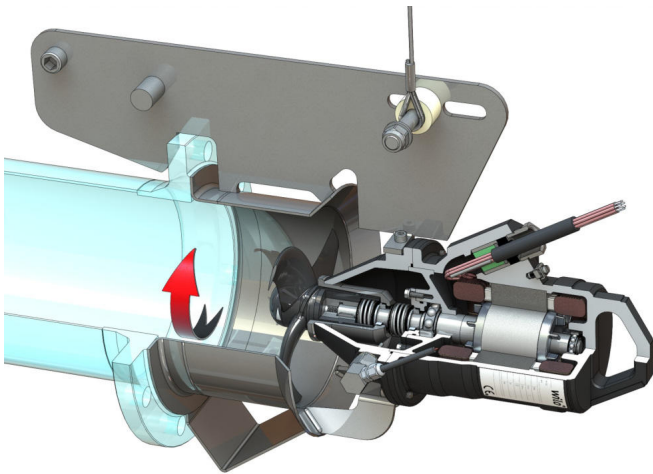

Szerkezeti anyagok

Motor anyaga	5.1301, EN-GJL-250
Statikus tömítés	FKM
Motor tengely	1.4021, X20Cr13
Motoroldali tömítés anyaga	SiC/SiC, Q1Q1VGG
Tömítőkamra	5.1301, EN-GJL-250
Közegoldali tömítés	SiC/SiC, Q1Q1VGG
Propelleragy	1.4571, X6CrNiMoTi17-12-2
Propeller	PUR Polyurethane
Napkerék	1.4571, X6CrNiMoTi17-12-2

Mértékegység

Nettó tömeg, kb.	35 kg
Robbanásvédelem	o
Robbanásvédelem	o
Védelmi osztály	IP68

Propeller

Propeller kivitele	Kétszárnyú propeller öntisztító persellyel; vissza van hajtva, ezért dugulásmentes és nem tömődik el
Propeller névleges átmérője	200 mm
Propeller fordulatszáma	1336 1/min
Hajtóműáttétel	1,000

Töltési mennyiségek és típusok

Tömítőkamra töltése	Fehérolaj
Tömítőkamra töltési mennyisége	0,35 l

Motor/elektronika

Motortípus	T 12-4/6G (Ex)
Motor kivitele	Merülőmotor – felületi hűtésű
Hálózati csatlakozás	3~400 V, 50 Hz
Névleges áram	1,42 A
Indítási áram – közvetlen	6,00 A
Indítási áram – csillag-delta	2,00 A
Bemenő áram P1 max	0,73 kW
Mechanikus névleges motorteljesítmény	0,50 kW
Fordulatszám	1336 1/min
Motor energiahatékonysági osztálya	-
Hatásfok	69,0 %
Teljesítménytényező	0,74
Min. közeghőmérséklet	3 °C
Max. közeghőmérséklet	40 °C
Maximális bemerülési mélység:	20 m
Szigetelési osztály	H
Max. kapcsolási gyakoriság	15 1/h
min. kapcsolási szünet	3 min
Indítónyomaték	3,5 Nm
Tehetetlenségi nyomaték	0,01140 kg/m ²
Motorcsapágyazás	2 mélyhornyú golyóscsapágy

*maximális tömeg tartozékokkal együtt