

# Abmessungen für Tauchmotorrührwerk TR 40-1

Dimensions of Submersible mixer  
Dimensions du circulateur immergé

TR 40-1  
TR 40-1

# wilo

Heimgartenstraße 1-3 D-95030 Hof/Saale  
Telefon +49 9281 974-0 Fax +49 9281 96528  
www.wilo.com E-Mail: info@wilo.com

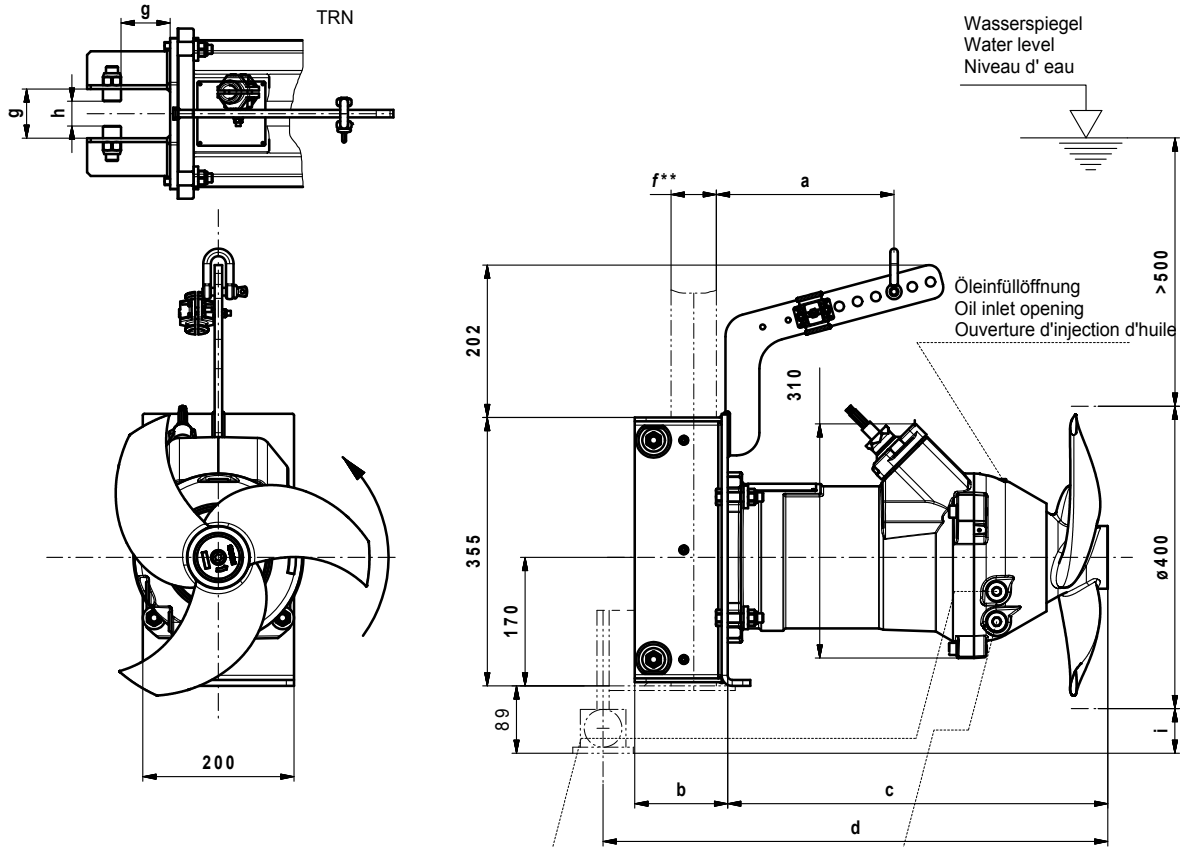

Einschraubmöglichkeit für Dichtraumkontrolle  
Possibility for screwing in of the moisture probe  
Possibilité pour visser le contrôle d'étanchéité

Ölablaßöffnung  
Oil drain opening  
Ouverture purgeur d'huile

\*\*) ab Beckentiefen > 6m ist mit dem Hersteller bezgl. der Gestängegröße Rücksprache zu halten!

From tank depths of 6m on please contact the manufacturer because of the guide pipe size!

A partir de 6m veuillez vous adresser au fabricant en ce qui concerne les dimensions des tubes de guidage!

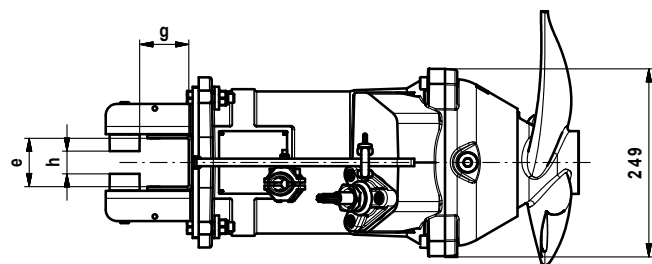

Motor / Motor type/	T17-.../16R		T17-.../24R	
Gestänge-Gr./ Size of pipes	f = 60x60	f = 80x80	f = 60x60	f = 80x80
a	210/215 <sup>1)</sup>		235/240 <sup>1)</sup>	
b	123	143	123	143
c	505	505	585	585
d	675	735	755	815
e	64	84	64	84
g	65	85	65	85
h	30/33 <sup>1)</sup>	50/53 <sup>1)</sup>	30/33 <sup>1)</sup>	50/53 <sup>1)</sup>
i	59	102	59	102
Gewicht / Weight /	max. 105 kg		max. 120 kg	

<sup>1)</sup> TRN-Rahmen  
TRN-Frame  
TRN-Bâti

Maßstab: 1:10 Technische Änderungen vorbehalten - Technical changes reserved - Modifications techniques réservées

Datum: 15.01.18 Sp

Mb064.prt