

Pioneering for You

wilo

Wilo-EFC 110-315 kW



sr Uputstvo za ugradnju i upotrebu

1 Uvod	3
1.1 Svrha priručnika	3
1.2 Dodatni resursi	3
1.3 Verzija dokumenta i softvera	3
1.4 Pregledni prikaz proizvoda	3
1.5 Odobrenja i sertifikati	7
1.6 Odlaganje	7
2 Bezbednost	8
2.1 Bezbednosni simboli	8
2.2 Kvalifikovano osoblje	8
2.3 Sigurnosne mere opreza	8
3 Mehanička instalacija	10
3.1 Raspakivanje	10
3.2 Okruženja instalacije	10
3.3 Montiranje	10
4 Električna instalacija	12
4.1 Bezbednosna uputstva	12
4.2 Instalacija u skladu sa EMC zahtevima	12
4.3 Uzemljenje	12
4.4 Šematski prikaz ožičavanja	14
4.5 Pristup	15
4.6 Priključak motora	15
4.7 Priključak mrežnog napajanja naizmeničnom strujom	32
4.8 Ožičenje upravljanja	32
4.8.1 Tipovi upravljačkih priključaka	32
4.8.2 Ožičavanje za upravljačke priključke	34
4.8.3 Omogućavanje rada motora (priključak 27)	35
4.8.4 Izbor ulaza za napon/struju (prekidači)	35
4.8.5 Safe Torque Off (STO)	35
4.9 Kontrolna lista za instalaciju	37
5 Puštanje u rad	38
5.1 Bezbednosna uputstva	38
5.2 Priključivanje mrežnog napajanja	38
5.3 Rad lokalnog upravljačkog panela	38
5.4 Osnovno programiranje	41
5.4.1 Puštanje u rad pomoću SmartStart-a	41
5.4.2 Puštanje u rad pomoću tastera [Main Menu] (Glavni meni)	41

5.5 Provera rotacije motora	42
5.6 Test lokalnog upravljanja	43
5.7 Pokretanje sistema	43
6 Primeri podešavanja aplikacija	44
6.1 Uvod	44
6.2 Primeri aplikacija	44
7 Održavanje, dijagnostika i rešavanje problema	49
7.1 Uvod	49
7.2 Održavanje i servis	49
7.3 Panel za pristup hladnjaku	49
7.3.1 Uklanjanje panela za pristup hladnjaku	49
7.4 Statusne poruke	49
7.5 Tipovi upozorenja i alarma	52
7.6 Lista upozorenja i alarma	53
7.7 Rešavanje problema	62
8 Specifikacije	65
8.1 Električni podaci:	65
8.1.1 Mrežno napajanje 3x380-480 V~	65
8.1.2 Mrežno napajanje 3x525-690 V~	66
8.2 Mrežno napajanje	68
8.3 Izlaz motora i podaci o motoru	68
8.4 Uslovi okoline	68
8.5 Specifikacije kabla	69
8.6 Upravljački ulaz/izlaz i podaci o upravljanju	69
8.7 Osigurači	72
8.8 Momenti zatezanja veza	74
8.9 Nominalne snage, težina i dimenzije	74
9 Dodatak	76
9.1 Simboli, skraćenice i konvencije	76
9.2 Struktura menija za parametre	76
Indeks	82

1 Uvod

1.1 Svrha priručnika

Ovo uputstvo za rukovanje pruža informacije za bezbednu instalaciju frekventnog pretvarača i njegovo puštanje u rad.

Uputstvo za rukovanje je namenjeno kvalifikovanom osoblju.

Pročitajte uputstva za rukovanje i pridržavajte ih se da biste frekventni pretvarač koristili na bezbedan i profesionalan način i obratite posebnu pažnju na bezbednosna uputstva i opšta upozorenja. Uvek čuvajte ovo uputstvo za rukovanje dostupno sa frekventnim pretvaračem.

1.2 Dodatni resursi

Drugi resursi su dostupni za razumevanje naprednih funkcija i programiranja frekventnog pretvarača.

- *Vodič za programiranje* pruža više informacija o načinu rada sa parametrima i mnogo primera aplikacija.
- *Uputstvo za projektovanje* pruža detaljne informacije o mogućnostima i funkcijama projektovanja upravljačkih sistema motora.
- Uputstva za rad sa opcionalnom opremom.

1.3 Verzija dokumenta i softvera

Ovaj priručnik se redovno pregleda i ažurira. Svi predlozi za njegovo poboljšanje su dobrodošli. *Tablica 1.1* prikazuje verziju dokumenta, kao i verziju odgovarajućeg softvera.

Izdanje	Napomene	Verzija softvera
MG21M1xx	Početna verzija	2.6x

Tablica 1.1 Verzija dokumenta i softvera

1.4 Pregledni prikaz proizvoda

1.4.1 Predviđena namena

Frekventni pretvarač je elektronski kontroler motora koji ima sledeću namenu:

- Regulisanje brzine motora kao odgovor na povratnu spregu sistema ili na daljinske komande spoljnih kontrolera. Pogonski sistem se sastoji od frekventnog pretvarača, motora i opreme koju pokreće motor.
- Nadzor sistema i statusa motora.

Frekventni pretvarač može da se koristi i za zaštitu od preopterećenja motora.

U zavisnosti od konfiguracije, frekventni pretvarač može da se koristi u zasebnim aplikacijama ili može da bude sastavni deo većeg uređaja ili instalacije.

Upotreba frekventnog pretvarača je dozvoljena u rezidencijalnim, industrijskim i komercijalnim okruženjima, u skladu sa lokalnim zakonima i standardima.

1***NAPOMENA!***

U stambenim okruženjima ovaj proizvod može da izazove radio smetnje i u tom slučaju mogu biti potrebne dodatne mere za ublažavanje smetnji.

Moguća zloupotreba

Nemojte koristiti frekventni pretvarač u aplikacijama koje nisu u skladu sa navedenim uslovima rada i okruženjima. Osigurajte usaglašenost sa uslovima koje navodi *poglavlje 8 Specifikacije*.

1.4.2 Prikazi unutrašnjosti

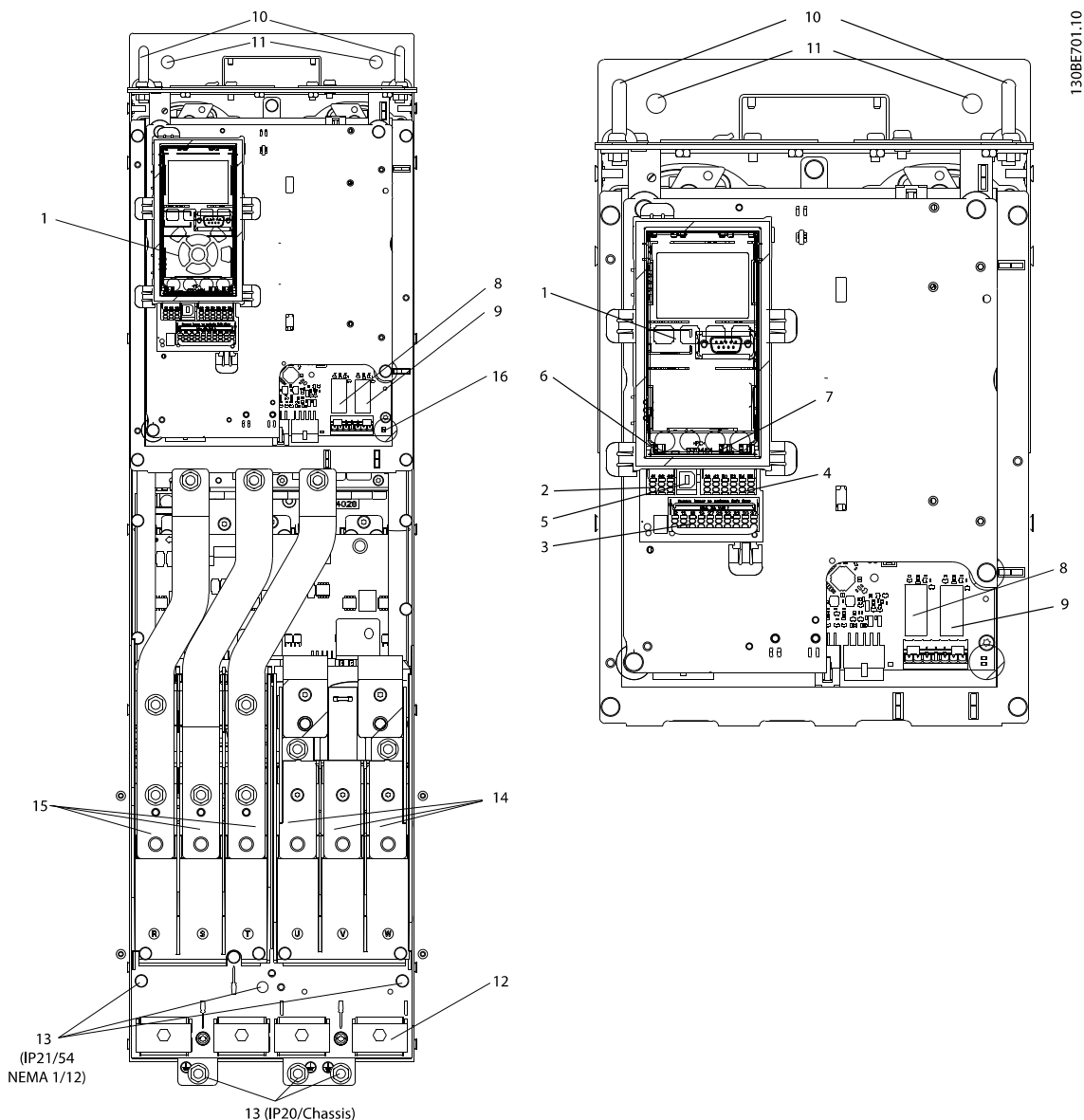

1	LCP (lokalni upravljački panel)	9	Releji 2 (04, 05, 06)
2	RS485 ulaznik komunikacionog protokola	10	Prsten za podizanje
3	Digitalni U/I i napajanje od 24 V	11	Otvori za montažu
4	Uvodnik za analogni U/I	12	Kablovska obujmica (PE)
5	USB ulaznik	13	Uzemljenje
6	Prekidač priključka komunikacionog protokola	14	Izlazni priključci motora 96 (U), 97 (V), 98 (W)
7	Analogni prekidači (A53, A54)	15	Ulazni priključci mrežnog napajanja 91 (L1), 92 (L2), 93 (L3)
8	Releji 1 (01, 02, 03)	16	TB5 (isključivo IP21/54). Blok priključka za grejač za sprečavanje kondenzacije

Slika 1.1 D1 unutrašnje komponente (levo); Prikaz izbliza: LCP i upravljačke funkcije (desno)

NAPOMENA!

Da biste videli gde se nalazi TB6 (blok priključka za kontaktor), pogledajte *poglavlje 4.6 Priključak motora*.

1.4.3 Proširenja opcionih ormana

Ako se frekventni pretvarač poruči sa jednom od sledećih opcija, isporučuje se sa opcionim ormanom koji mu povećava visinu.

- Čoper za kočenje.
- Rastavljač mrežnog napajanja.
- Kontaktor.
- Rastavljač mrežnog napajanja sa kontaktorom.
- Prekidač strujnog kola.
- Veliki orman za ožičenje.
- Rekuperativni priključci.
- Priključci za raspodelu opterećenja.

Slika 1.2 prikazuje primer frekventnog pretvarača sa opcionim ormanom. Tablica 1.2 navodi varijante frekventnih pretvarača koji uključuju opcije ulaza.

Oznake opcionih uređaja	Ormani za proširenje	Moguće opcije
D5h	Kućište D1h sa niskim proširenjem.	<ul style="list-style-type: none"> • Kočnica. • Rastavljač.
D6h	Kućište D1h sa visokim proširenjem.	<ul style="list-style-type: none"> • Kontaktor. • Kontaktor sa rastavljačem. • Prekidač strujnog kola.
D7h	Kućište D2h sa niskim proširenjem.	<ul style="list-style-type: none"> • Kočnica. • Rastavljač.
D8h	Kućište D2h sa visokim proširenjem.	<ul style="list-style-type: none"> • Kontaktor. • Kontaktor sa rastavljačem. • Prekidač strujnog kola.

Tablica 1.2 Pregled proširenih opcija

Frekventni pretvarači D7h i D8h (D2h plus opciono orman) sadrže postolje od 200 mm (7,9 inča) za montiranje na pod.

Na prednjem poklopcu opcionog ormana nalazi se sigurnosna reza. Ako se frekventni pretvarač isporučuje sa rastavljačem mrežnog napajanja ili prekidačem strujnog kola, sigurnosna reza sprečava otvaranje vrata ormana u toku napajanja frekventnog pretvarača. Pre otvaranja vrata frekventnog pretvarača, otvorite rastavljač ili prekidač strujnog kola (da bi se isključilo napajanje frekventnog pretvarača) i uklonite poklopac opcionog ormana.

Kod frekventnih pretvarača koji su kupljeni sa rastavljačem, kontaktorom ili prekidačem strujnog kola, natpisna ploča sadrži šifru tipa za zamenu koja ne obuhvata opciju. Ako postoji problem sa frekventnim pretvaračem, on se zamenjuje nezavisno od opcija.

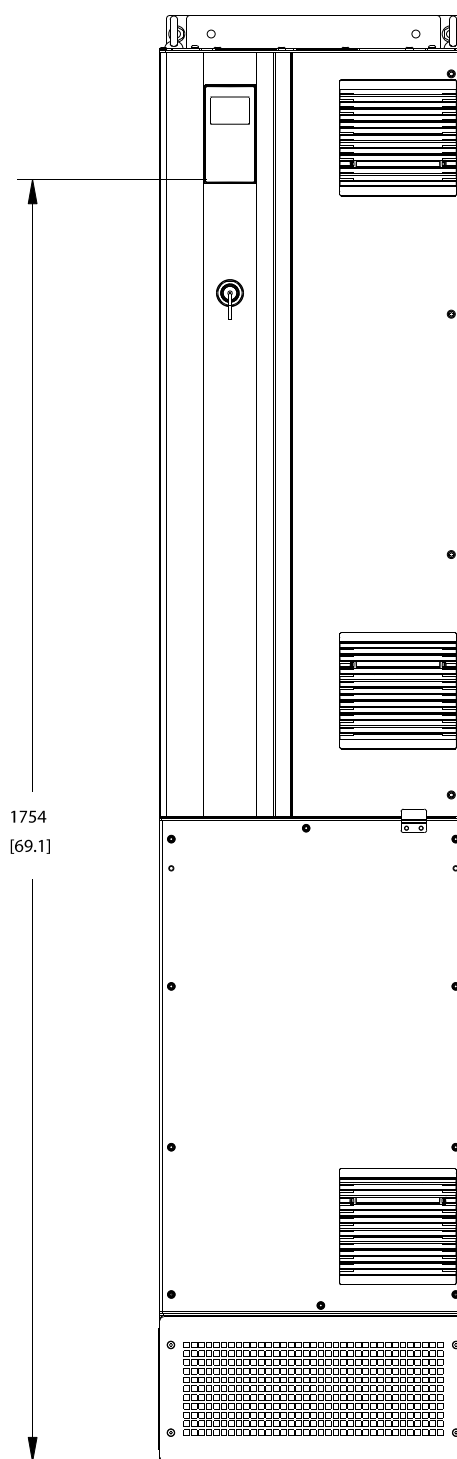

130BC539.10

Slika 1.2 Kućište D7h

1.4.4 Blok dijagram frekventnog pretvarača

Slika 1.3 je blok dijagram internih komponenti frekventnog pretvarača.

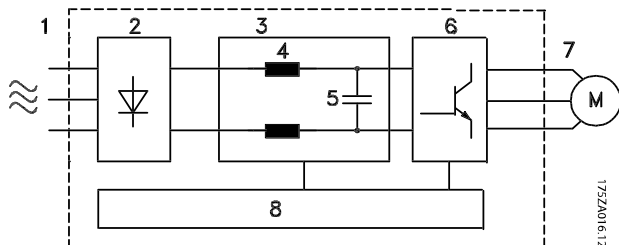

Oblast	Naslov	Funkcije
1	Ulaz mrežnog napajanja	<ul style="list-style-type: none"> Mrežno napajanje frekventnog pretvarača trofaznom naizmjeničnom strujom.
2	Ispravljač	<ul style="list-style-type: none"> Ispravljački most konvertuje naizmjeničnu struju na ulazu u jednosmernu struju za napajanje invertora.
3	Jednosmerno kolo	<ul style="list-style-type: none"> Međukolo jednosmernog busa upravlja jednosmernom strujom.
4	Jednosmerni reaktori	<ul style="list-style-type: none"> Filtriraju napon međukola jednosmerne struje. Dokazuju zaštitu tranzijenta mrežnog napajanja. Smanjuju efektivnu (RMS) struju. Podižu faktor snage koji se odražava nazad na liniju. Smanjuju harmonike na ulaznoj naizmjeničnoj struji.
5	Grupa kondenzatora	<ul style="list-style-type: none"> Skladišti energiju jednosmerne struje. Omogućava zaštitu od prekida rada pri kratkotrajnim gubicima snage.
6	Invertor	<ul style="list-style-type: none"> Pretvara jednosmernu struju u kontrolisani PWM AC talasni oblik za kontrolisani promenljivi izlaz ka motoru.
7	Izlaz ka motoru	<ul style="list-style-type: none"> Regulisana trofazna izlazna snaga ka motoru.

Oblast	Naslov	Funkcije
8	Upravljačko kolo	<ul style="list-style-type: none"> Nadgledaju se ulazno napajanje, interna obrada, izlaz i struja motora kako bi se obezbedili efikasni rad i upravljanje. Nadgledaju se i sprovode komande korisničkog interfejsa i spoljne komande. Može da bude obezbeđen izlaz i upravljanje statusom.

Slika 1.3 Blok dijagram frekventnog pretvarača

1.4.5 Veličine kućišta i nominalne snage

Veličine kućišta i nominalne snage frekventnih pretvarača navodi poglavlje 8.9 *Nominalne snage, težina i dimenzije*.

1.5 Odobrenja i sertifikati

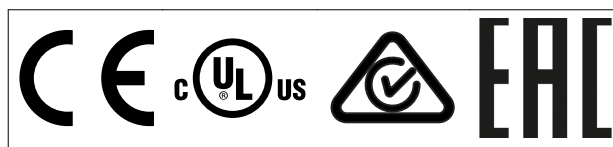

Tablica 1.3 Odobrenja i sertifikati

Dostupno je još odobrenja i sertifikata. Kontaktirajte lokalnu kancelariju ili predstavnika kompanije Wilo.

NAPOMENA!

Frekventni pretvarači koji imaju veličinu kućišta T7 (525–690 V) nemaju UL sertifikat.

Ovaj frekventni pretvarač je usklađen sa zahtevima standarda UL 508C za zadržavanje termičke memorije. Više informacija potražite u odeljku *Termička zaštita motora* u *uputstvu za projektovanje* datog proizvoda.

NAPOMENA!

NAMETNUTA OGRANIČENJA NA IZLAZNOJ FREKVENCiji (usled propisa za kontrolu izvoza): Od verzije softvera 1.99, izlazna frekvencija frekventnog pretvarača je ograničena na 590 Hz.

1.6 Odlaganje

	<p>Oprema koja sadrži električne komponente ne sme da se odlaže zajedno sa kućnim otpadom.</p> <p>Mora da se prikupi odvojeno, u skladu sa lokalnim i trenutno važećim propisima.</p>
--	---------------------------------------------------------------------------------------------------------------------------------------------------------------------------------------

2 Bezbednost

2.1 Bezbednosni simboli

U ovom uputstvu se koriste sledeći simboli:

▲UPOZORENJE

Ukazuje na moguću opasnu situaciju koja može da dovede do smrtnog ishoda ili ozbiljnih povreda.

▲OPREZ

Ukazuje na moguću opasnu situaciju koja može da dovede do manjih ili umerenih povreda. Može da se koristi i kao upozorenje za slučaj nebezbedne primene.

NAPOMENA!

Navodi važne informacije, uključujući situacije koje mogu da dovedu do oštećenja opreme ili imovine.

2.2 Kvalifikovano osoblje

Pravilni i pouzdani transport, čuvanje, instaliranje, korišćenje i održavanje su neophodni za neometan i bezbedan rad frekventnog pretvarača. Samo kvalifikovano osoblje sme da instalira ovu opremu i rukuje njom.

Kvalifikovano osoblje podrazumeva osobe koje su prošle odgovarajuću obuku i koje imaju ovlašćenje da instaliraju, puštaju u rad i održavaju opremu, sisteme i strujna kola, u skladu sa relevantnim zakonima i propisima. Sem toga, osoblje mora da bude upoznato sa uputstvima i bezbednosnim merama opisanim u ovom priručniku.

2.3 Sigurnosne mere opreza

▲UPOZORENJE

VISOK NAPON

U frekventnim pretvaračima postoji visok napon kada su priključeni na ulaz mrežnog napajanja naizmeničnom strujom, jednosmerno napajanje ili prilikom raspodele opterećenja. Ukoliko instaliranje, pokretanje i održavanje ne obavlja kvalifikovano osoblje, može da dođe do smrtnog ishoda ili ozbiljnih povreda.

- Instaliranje, pokretanje i održavanje sme da obavlja isključivo kvalifikovano osoblje.
- Pre bilo kakvog servisiranja ili popravke, primenite odgovarajući uređaj za merenje napona da biste se uverili da frekventni pretvarač nije pod naponom.

▲UPOZORENJE

NEŽELJENI START

Kada je frekventni pretvarač povezan sa mrežnim napajanjem naizmeničnom strujom, jednosmernim napajanjem ili raspodelom opterećenja, motor može da se pokrene u bilo kom trenutku. Neželjeni start tokom programiranja, servisiranja ili popravke može da dovede do smrtnog ishoda, ozbiljne povrede ili oštećenja imovine. Motor može da se pokrene spoljnim prekidačem, komandom komunikacijskog protokola, ulaznim signalom reference iz LCP-a ili nakon otklonjenog stanja sa greškom.

Da biste sprečili neželjeno pokretanje motora:

- Isključite frekventni pretvarač sa mrežnog napajanja.
- Pritisnite [Off/Reset] na LCP-u pre nego što programirate parametre.
- Kompletno ožičite i montirajte frekventni pretvarač, motor i svu pokretanu opremu pre priključivanja frekventnog pretvarača na mrežno napajanje naizmeničnom strujom, jednosmerno napajanje ili raspodelu opterećenja.

▲UPOZORENJE

VREME PRAŽNENJA

Frekventni pretvarač sadrži kondenzatore u jednosmernom međukolu koji mogu da ostanu pod naponom i nakon isključivanja napajanja frekventnog pretvarača. Visok napon može da bude prisutan čak i kad su LED indikatori upozorenja isključeni. Ukoliko nakon prekida napajanja ne sačekate određeno vreme pre servisiranja ili popravke, to može da dovede do smrtnog ishoda ili ozbiljnih povreda.

- Zaustavite motor.
- Isključite mrežno napajanje naizmeničnom strujom i udaljena napajanja sa jednosmernim međukolom, što podrazumeva rezervne baterije, UPS uređaje i veze sa drugim frekventnim pretvaračima sa jednosmernim međukolom.
- Isključite ili blokirajte PM motor.
- Sačekajte da se kondenzatori u potpunosti isprazne. Minimalno vreme čekanja je 20 minuta.
- Pre obavljanja bilo kakvog servisiranja ili popravke, upotrebite odgovarajući uređaj za merenje napona da biste se uverili da su kondenzatori u potpunosti ispražnjeni.

⚠ UPOZORENJE**OPASNOST OD STRUJE CURENJA**

Struje curenja premašuju 3,5 mA. Ako se frekventni pretvarač ne uzemlji ispravno, to može da dovede do smrtnog ishoda ili ozbiljnih povreda.

- Ovlašćeni elektro-instalater mora da obezbedi pravilno uzemljenje opreme.

⚠ UPOZORENJE**OPASNOSTI U VEZI SA OPREMOM**

Dodirivanje rotirajućih vratila i električne opreme može da dovede do smrtnog ishoda ili ozbiljnih povreda.

- Uverite se da instaliranje, pokretanje i održavanje vrši isključivo obučeno i kvalifikovano osoblje.
- Pobrinite se za to da radovi u vezi sa električnim instalacijama budu u skladu sa nacionalnim i lokalnim propisima za električne instalacije.
- Pratite postupke u ovom vodiču.

⚠ UPOZORENJE**NEŽELJENA ROTACIJA MOTORA
ROTIRANJE**

Neželjena rotacija motora sa trajnim magnetima stvara napon i može da napuni jedinicu, što može da dovede do smrti, ozbiljnih povreda ili oštećenja opreme.

- Uverite se da su motori sa trajnim magnetima blokirani kako bi se sprečila neželjena rotacija.

⚠ OPREZ**OPASNOST OD INTERNOG KVARA**

Interni kvar frekventnog pretvarača može da dovede do ozbiljnih povreda ako frekventni pretvarač nije propisno zatvoren.

- Uverite se da su svi sigurnosni poklopci na mestu i da su dobro pričvršćeni pre nego što priključite napajanje.

3 Mehanička instalacija

3.1 Raspakivanje

3.1.1 Sadržaj pakovanja

Sadržaj pakovanja se može razlikovati u zavisnosti od konfiguracije proizvoda.

- Proverite da li sadržaj pakovanja i informacije sa natpisne ploče odgovaraju potvrdi porudžbine.
- Vizuelno pregledajte pakovanje i frekventni pretvarač kako biste se uverili da nije došlo do oštećenja usled neodgovarajućeg rukovanja tokom isporuke. Sve pritužbe vezane za oštećenja podnesite prevozniku. Sačuvajte oštećene delove radi utvrđivanja štete.

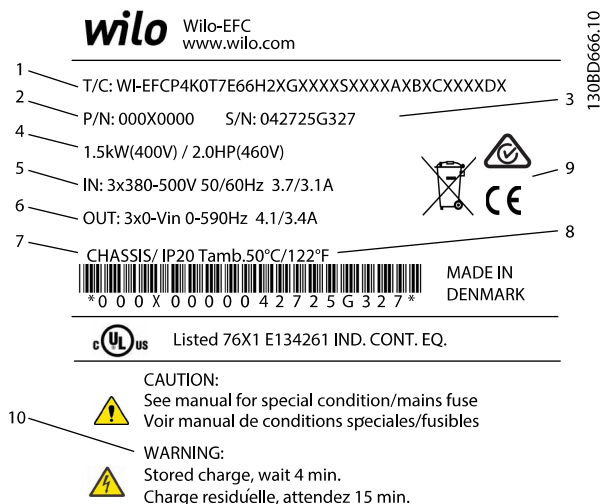

1	Šifra tipa
2	Broj za naručivanje
3	Serijski broj
4	Nominalna snaga
5	Ulazni napon, frekvencija i struja (pri niskim/visokim naponima)
6	Napon na izlazu, frekvencija i struja (pri niskim/visokim naponima)
7	Tip kućišta i nominalni podaci zaštite od prodora tečnosti (IP)
8	Maksimalna temperatura okoline
9	Sertifikati
10	Vreme pražnjenja (upozorenje)

Slika 3.1 Natpisna ploča proizvoda (primer)

NAPOMENA!

Nemojte da skidate natpisnu ploču sa frekventnog pretvarača (poništava se garancija).

3.1.2 Čuvanje

Uverite se da su ispunjeni zahtevi za čuvanje. Pogledajte poglavlje 8.4 Uslovi okoline da biste saznali više.

3.2 Okruženja instalacije

NAPOMENA!

U okruženjima gde su u vazduhu prisutne tečnosti, sitne čestice ili korozivni gasovi, uverite se da nominalni podaci za IP/tip odgovaraju okruženju instalacije. Ukoliko zahtevi za uslove okoline nisu ispunjeni, radni vek frekventnog pretvarača će se možda skratiti. Uverite da su ispunjeni zahtevi za vlažnost vazduha, temperaturu i nadmorsku visinu.

Napon [V]	Ograničenja nadmorske visine
380–500	Pri nadmorskim visinama većim od 3000 m (9842 stope), obratite se kompaniji Wilo vezano za PELV.
525–690	Pri nadmorskim visinama većim od 2000 m (6562 stope), obratite se kompaniji Wilo vezano za PELV.

Tablica 3.1 Instalacija na velikim nadmorskim visinama

Detaljne specifikacije uslova okoline navodi poglavlje 8.4 Uslovi okoline.

3.3 Montiranje

NAPOMENA!

Neispravno montiranje može da dovede do pregrevanja i smanjenja performansi.

Hlađenje

- Uverite se da je na vrhu i na dnu obezbeđen zazor za hlađenje vazduhom. Obavezan zazor: 225 mm (9 in).
- Uzmite u obzir smanjenje izlazne snage za temperature između 45 °C (113 °F) i 50 °C (122 °F) i na nadmorskoj visini od 1000 m (3300 stopa). Detaljne informacije potražite u Uputstvu za projektovanje za frekventni pretvarač.

Frekventni pretvarač primenjuje koncept hlađenja sa zadnjim kanalom, koji odstranjuje vazduh za hlađenje hladnjaka. Vazduh za hlađenje hladnjaka odnosi oko 90% toplote kroz zadnji kanal frekventnog pretvarača. Preusmerite vazduh iz zadnjeg kanala iz panela ili prostorije koristeći:

- Hlađenje pomoću cevi. Komplet za hlađenje zadnjeg kanala može da usmeri vazduh za hlađenje iz hladnjaka izvan panela kada je frekventni pretvarač sa IP20/kućištem instaliran u Rittal kućištu. Korišćenjem ovog kompleta smanjuje se toplota u panelu i mogu da se odrede manji ventilatori na vratima kućišta.
- Hlađenje sa zadnje strane (gornji i donji poklopci). Vazduh za hlađenje zadnjeg kanala može da se sprovede izvan prostorije kako se toplota iz zadnjeg kanala ne bi ispuštala u kontrolnoj sobi.

NAPOMENA!

Jedna ili dvojna vrata su neophodna na kućištu kako bi se odstranila toplota koja se ne nalazi u zadnjem kanalu frekventnog pretvarača. Ventilatori takođe uklanjaju sve dodatne gubitke koje generišu druge komponente unutar frekventnog pretvarača. Da biste izabrali odgovarajući ventilator, izračunajte ukupan potreban protok vazduha.

Osigurajte neophodan protok vazduha preko hladnjaka. Brzinu protoka prikazuje *Tablica 3.2*.

Veličina kućišta	Ventilator na vratima/ ventilator na vrhu	Ventilator hladnjaka
D1h/D3h/D5h/ D6h	102 m ³ /h (60 CFM)	420 m ³ /h (250 CFM)
D2h/D4h/D7h/ D8h	204 m ³ /h (120 CFM)	840 m ³ /h (500 CFM)

Tablica 3.2 Protok vazduha

Podizanje

Uvek koristite podizne uške za podizanje frekventnog pretvarača. Koristite šipku za podizanje da biste izbegli savijanje otvora za podizanje.

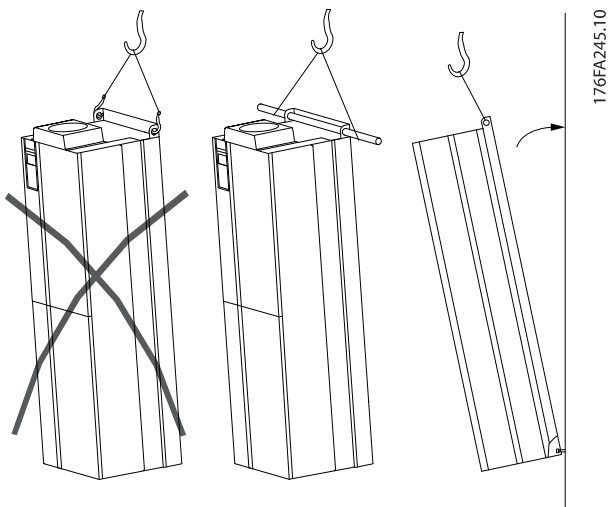

Slika 3.2 Preporučeni metod podizanja

▲ UPOZORENJE

RIZIK OD POVREDE ILI SMRTI

Šipka za podizanje mora da bude u stanju da podrži težinu frekventnog pretvarača kako biste bili sigurni da se neće slomiti tokom podizanja.

- Težine različitih tipova kućišta navodi *poglavlje 8.9 Nominalne snage, težina i dimenzije*.
- Maksimalni prečnik šipke: 25 mm (1 in).
- Ugao od vrha frekventnog pretvarača do kabla za podizanje: 60° ili veći.

Neпоштовanje preporuka može da dovede do smrtnog ishoda ili ozbiljnih povreda.

Montiranje

1. Proverite da li je mesto montaže dovoljno jako da može da izdrži težinu jedinice.
2. Postavite jedinicu što je moguće bliže motoru. Kablovi motora moraju da budu što kraći.
3. Montirajte jedinicu vertikalno na čvrstu ravnu površinu kako biste obezbedili protok vazduha za hlađenje. Obezbedite slobodan prostor za hlađenje.
4. Uverite se da imate pristup za otvaranje vrata.
5. Uverite se da kablovi ulaze sa donje strane.

4 Električna instalacija

4.1 Bezbednosna uputstva

Opšta uputstva u vezi sa bezbednošću navodi poglavlje 2 *Bezbednost*.

⚠ UPOZORENJE

INDUKOVANI NAPON

Indukovani napon na izlaznim kablovima motora koji su sprovedeni zajedno može da dovede do punjenja kondenzatora na opremi, čak i kada je oprema isključena i zaključana. Ukoliko izlazni kablovi motora nisu sprovedeni odvojeno ili nemaju omotač, može da dođe do smrtnog ishoda ili ozbiljnih povreda.

- Sprovedite izlazne kablove motora zasebno ili
- Koristite kablove sa omotačem.

⚠ OPREZ

OPASNOST OD STRUJNOG UDARA

Frekventni pretvarač može da prouzrokuje jednosmernu struju u PE provodniku. Ako se ne pridržavate preporuke, ZUDS možda neće pružiti odgovarajuću zaštitu.

- Ako se kao zaštita od strujnog udara koristi zaštitni uređaj diferencijalne struje (ZUDS), dozvoljeni su samo ZUDS uređaji tipa B na strani napajanja.

Zaštita od prevelike struje

- Dodatna zaštitna oprema, kao što je zaštita od kratkog spoja ili termička zaštita motora između frekventnog pretvarača i motora, neophodna je za aplikacije sa više motora.
- Ulazni osigurači su obavezni kako bi se obezbedila zaštita od kratkog spoja i prevelike struje. Ako osigurači nisu isporučeni iz fabrike, njih mora da obezbedi instalater. Maksimalne nominalne podatke za osigurače navodi poglavlje 8.7 *Osigurači*.

Tip provodnika i nominalni podaci

- Sva ožičavanja moraju da budu u skladu sa lokalnim i nacionalnim propisima u pogledu zahteva za poprečni presek i temperaturu okoline.
- Preporuka za provodnik priključka za napajanje: bakarni provodnik čija je najniža vrednost nominalne temperature 75 °C (167 °F) .

Pogledajte poglavlje 8.1 *Električni podaci*: i poglavlje 8.5 *Specifikacije kablova* da biste pronašli preporučene veličine i tipove provodnika.

4.2 Instalacija u skladu sa EMC zahtevima

Da biste obezbedili instalaciju koja je u skladu sa zahtevima za EMC, sledite uputstva koja navode:

- Poglavlje 4.4 *Šematski prikaz ožičavanja*.
- Poglavlje 4.6 *Priključak motora*.
- Poglavlje 4.3 *Uzemljenje*.
- Poglavlje 4.8 *Ožičenje upravljanja*.

4.3 Uzemljenje

⚠ UPOZORENJE

OPASNOST OD STRUJE CURENJA

Struje curenja premašuju 3,5 mA. Ako se frekventni pretvarač ne uzemlji ispravno, to može da dovede do smrtnog ishoda ili ozbiljnih povreda.

- Ovlašćeni elektro-instalater mora da obezbedi pravilno uzemljenje opreme.

Električna bezbednost

- Uzemljite frekventni pretvarač u skladu sa važećim standardima i direktivama.
- Koristite namenski provodnik uzemljenja za ulaznu struju, napajanje motora i ožičavanje upravljanja.
- Nemojte da uzemljujete jedan frekventni pretvarač na drugi po sistemu uređenog prioriteta.
- Priključci provodnika uzemljenja treba da budu što kraći.
- Sledite zahteve za ožičavanje koje je dao proizvođač motora.
- Minimalni poprečni presek kablova: 10 mm² (6 AWG) (ili 2 nominalna provodnika uzemljenja sa zasebnim završecima).
- Pričvrstite priključke u skladu sa informacijama koje navodi *Tablica 8.10*.

Instalacija u skladu sa zahtevima za EMC

- Uspostavite električni kontakt između omotača kablova i kućišta frekventnog pretvarača pomoću metalnih kablovskih uvodnika ili pomoću obujmica isporučenih uz opremu.
- Smanjite udarni tranzijent korišćenjem provodnika sa velikim brojem žica.
- Nemojte da koristite neobrađene krajeve omotača kablova (repiće).

NAPOMENA!

IZJEDNAČENJE POTENCIJALA

Postoji rizik od udarnih tranzijenata kada se potencijal uzemljenja između frekventnog pretvarača i upravljačkog sistema razlikuje. Instalirajte kablove za izjednačavanje između komponenti sistema. Preporučeni poprečni presek kablova: 16 mm² (5 AWG).

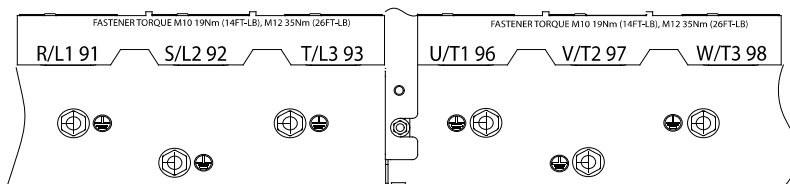
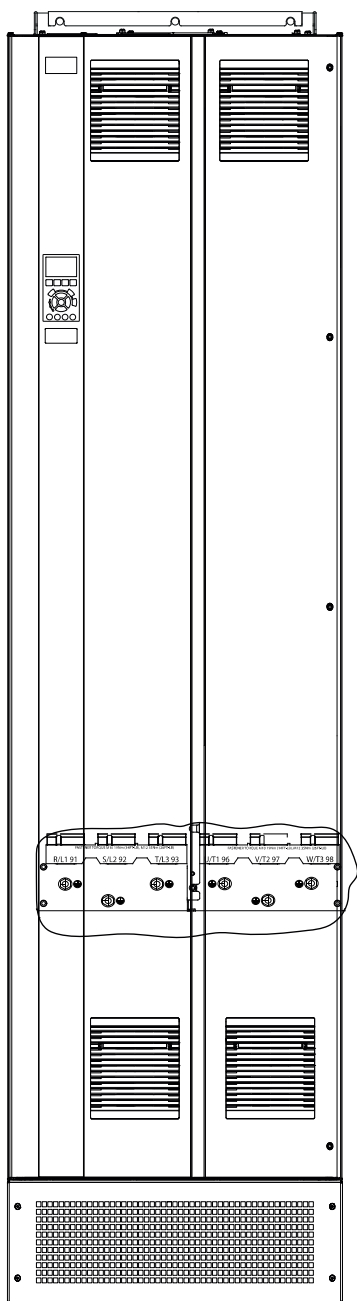

130BF152.10

1	Priključak uzemljenja (priklučci uzemljenja su označeni simbolom)	2	Simbol uzemljenja
---	-------------------------------------------------------------------	---	-------------------

Slika 4.1 Priklučci uzemljenja (prikazan je D1h)

4.4 Šematski prikaz ožičavanja

4

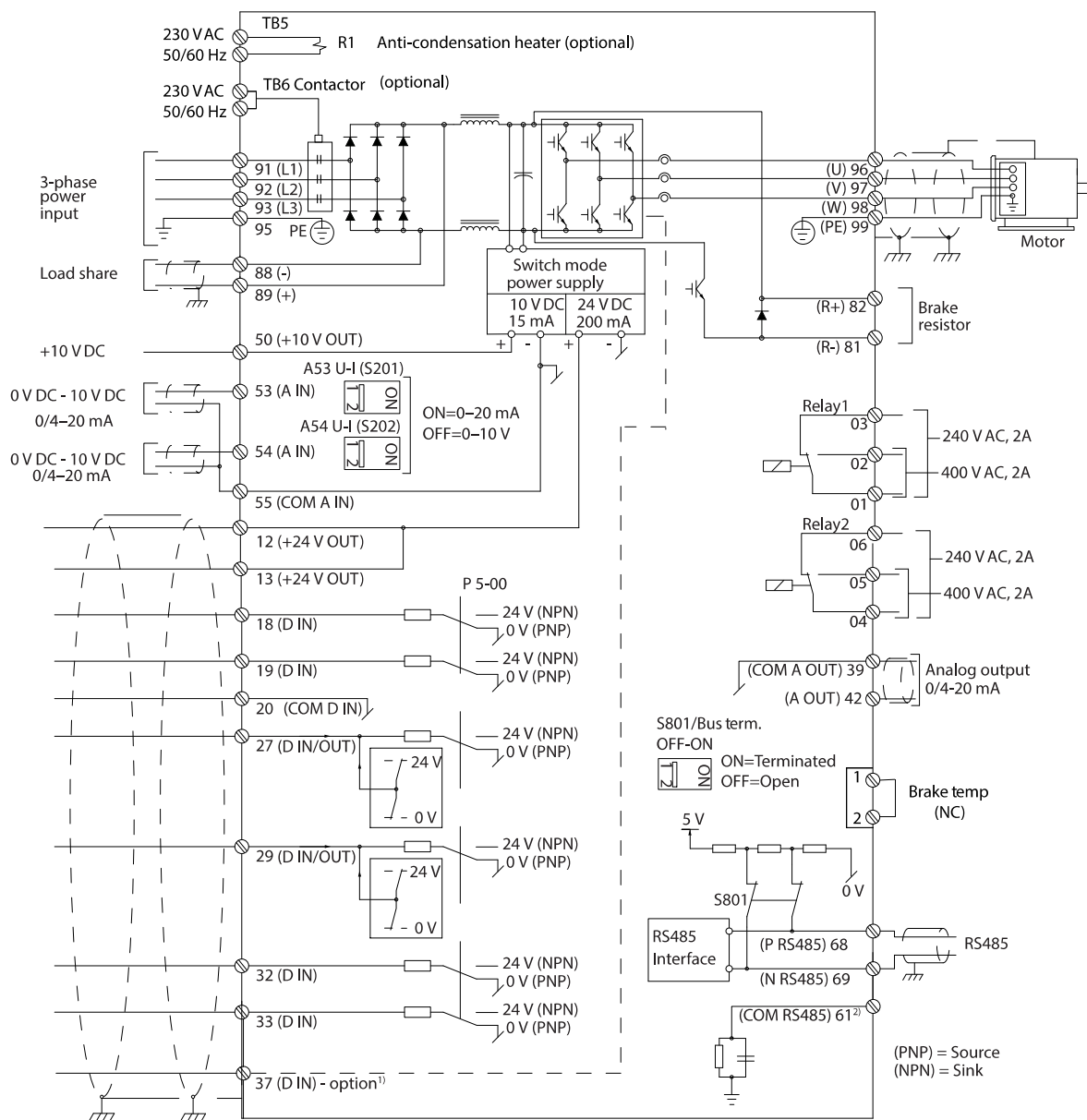

130BC548.14

Slika 4.2 Šematski prikaz osnovnog ožičavanja

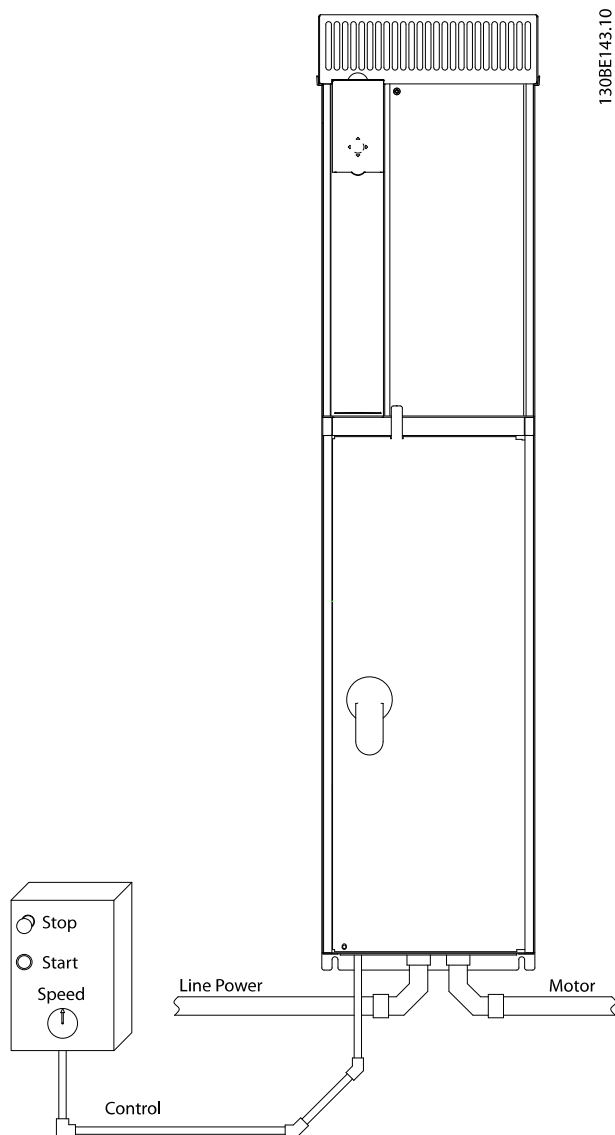

Slika 4.3 Primer ispravne električne instalacije pomoću provodnika

NAPOMENA!

EMC SMETNJE

Koristite kablove sa omotačem za motor i ožičenje upravljanja, a zasebne kablove za ulaz mrežnog napajanja, ožičenje motora i ožičenje upravljanja. Ukoliko ne izolujete kablove za napajanje, motor i upravljanje, to može da dovede do neočekivanog ponašanja ili smanjenja performansi. Između napajanja, motora i upravljačkih kablova obavezno je minimalno rastojanje od 200 mm (7,9 inča).

4.5 Pristup

Svi priključci do upravljačkih kablova se nalaze ispod LCP-a unutar frekventnog pretvarača. Možete da im pristupite tako što ćete otvoriti vrata (E1h i E2h) ili skinuti prednji panel (E3h i E4h).

4.6 Priključak motora

⚠ UPOZORENJE

INDUKOVANI NAPON

Indukovani napon na izlaznim kablovima motora koji su sprovedeni zajedno može da dovede do punjenja kondenzatora na opremi, čak i kada je oprema isključena i zaključana. Ukoliko izlazni kablovi motora nisu sprovedeni odvojeno ili nemaju omotač, može da dođe do smrtnog ishoda ili ozbiljnih povreda.

- U vezi sa veličinama kabla, pridržavajte se lokalnih i nacionalnih propisa za električne instalacije. Da biste saznali koje su maksimalne dimenzije provodnika, pogledajte *poglavlje 8.1 Električni podaci*.
- Sledite zahteve za ožičavanje koje je dao proizvođač motora.
- Otvori za ožičavanje motora ili pristupni paneli nalaze se pri osnovi jedinica IP21 (NEMA1/12) i viših jedinica.
- Nemojte da povezujete uređaj za pokretanje ili za promenu polariteta (npr. Dahlander motor ili asinhroni motor sa kliznim prstenom) između frekventnog pretvarača i motora.

Postupak

1. Svucite deo spoljašnje izolacije kabla.
2. Stavite ogoljeni provodnik ispod kablovske obujmice da biste ga mehanički pričvrstili i napravili električni kontakt između ekrana kabla i uzemljenja.
3. Povežite provodnik uzemljenja sa najbližim priključkom za uzemljenje u skladu sa uputstvima za uzemljenje koja navodi *poglavlje 4.3 Uzemljenje*, pogledajte *Slika 4.4*.
4. Povežite ožičavanje trofaznog motora sa priključcima 96 (U), 97 (V) i 98 (W), *Slika 4.4*.
5. Pričvrstite priključke u skladu sa informacijama koje navodi *poglavlje 8.8 Momenti zatezanja veza*.

4

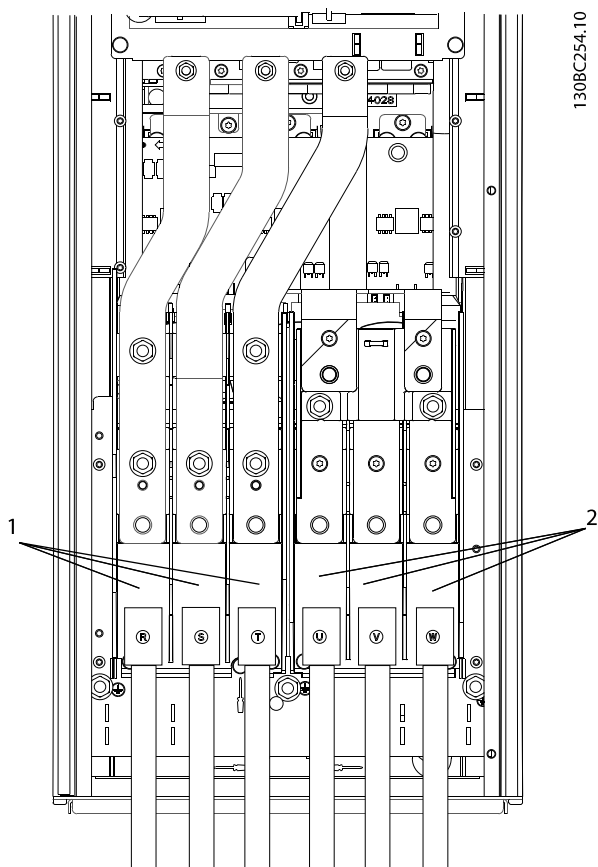

1	Priključak mrežnog napajanja (R, S, T)
2	Priključak motora (U, V, W)

Slika 4.4 Priključak motora

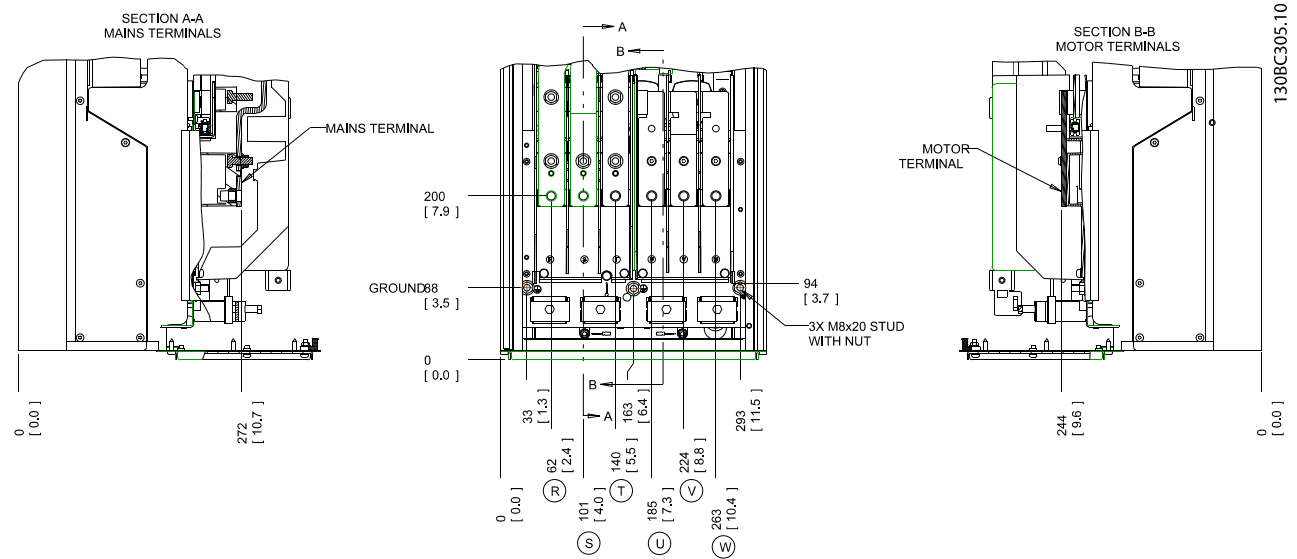

Slika 4.5 Lokacije priključka, D1h

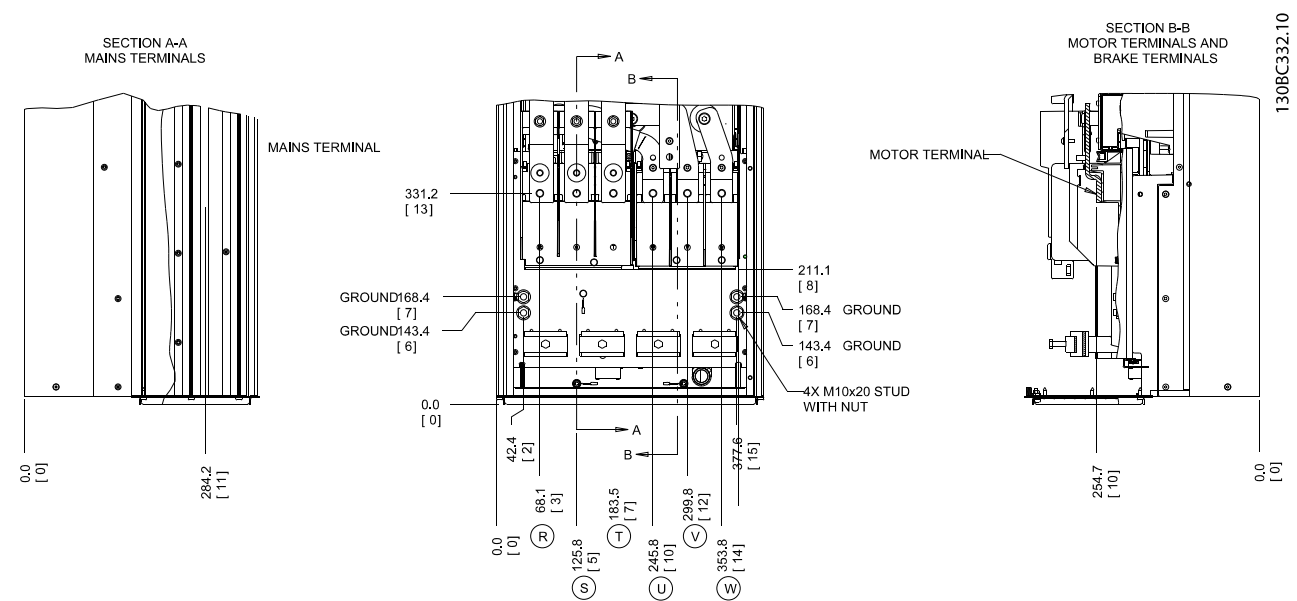

Slika 4.6 Lokacije priključka, D2h

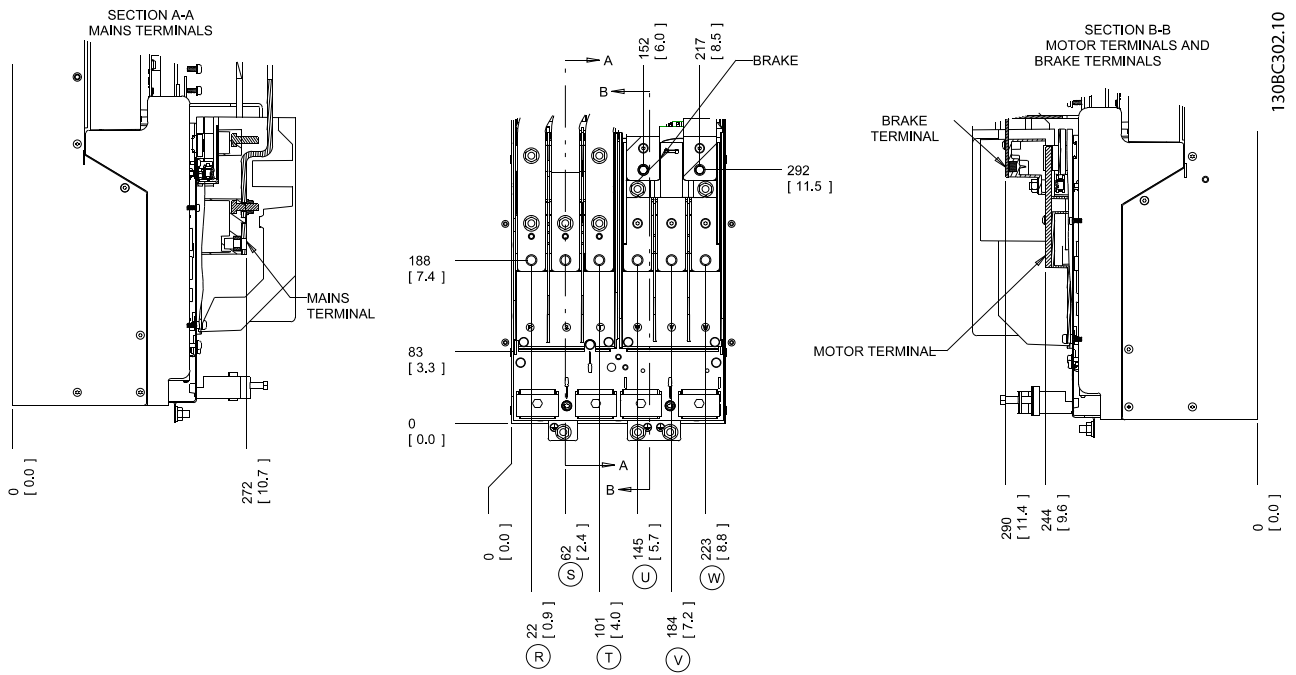

Slika 4.7 Lokacije priključka, D3h

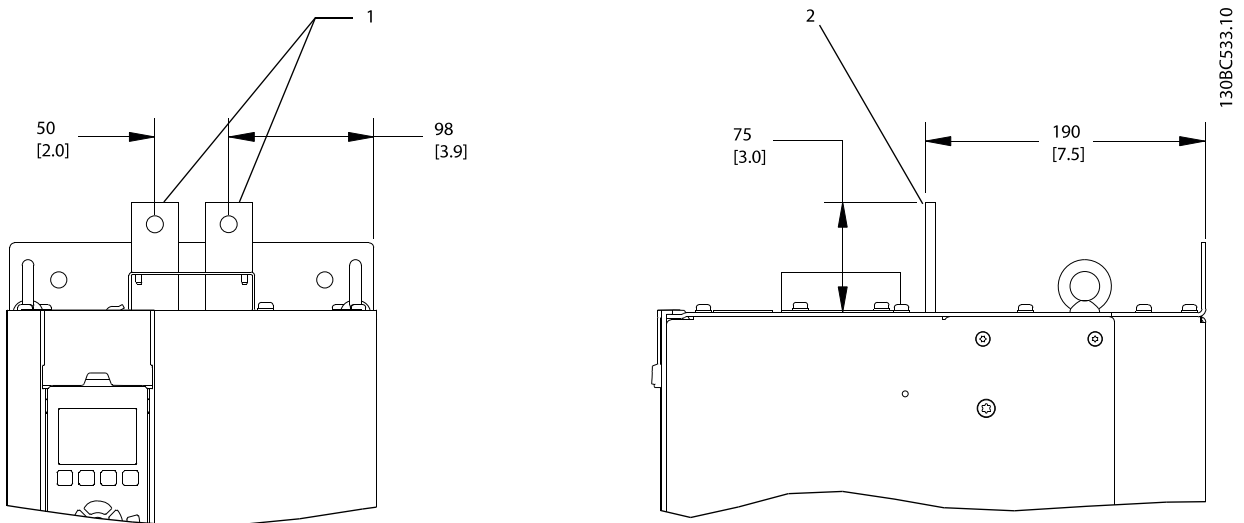

1	Prikaz prednje strane
2	Prikaz bočne strane

Slika 4.8 Raspodela opterećenja i regenerativni priključci, D3h

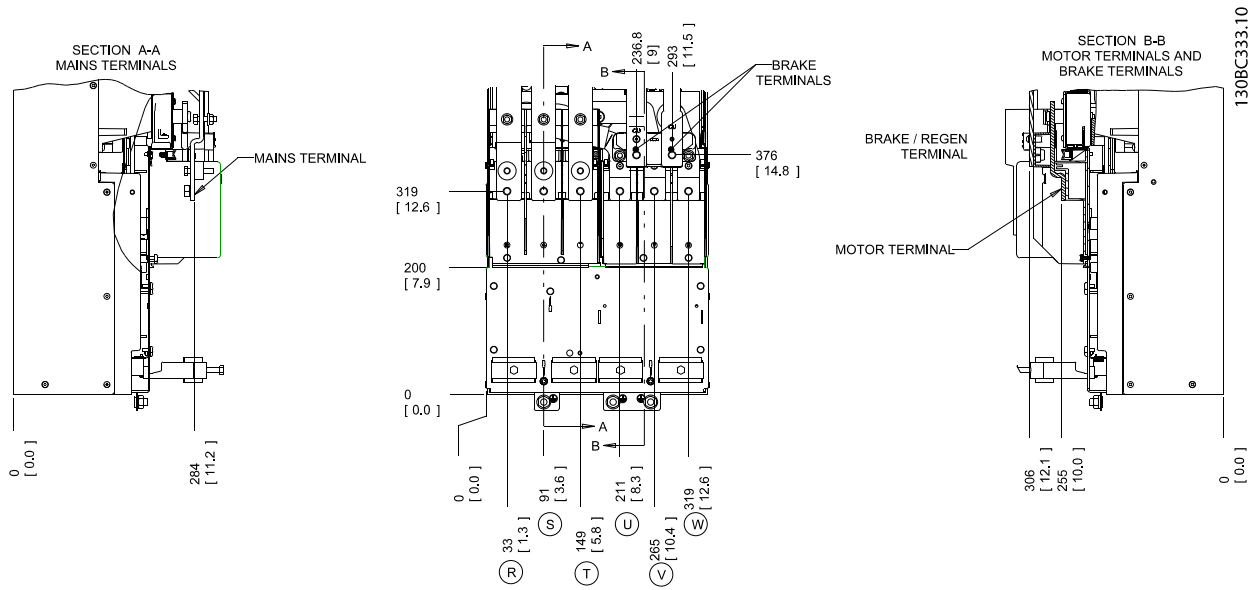

4

Slika 4.9 Lokacije priključka, D4h

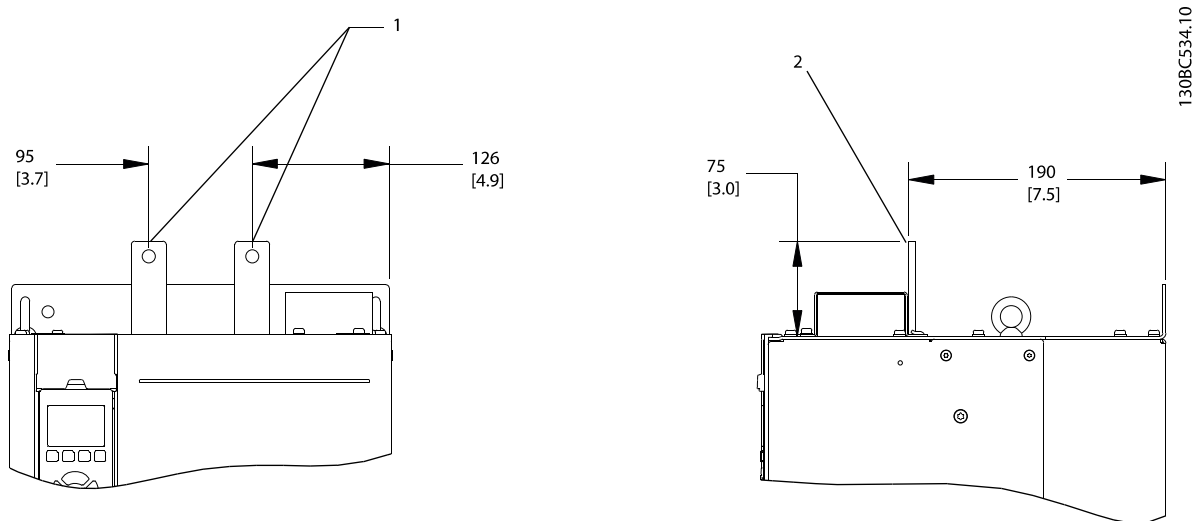

1	Prikaz prednje strane
2	Prikaz bočne strane

Slika 4.10 Raspodela opterećenja i regenerativni priključci, D4h

4

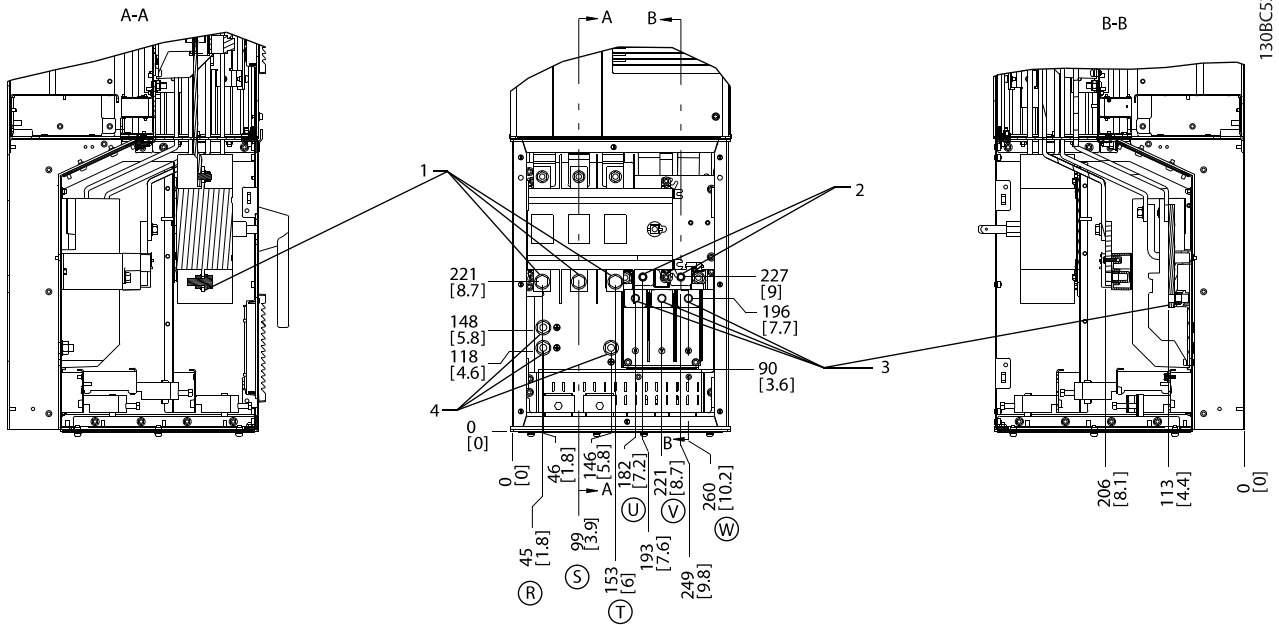

1	Priključci mrežnog napajanja
2	Priključci kočnice
3	Priključci motora
4	Priključci uzemljenja

Slika 4.11 Lokacije priključka, D5h sa opcijom rastavljača

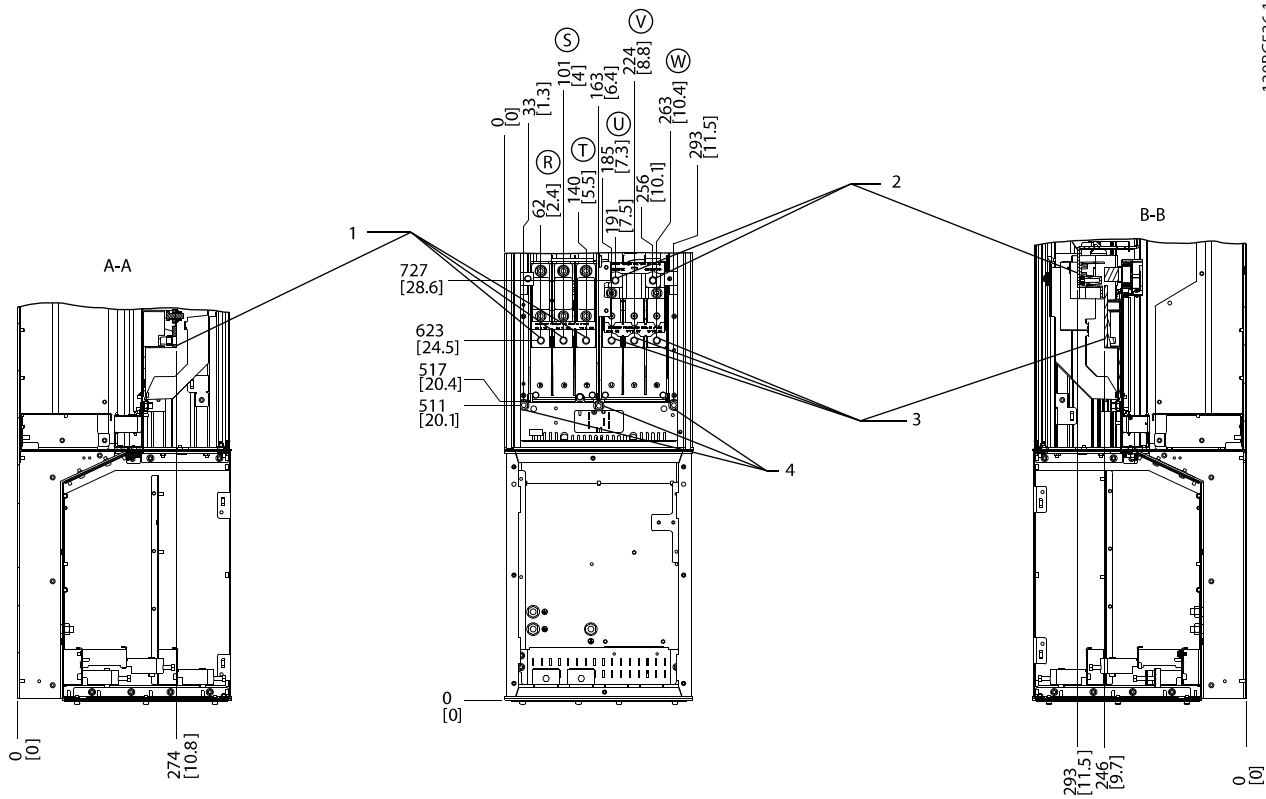

130BC536.11

4

1	Priključci mrežnog napajanja
2	Priključci kočnice
3	Priključci motora
4	Priključci uzemljenja

Slika 4.12 Lokacije priključka, D5h sa opcijom kočnice

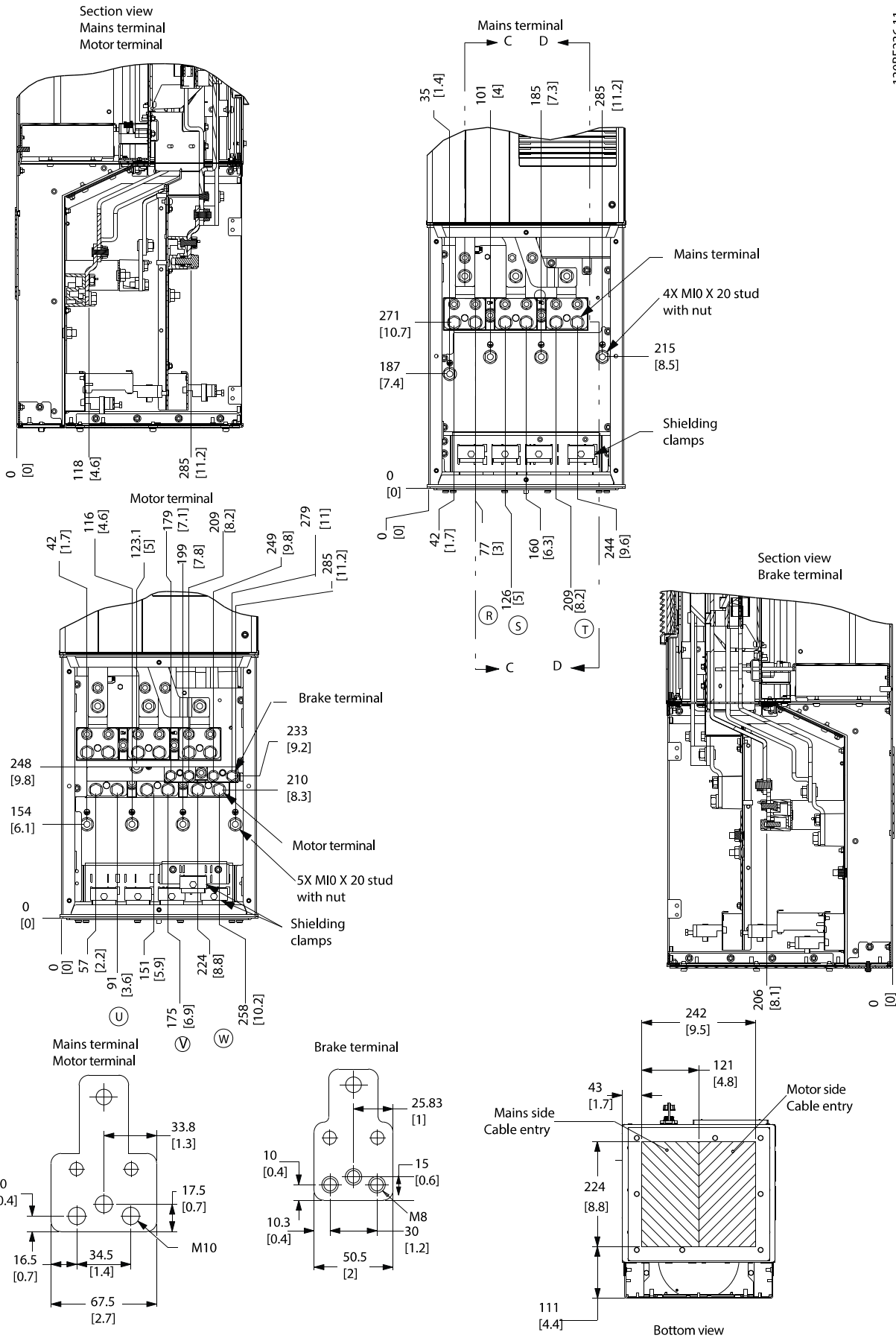

Slika 4.13 Veliki ormar za ožičenje, D5h

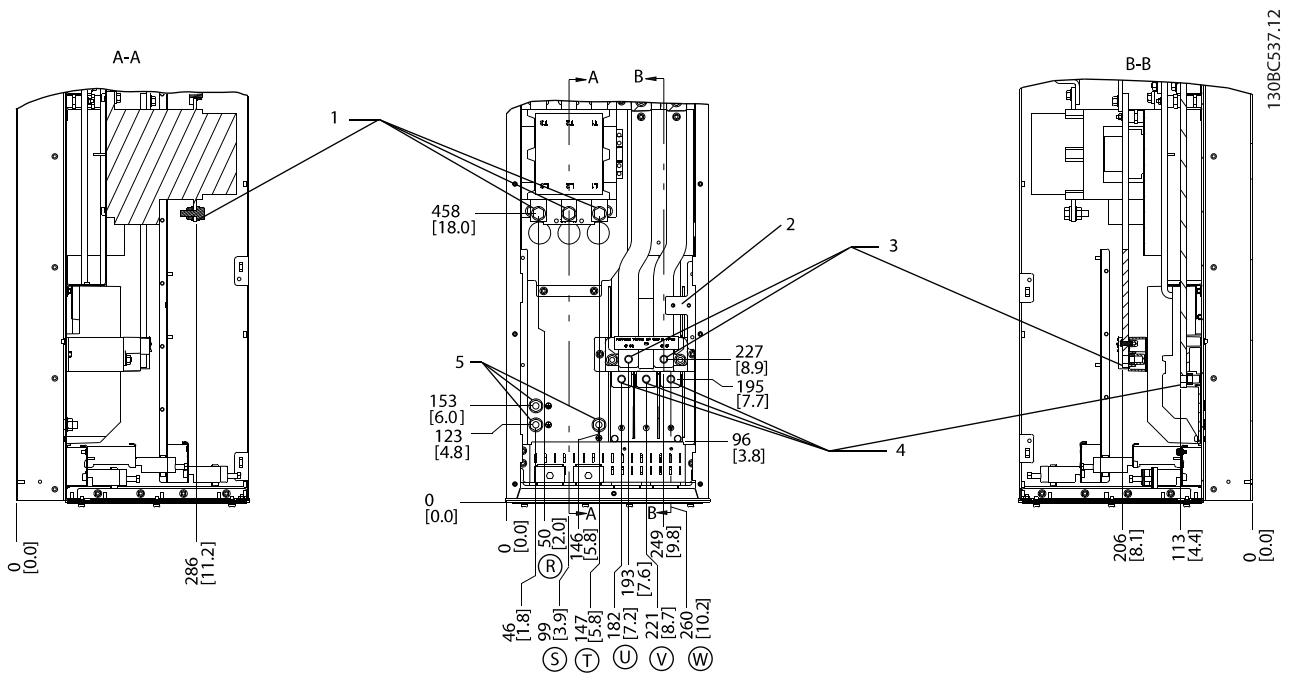

1	Priključci mrežnog napajanja
2	TB6 blok priključka za kontaktor
3	Priključci kočnice
4	Priključci motora
5	Priključci uzemljenja

Slika 4.14 Lokacije priključka, D6h sa opcijom kontaktora

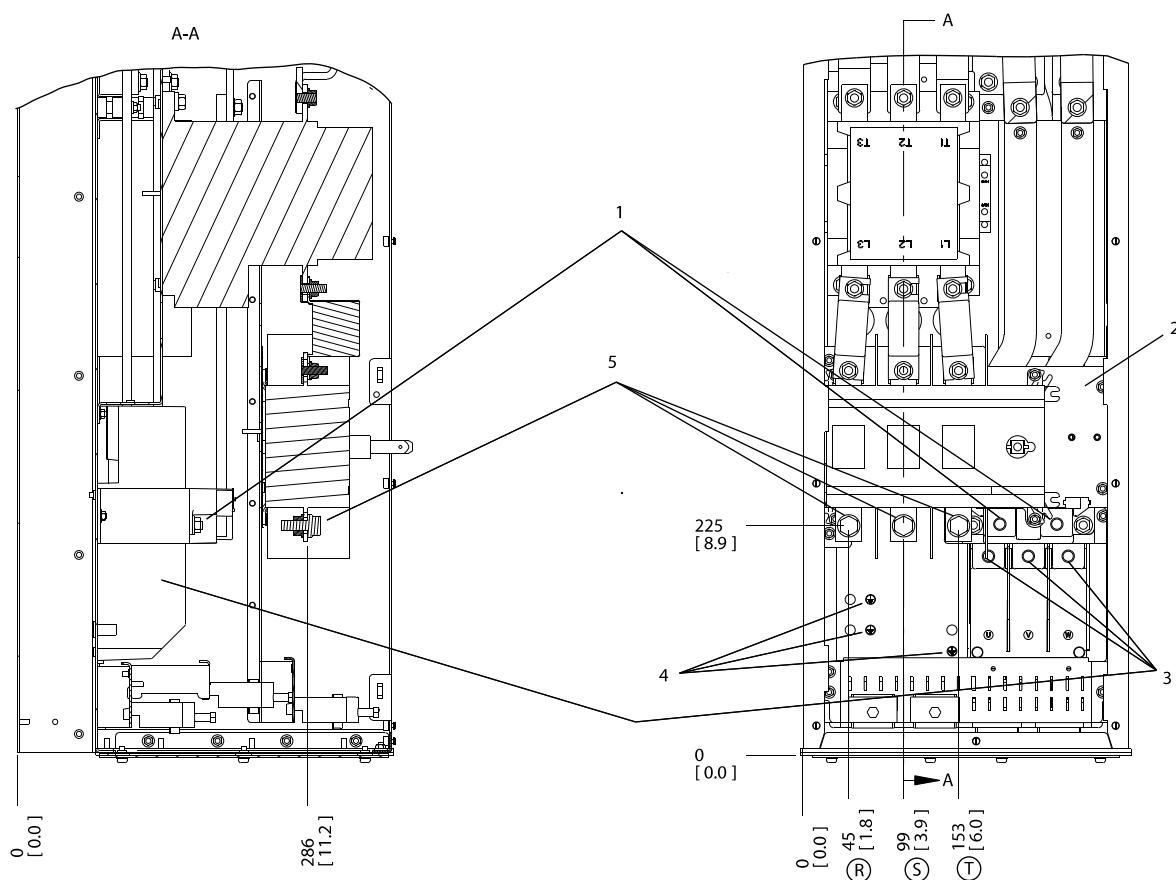

130BC538.12

1	Priključci kočnice
2	TB6 blok priključka za kontaktor
3	Priključci motora
4	Priključci uzemljenja
5	Priključci mrežnog napajanja

Slika 4.15 Lokacije priključka, D6h sa opcijama kontaktora i rastavljača

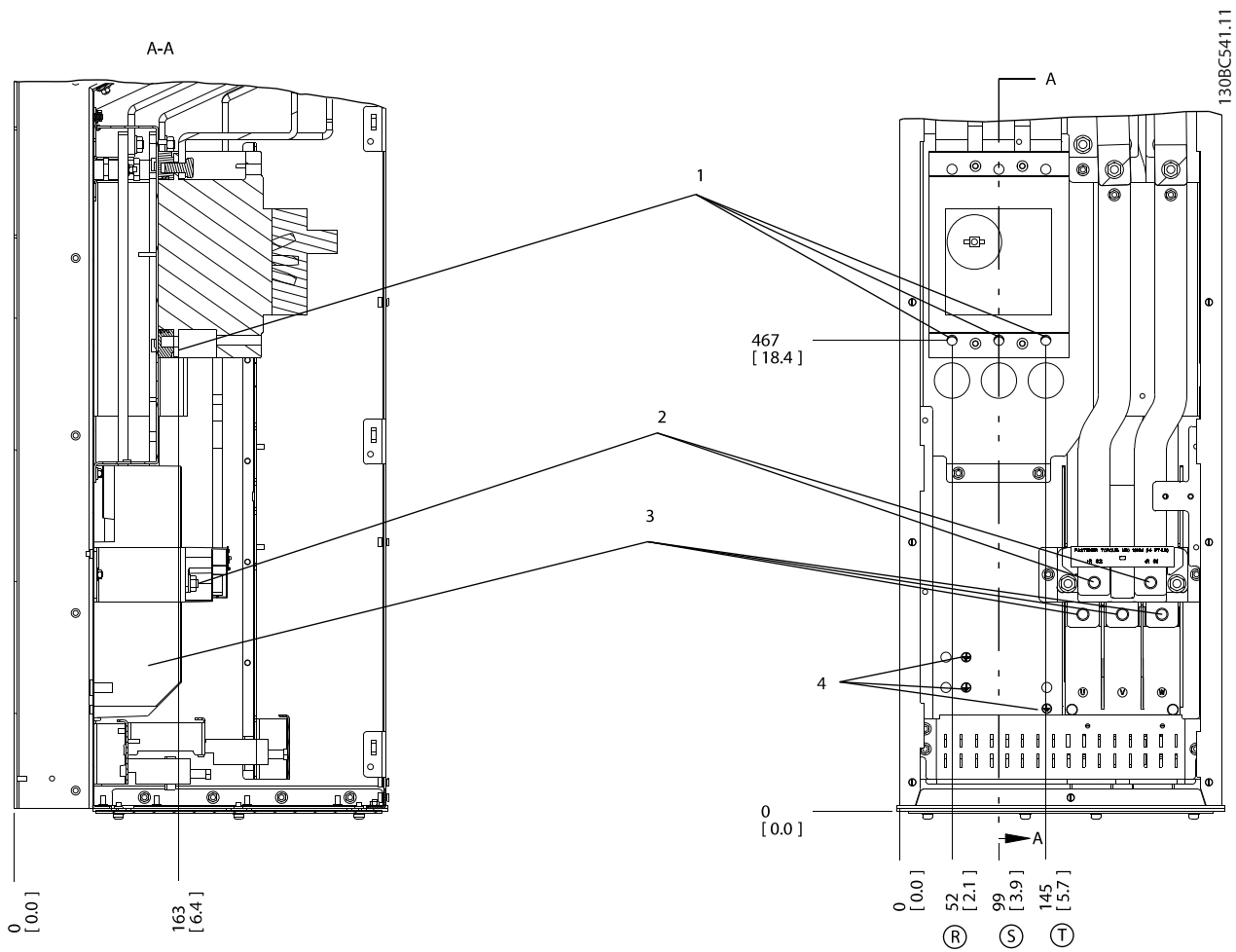

4

1	Priključci mrežnog napajanja
2	Priključci kočnice
3	Priključci motora
4	Priključci uzemljenja

Slika 4.16 Lokacije priključka, D6h sa opcijom prekidača strujnog kola

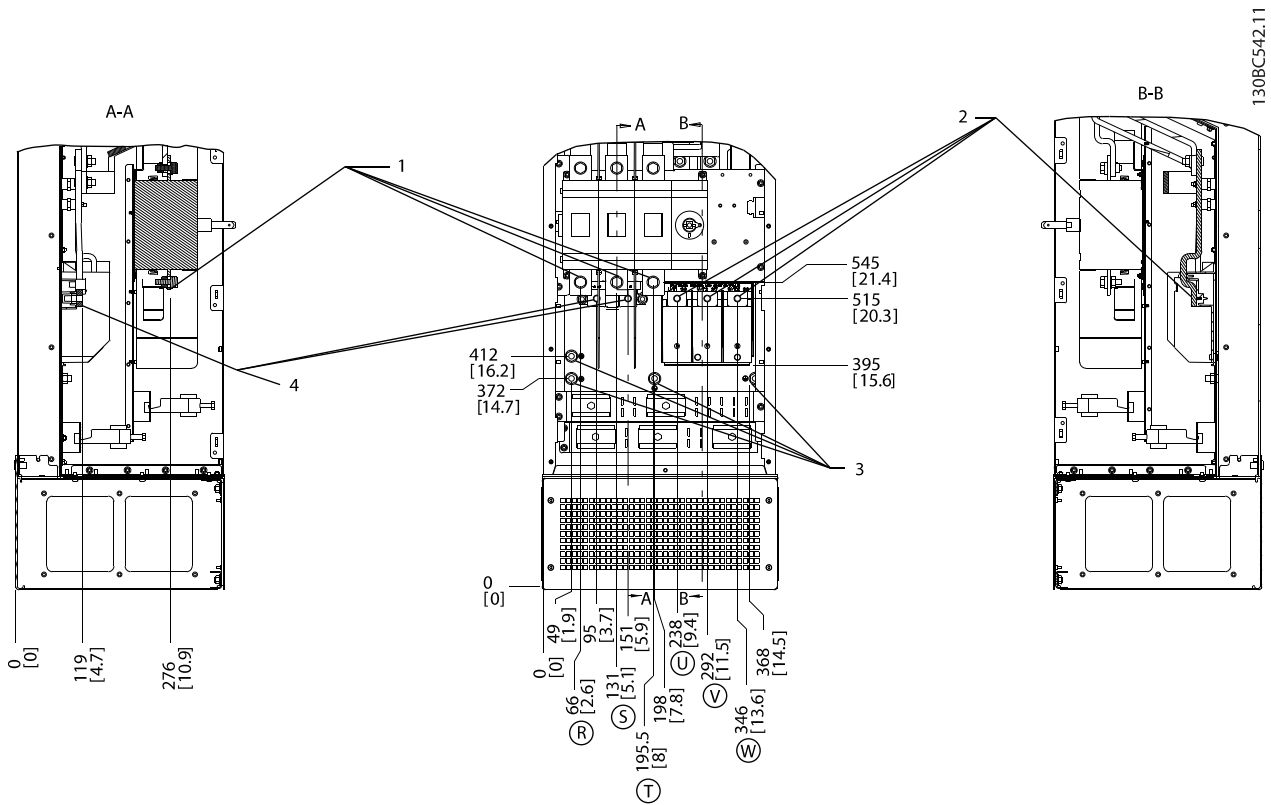

1308C542.11

1	Priklučki mrežnog napajanja
2	Priklučki motora
3	Priklučki uzemljenja
4	Priklučki kočnice

Slika 4.17 Lokacije priključka, D7h sa opcijom rastavljača

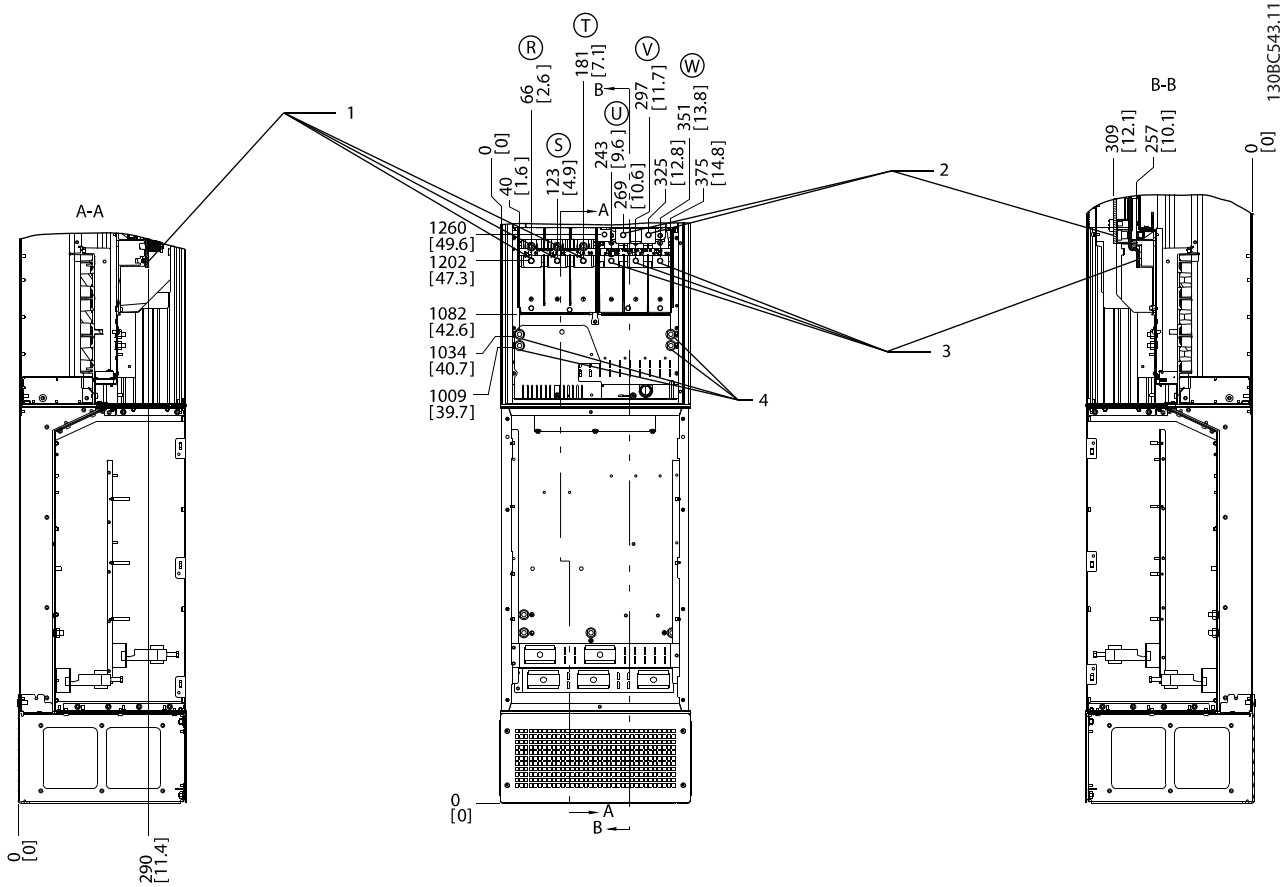

4

1	Priključci mrežnog napajanja
2	Priključci kočnice
3	Priključci motora
4	Priključci uzemljenja

Slika 4.18 Lokacije priključka, D7h sa opcijom kočnice

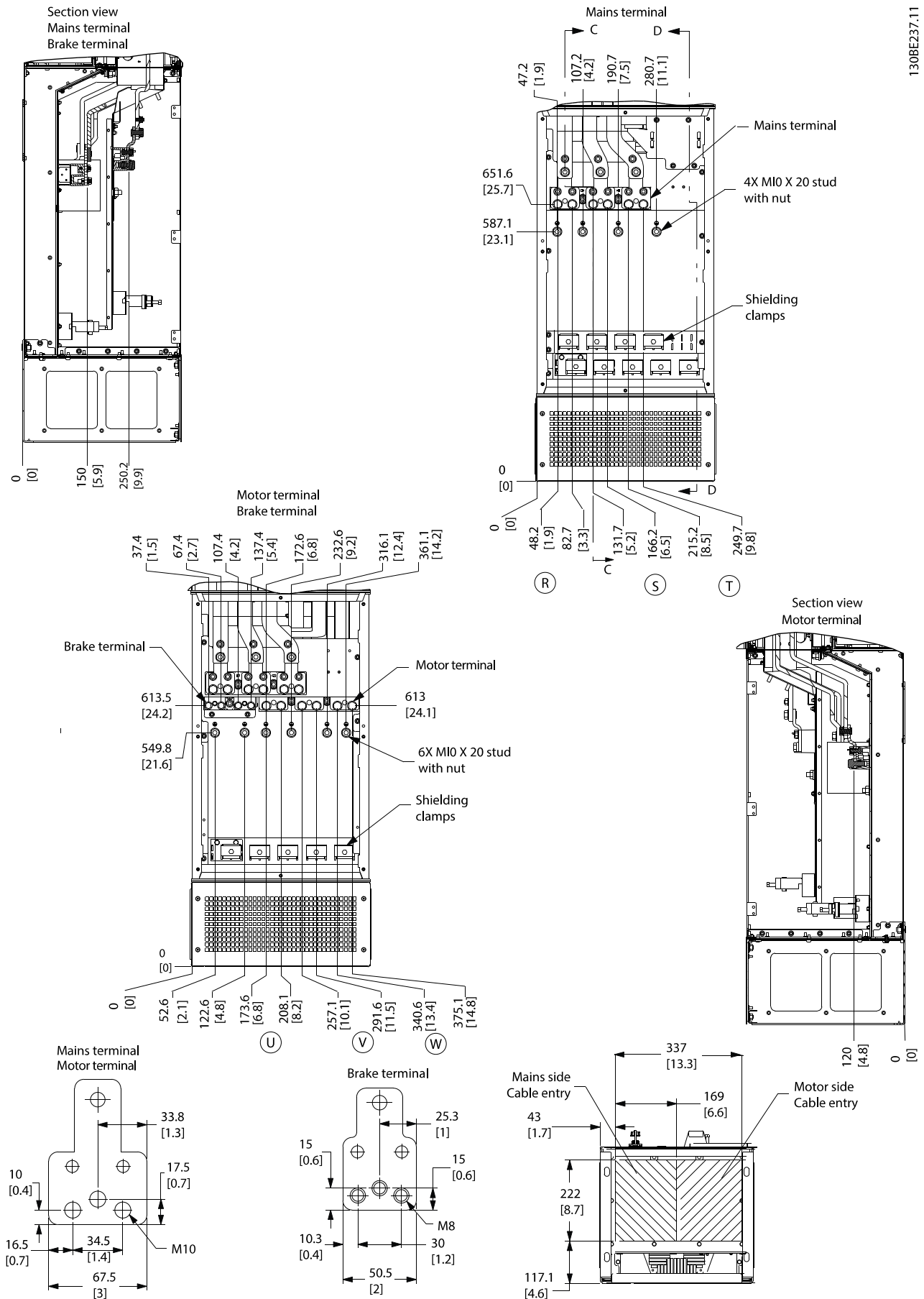

Slika 4.19 Veliki ormar za ožičenje, D7h

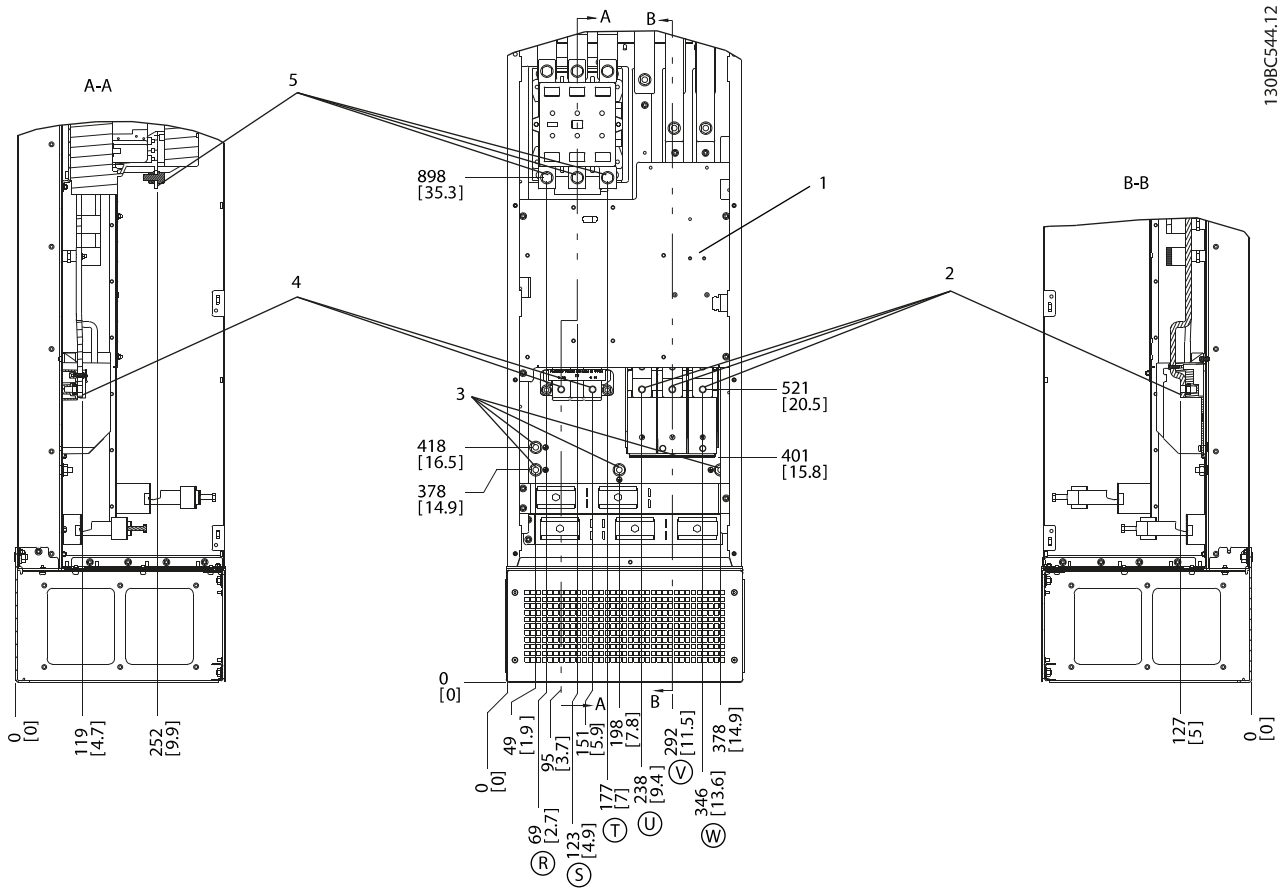

130BC544.12

4

1	TB6 blok priključka za kontaktor	4	Priključci kočnice
2	Priključci motora	5	Priključci mrežnog napajanja
3	Priključci uzemljenja		

Slika 4.20 Lokacije priključka, D8h sa opcijom kontaktora

4

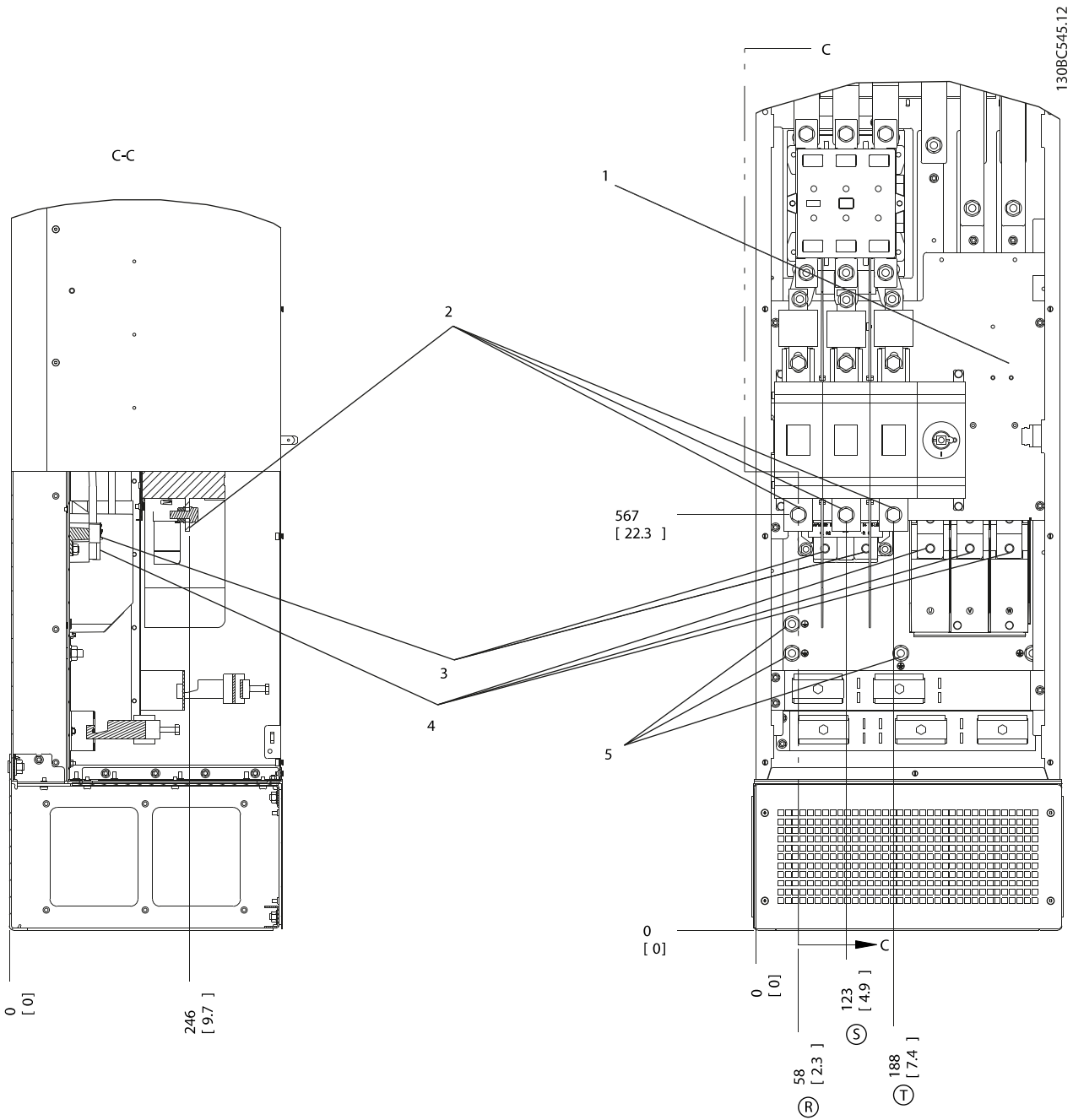

1	TB6 blok priključka za kontaktor	4	Priključci motora
2	Priključci mrežnog napajanja	5	Priključci uzemljenja
3	Priključci kočnice		

Slika 4.21 Lokacije priključka, D8h sa opcijama kontaktora i rastavljača

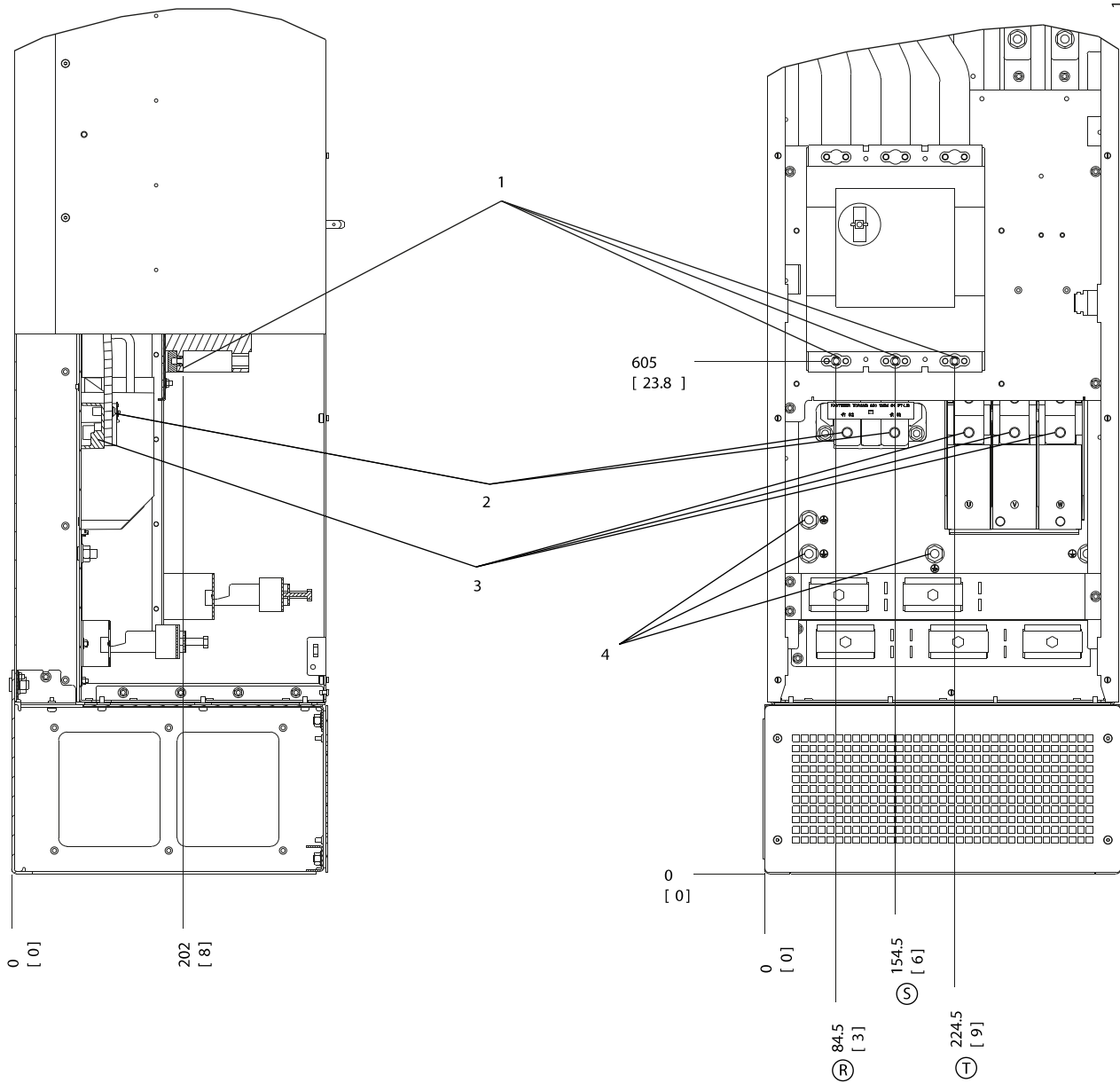

1	Priključci mrežnog napajanja	3	Priključci motora
2	Priključci kočnice	4	Priključci uzemljenja

Slika 4.22 Lokacije priključka, D8h sa opcijom prekidača strujnog kola

4.7 Priključak mrežnog napajanja naizmeničnom strujom

- Podesite veličinu ožičenja u skladu sa ulaznom strujom frekventnog pretvarača. Da biste saznali koje su maksimalne dimenzije provodnika, pogledajte *poglavlje 8.1 Električni podaci*.
- U vezi sa veličinama kabla, pridržavajte se lokalnih i nacionalnih propisa za električne instalacije.

Postupak

1. Povežite trofazno ožičenje ulazne naizmenične struje sa priključcima R, S i T (*Slika 4.23*).
2. U zavisnosti od konfiguracije opreme, povežite ulazno napajanje na ulazne priključke mrežnog napajanja ili ulazni rastavljač.
3. Uzemljite kabl u skladu sa uputstvima za uzemljenje koja navodi *poglavlje 4.3 Uzemljenje*.
4. Ukoliko se napajanje vrši preko izolovanog mrežnog napajanja (IT mrežno napajanje ili plutajući trougao) ili TT/TN-S mrežnog napajanja sa uzemljenim krajem (uzemljeni trougao), uverite se da je parametar *parametar 14-50 RFI 1* podešen na [0] *Isključeno*. Ovo podešavanje sprečava oštećenje jednosmernog međukola i smanjuje struje uzemljenja.

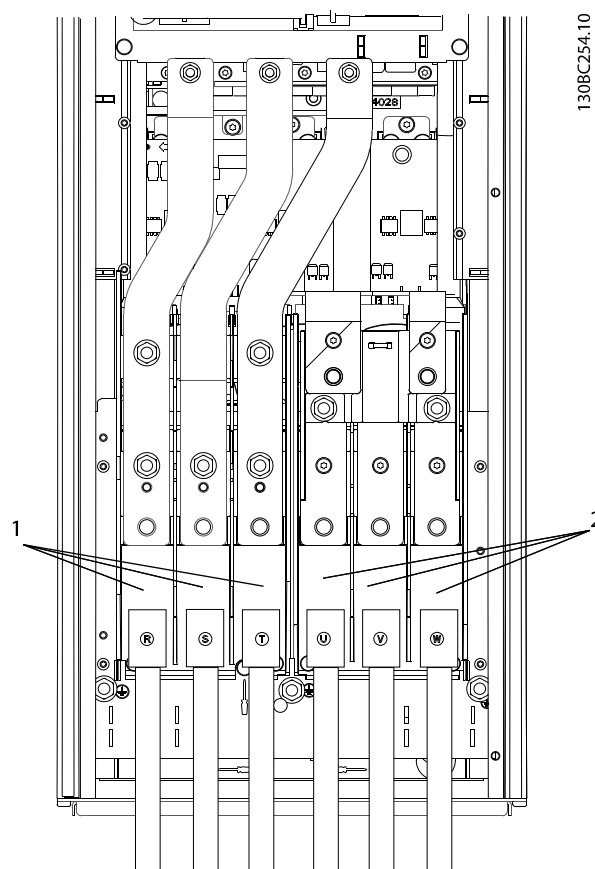

1	Priključak mrežnog napajanja (R, S, T)
2	Priključak motora (U, V, W)

Slika 4.23 Priključivanje na mrežno napajanje naizmeničnom strujom

4.8 Ožičenje upravljanja

- Izolujte ožičavanje upravljanja od komponenti velike snage u frekventnom pretvaraču.
- Kada je frekventni pretvarač povezan sa termistorom, uverite se da ožičavanje upravljanja termistora ima omotač i da je ojačano, odnosno dvostruko izolovano. Preporučuje se napon napajanja 24 V=.

4.8.1 Tipovi upravljačkih priključaka

Slika 4.24 i Slika 4.25 prikazuju demontažne uvodnike frekventnog pretvarača. Rezime funkcija priključaka i fabričkih podešenja navode *Tablica 4.1* i *Tablica 4.3*.

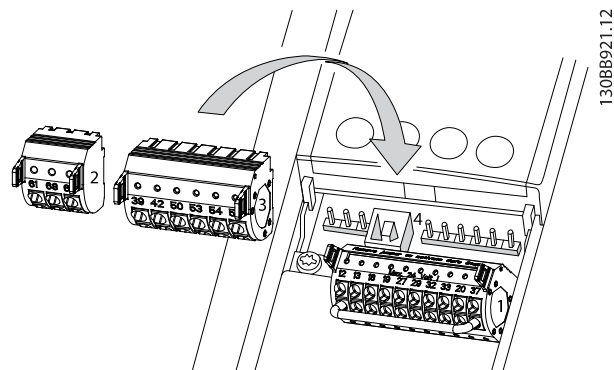

Slika 4.24 Lokacije upravljačkih priključaka

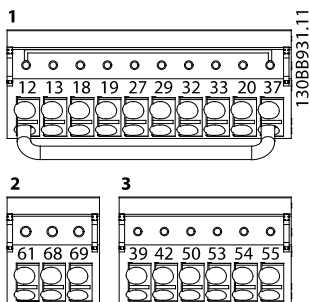

Slika 4.25 Brojevi priključaka

- Konektor 1 omogućava:
 - 4 digitalna ulazna priključka koja mogu da se programiraju.
 - 2 dodatna digitalna priključka koja mogu da se programiraju kao ulaz ili kao izlaz.
 - Napon napajanja priključka od 24 V=.
 - Priključak za opcionalno napajanje od 24 V= koje obezbeđuje potrošač.

WILO EFC ima i digitalni ulaz za funkciju STO.

- Uvodnik 2 ima priključke (+)68 i (-)69 za povezivanje RS485 serijske komunikacije.
- Konektor 3 omogućava:
 - 2 analogna ulaza.
 - 1 analogni ulaz.
 - Napon napajanja 10 V=.
 - Zajedničke priključke za ulaze I izlaz.
- Uvodnik 4 je USB port koji može da se koristi uz MCT 10 softver za podešavanje.

Opis priključka			
Priključak	Parametar	Fabričko podešenje	Opis
Digitalni ulazi/izlazi			
12, 13	-	+24 V=	Napajanje od 24 V= za digitalne ulaze i spoljašnje merne pretvarače. Maksimalna izlazna struja je 200 mA za sva opterećenja od 24 V.
18	Parametar 5 -10 Terminal 18 Digitalni ulaz	[8] Start	Digitalni ulazi.
19	Parametar 5 -11 Terminal 19 Digitalni ulaz	[10] Promena smera	
32	Parametar 5 -14 Terminal 32 Digitalni ulaz	[0] Nije u funkciji	
33	Parametar 5 -15 Terminal 33 Digitalni ulaz	[0] Nije u funkciji	
27	Parametar 5 -12 Terminal 27 Digitalni ulaz	[2] Slob. zaust.-inv.	Za digitalni ulaz ili izlaz. Fabričko podešenje je ulaz.
29	Parametar 5 -13 Terminal 29 Digitalni ulaz	[14] Džog	
20	-	-	Zajednički kraj za digitalne ulaze i potencijal 0 V za napajanje od 24 V.
37	-	STO	Bezbedni ulaz.

Tablica 4.1 Opis priključka – digitalni ulazi/izlazi

Opis priključka			
Priključak	Parametar	Fabričko podešenje	Opis
Analogni ulazi/izlazi			
39	-	-	Zajedničko za analogni izlaz.
42	Parametar 6 -50 Terminal 42 izlaz	[0] Nije u funkciji	Analogni izlaz koji se može programirati. 0–20 mA ili 4–20 mA pri maksimalnom opterećenju od 500 Ω.
50	-	+10 V=	Analogni napon napajanja od 10 V= za potencijometar ili termistor. Maksimalno 15 mA.
53	Grupa parametara 6-1* Analog. ulaz 53	Referenca	
54	Grupa parametara 6-2* Analog. ulaz 54	Povratna sprega	Analogni ulaz. Za napon ili struju. Prekidači A53 i A54 biraju mA ili V.
55	-	-	Zajednički kraj za analogni ulaz.

Tablica 4.2 Opis priključka – analogni ulazi/izlazi

Opis priključka			
Priključak	Parametar	Fabričko podešenje	Opis
Serijska komunikacija			
61	-	-	Integrirani RC filter za ekran kabla. SAMO za povezivanje ekrana u slučaju EMC problema.
68 (+)	Grupa parametara 8-3* Podeš. FC Port-a		RS485 interfejs.
69 (-)	Grupa parametara 8-3* Podeš. FC Port-a		Prekidač upravljačke kartice služi za terminacionu otpornost.

Tablica 4.3 Opis priključka – serijska komunikacija

Opis priključka			
Priključak	Parametar	Fabričko podešenje	Opis
Releji			
01, 02, 03	Parametar 5 -40 Funkcija releja [0]	[0] Nije u funkciji	Relejni izlaz tipa C. Za naizmjenični ili jednosmerni napon i za otporna ili induktivna opterećenja.
04, 05, 06	Parametar 5 -40 Funkcija releja [1]	[0] Nije u funkciji	

Tablica 4.4 Opis priključka – releji

Dodatni priključci:

- 2 relejna izlaza tipa C. Lokacija izlaza zavisi od konfiguracije frekventnog pretvarača.
- Priključci na ugrađenoj opcionalnoj opremi. Pogledajte priručnik koji se isporučuje uz opcionalnu opremu.

4.8.2 Ožičavanje za upravljačke priključke

Konektori upravljačkog priključka mogu da se isključe iz frekventnog pretvarača radi lakše montaže, kao što prikazuje Slika 4.26.

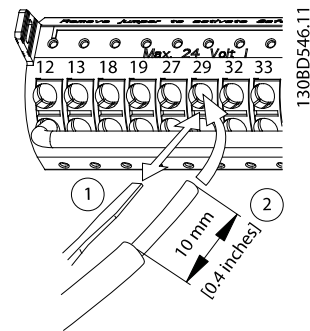

Slika 4.26 Povezivanje upravljačkih provodnika

NAPOMENA!

Upravljački provodnici treba da budu što kraći i odvojeni od kablova velike snage kako bi se smetnje svele na minimum.

1. Otvorite kontakt tako što ćete umetnuti mali odvijač u otvor iznad kontakta i gurnuti ga lagano nagore.
2. Umetnite ogoljeni upravljački provodnik u kontakt.
3. Uklonite odvijač da biste pričvrstili upravljački provodnik u kontakt.
4. Uverite se da je kontakt čvrsto uspostavljen i da nije labav. Labavo ožičenje upravljanja može da

dovede do kvarova na opremi ili smanjenja performansi.

Veličine ožičavanja upravljačkog priključka navodi poglavlje 8.5 *Specifikacije kabla*, a tipično povezivanje ožičenja upravljanja poglavlje 6 *Primeri podešavanja aplikacija*.

4.8.3 Omogućavanje rada motora (priključak 27)

Kratkospojnik može da bude potreban između priključka 12 (ili 13) i priključka 27 da bi frekventni pretvarač radio koristeći vrednosti fabričkog podešenja programiranja.

- Digitalni ulazni priključak 27 je projektovan da primi komandu spoljašnje blokade rada od 24 V=.
- Kada se ne koristi uređaj za zaključavanje, ožičite kratkospojnik između upravljačkog priključka 12 (preporučuje se) ili 13 sa priključkom 27. Ovim postupkom se omogućava interni signal od 24 V na priključku 27.
- Kada statusna linija na dnu LCP-a glasi *AUTO REMOTE COAST (AUTOMATSKO DALJINSKO SLOBODNO ZAUSTAVLJANJE)*, to označava da je uređaj spreman za rad, ali nedostaje ulazni signal na priključku 27.
- Kada je fabrički instalirana opcionalna oprema ožičena za priključak 27, ne uklanjajte to ožičenje.

NAPOMENA!

Frekventni pretvarač ne može da radi bez signala na priključku 27, izuzev ako se priključak 27 ponovo programira.

4.8.4 Izbor ulaza za napon/struju (prekidači)

Analogni ulazni priključci 53 i 54 omogućavaju podešavanje ulaznog signala na napon (0–10 V) ili struju (0/4–20 mA).

Fabričko podešavanje parametra:

- Priključak 53: Signal reference brzine u otvorenoj petlji (pogledajte *parametar 16-61 Terminal 53 Položaj prekidača*).
- Priključak 54: Signal povratne sprege u zatvorenoj petlji (pogledajte *parametar 16-63 Terminal 54 Položaj prekidača*).

NAPOMENA!

Pre nego što promenite položaje prekidača, isključite napajanje frekventnog pretvarača.

1. Uklonite LCP (lokalni upravljački panel) (Slika 4.27).
2. Uklonite svu opcionalnu opremu koja prekriva prekidače.
3. Podesite prekidače A53 i A54 tako da izaberu tip signala. U bira napon, I bira struju.

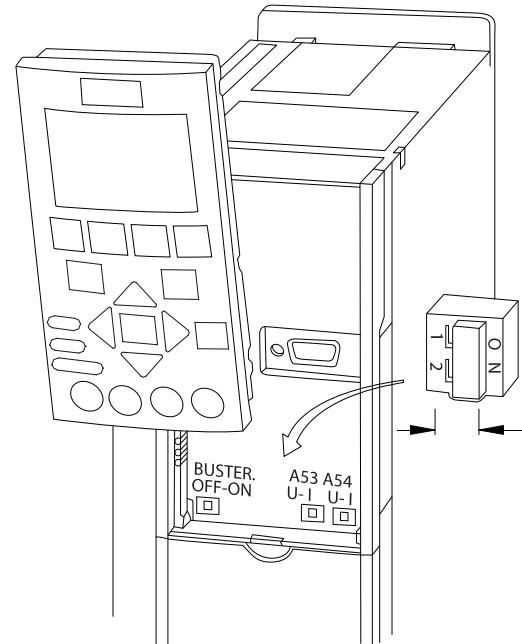

Slika 4.27 Lokacija prekidača priključaka 53 i 54

4.8.5 Safe Torque Off (STO)

Da biste pokrenuli funkciju STO, potrebno je dodatno ožičavanje za frekventni pretvarač.

4.8.6 Konfigurisanje serijske komunikacije RS485

RS485 je interfejs sa dvožičnim bus kablom kompatibilan sa topologijom mreže sa više stanica i sadrži sledeće funkcije:

- Mogu da se koriste Wilo FC ili Modbus RTU komunikacioni protokol, koji se nalaze unutar frekventnog pretvarača.
- Funkcije mogu daljinski da se programiraju pomoću softvera za određeni protokol i RS485 veze ili putem grupe parametara 8-*** Kom. i opcije.
- Izborom određenog komunikacijskog protokola menjaju se različita fabrička podešavanja parametara da bi se podudarala sa specifikacijama tog protokola, čineći dodatne parametre karakteristične za protokol dostupnim.
- Opcione kartice za frekventni pretvarač dostupne su kako bi se omogućili dodatni komunikacioni

130BD530.10

protokoli. Uputstva za instalaciju i rad potražite u dokumentaciji o opcionim karticama.

- Na upravljačkoj kartici se nalazi prekidač (BUS TER) za terminacionu otpornost bus-a. To ilustruje *Slika 4.27*.

Da biste obavili osnovno podešavanje serijske komunikacije, pratite sledeće korake:

1. Povežite ožičavanje RS485 serijske komunikacije sa priključcima (+)68 i (-)69.
 - 1a Koristite kabl sa omotačem za serijsku komunikaciju (preporučeno).
 - 1b Pogledajte *poglavlje 4.3 Uzemljenje* da biste videli informacije o pravilnom uzemljenju.
2. Izaberite sledeća podešavanja parametara:
 - 2a Tip protokola – *parametar 8-30 Protokol*.
 - 2b Adresu frekventnog pretvarača – *parametar 8-31 Adresa*.
 - 2c Brzinu komunikacije – *parametar 8-32 Brzina pren.pod..*

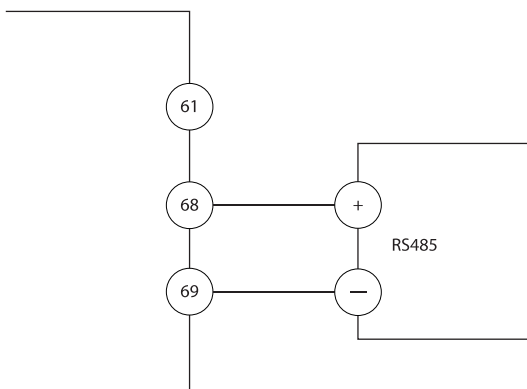

130BE489.10

Slika 4.28 Dijagram ožičavanja serijske komunikacije

4.9 Kontrolna lista za instalaciju

Pre nego što dovršite instalaciju uređaja, pregledajte celu instalaciju prateći korake koje navodi *Tablica 4.5*. Proverite stavke i štiklirajte one koje ste proverili.

Pregledajte	Opis	<input type="checkbox"/>
Pomoćna oprema	<ul style="list-style-type: none"> Pregledajte da li postoje pomoćna oprema, prekidači, rastavljači ili ulazni osigurači/prekidači strujnog kola, koji mogu da se nalaze na strani frekventnog pretvarača za ulaznu struju ili na izlaznoj strani, ka motoru. Uverite se da su spremni za rad u punoj brzini. Proverite funkcionisanje i instalaciju svih senzora koji se koriste za povratnu spregu ka frekventnom pretvaraču. Uklonite sve kondenzatore za korekciju faktora snage na motoru. Podesite sve kondenzatore za korekciju faktora snage na strani mrežnog napajanja i uverite se da su prigušeni. 	<input type="checkbox"/>
Polaganje kablova	<ul style="list-style-type: none"> Uverite se da su ožičavanje motora i ožičavanje upravljanja razdvojeni, zaštićeni omotačem ili sprovedeni u 3 odvojena metalna kanala radi izolacije smetnji uzrokovanih visokom frekvencijom. 	<input type="checkbox"/>
Ožičenje upravljanja	<ul style="list-style-type: none"> Proverite da li ima prekinutih ili oštećenih provodnika i labavih veza. Proverite da li je ožičavanje upravljanja izolovano od ožičavanja napajanja i motora radi otpornosti na šum. Proverite izvor napona signala, ako je potrebno. <p>Preporučuje se upotreba kabla sa omotačem ili parica. Uverite se da je omotač ispravno završen.</p>	<input type="checkbox"/>
Zazor za hlađenje	<ul style="list-style-type: none"> Uverite se da na vrhu i dnu postoji odgovarajući zazor koji osigurava ispravan protok vazduha za hlađenje, pogledajte <i>poglavlje 3.3 Montiranje</i>. 	<input type="checkbox"/>
Uslovi okoline	<ul style="list-style-type: none"> Proverite da li su ispunjeni uslovi okoline. 	<input type="checkbox"/>
Osigurači i prekidači strujnog kola	<ul style="list-style-type: none"> Proverite da li su osigurači ili prekidači ispravni. Proverite da li su svi osigurači čvrsto postavljeni i u radnom stanju, kao i da li su svi prekidači strujnog kola u otvorenom položaju. 	<input type="checkbox"/>
Uzemljenje	<ul style="list-style-type: none"> Proverite da li su uzemljenja ispravna i uverite se da su čvrsta i neoksidirana. Upotreba cevi ili montiranje zadnjeg panela na metalnu površinu ne smatra se odgovarajućim uzemljenjem. 	<input type="checkbox"/>
Ulazno i izlazno ožičavanje napajanja	<ul style="list-style-type: none"> Proverite da li postoje labave veze. Proverite da li su motor i napojni kablovi priključeni posebnim kanalima ili posebnim kablovima sa omotačem. 	<input type="checkbox"/>
Unutrašnjost panela	<ul style="list-style-type: none"> Uverite se da u unutrašnjosti jedinice nema nečistoća, metalnih opiljaka, vlage i korozije. Uverite se da je jedinica postavljena na neofarbanu metalnu površinu. 	<input type="checkbox"/>
Prekidači	<ul style="list-style-type: none"> Uverite se da su sva podešavanja prekidača i rastavljača u ispravnom položaju. 	<input type="checkbox"/>
Vibracije	<ul style="list-style-type: none"> Uverite se da je jedinica čvrsto montirana ili da se koriste postolja za zaštitu od udara ako su potrebna. Proverite da li postoji neuobičajena količina vibracija. 	<input type="checkbox"/>

Tablica 4.5 Kontrolna lista za instalaciju



MOGUĆA OPASNOST U SLUČAJU INTERNOG KVARA

Opasnost od ličnih povreda ako frekventni pretvarač nije propisno zatvoren.

- Pre nego što priključite napajanje, uverite se da su svi sigurnosni poklopci na mestu i da su dobro pričvršćeni.

5 Puštanje u rad

5.1 Bezbednosna uputstva

Opšta bezbednosna uputstva navodi poglavlje 2 Bezbednost.

▲UPOZORENJE

VISOK NAPON

U frekventnim pretvaračima postoji visok napon kada su priključeni na mrežno napajanje naizmeničnom strujom. Ukoliko instaliranje, pokretanje i održavanje ne obavlja kvalifikovano osoblje, može da dođe do smrtnog ishoda ili ozbiljnih povreda.

- Instaliranje, pokretanje i održavanje mora da obavlja isključivo kvalifikovano osoblje.

Pre nego što priključite napajanje:

1. Uverite se da u ulaznim priključcima L1 (91), L2 (92) i L3 (93) nema međufaznog ili linijskog napona.
2. Uverite se da na izlaznim priključcima 96 (U), 97 (V) i 98 (W) nema međufaznog ili linijskog napona.
3. Potvrdite kontinuitet veza motora merenjem vrednosti Ω između U–V (96–97), V–W (97–98) i W–U (98–96).
4. Proverite ispravnost uzemljenja frekventnog pretvarača, kao i motora.
5. Pregledajte frekventni pretvarač da biste proverili da li ima labavih veza na priključcima.
6. Proverite da li su svi kablovski uvodnici dobro pritegnuti.
7. Uverite se da je ulazno napajanje za uređaj ISKLJUČENO i onemogućeno. Kada je reč o izolaciji ulazne struje, nemojte da se oslanjate na prekidače za isključenje na frekventnom pretvaraču.
8. Potvrdite da se napon napajanja podudara sa naponom frekventnog pretvarača i motora.
9. Pravilno zatvorite vrata.

5.2 Priključivanje mrežnog napajanja

Priključite frekventni pretvarač na napajanje prateći sledeće korake:

1. Proverite da li je simetrija ulaznog napona u okviru 3%. Ukoliko to nije slučaj, ispravite nesimetriju ulaznog napona pre nego što

nastavite. Ponovite ovaj postupak nakon korekcije napona.

2. Proverite da li se ožičenje opcionalne opreme, ukoliko je ima, podudara sa aplikacijom instalacije.
3. Uverite se da su svi operatorski uređaji u položaju ISKLJUČENO. Zatvorite sva vrata panela i bezbedno pričvrstite poklopce.
4. Priključite uređaj na napajanje. NEMOJTE da pokrećete frekventni pretvarač u ovom trenutku. Kod jedinica koje imaju prekidač za isključenje, prebacite ga u položaj ON (UKLJUČENO) da biste priključili frekventni pretvarač na napajanje.

5.3 Rad lokalnog upravljačkog panela

5.3.1 Lokalni upravljački panel

Lokalni upravljački panel (LCP) predstavlja kombinaciju displeja i tastature na prednjoj strani jedinice.

LCP ima nekoliko korisničkih funkcija:

- Pokretanje, zaustavljanje i kontrolisanje brzine tokom lokalnog upravljanja.
- Prikaz radnih podataka, statusa, upozorenja i predostrožnosti.
- Programiranje funkcija frekventnog pretvarača.
- Ručno resetovanje frekventnog pretvarača nakon greške kada je neaktivan automatski reset.

Dostupan je i opcionalni numerički LCP (NLCP). NLCP radi na sličan način kao LCP. Detaljne informacije o upotrebi NLCP-a potražite u odgovarajućem *Vodiču za programiranje* za proizvod.

NAPOMENA!

Da biste puštanje u rad obavili preko računara, instalirajte MCT 10 softver za podešavanje. Ovaj softver je dostupan za preuzimanje (osnovna verzija) ili za naručivanje (napredna verzija, broj porudžbine 130B1000). Za servis i podršku, obratite se lokalnom Wilo dobavljaču.

5.3.2 Poruka pri uključivanju

NAPOMENA!

Prilikom pokretanja, na LCP-u se prikazuje poruka *INITIALISING* (POKRETANJE). Kada poruka prestane da se prikazuje, frekventni pretvarač je spreman za rad. Dodavanje ili uklanjanje opcija može da produži pokretanje.

5.3.3 Izgled LCP-a

LCP je podeljen u 4 funkcionalne grupe (Slika 5.1).

- A. Površina displeja.
- B. Tasteri menija za displej.
- C. Navigacijski tasteri i svetlosni indikatori (LED diode).
- D. Radni tasteri i taster za resetovanje.

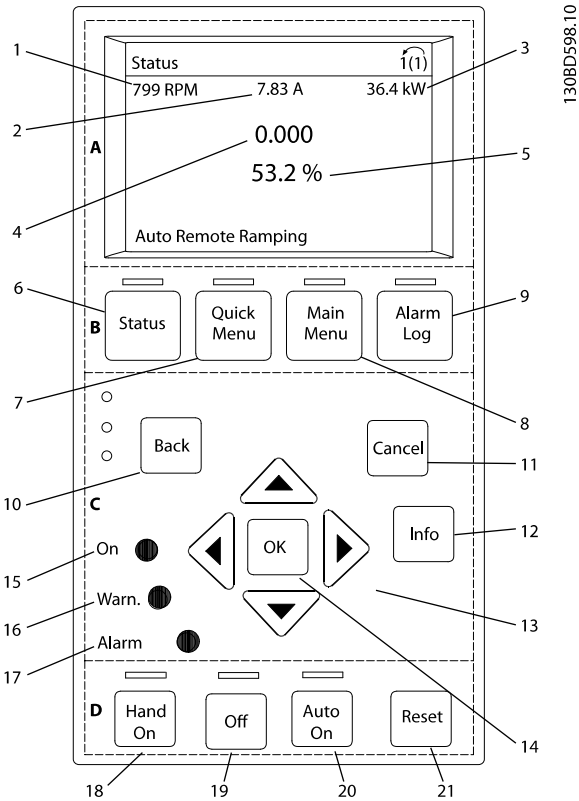

Slika 5.1 Lokalni upravljački panel (LCP)

A. Oblast displeja

Oblast displeja se aktivira kada frekventni pretvarač dobije napajanje sa mrežnog napona, priključka busa za jednosmernu struju ili spoljašnjeg napajanja od 24 V=.

Informacije koje se prikazuju na LCP-u mogu da se prilagode za korisničku aplikaciju. Izaberite opcije u brzom meniju Q3-13 Podešavanja displeja.

Displej	Broj parametra	Fabričko podešenje
1	0-20	Brzina [o/min]
2	0-21	Struja motora
3	0-22	Snaga [kW]
4	0-23	Frekvencija
5	0-24	Referenca [%]

Tablica 5.1 Slika 5.1, oblast displeja – legenda

B. Tasteri menija za displej

Tasteri menija se koriste za pristupanje meniju i podešavanje parametara, promenu režima prikaza statusa tokom normalnog rada i pregledanje podataka dnevnika sa greškama.

	Taster	Funkcija
6	Status	Prikazuje informacije o radu.
7	Quick Menu (Brzi meni)	Omogućava pristup parametrima za programiranje radi davanja uputstava za početno podešavanje i za detaljnije programiranje aplikacije.
8	Main Menu (Glavni meni)	Omogućava pristup svim parametrima koji mogu da se programiraju.
9	Alarm Log (Dnevnik alarma)	Prikazuje listu aktuelnih upozorenja, 10 poslednjih alarma i dnevnik održavanja.

Tablica 5.2 Slika 5.1, tasteri menija za displej – legenda

C. Navigacijski tasteri i svetlosni indikatori (LED diode)

Navigacijski tasteri se koriste za programiranje funkcija i pomeranje kursora na displeju. Navigacijski tasteri takođe omogućavaju regulaciju brzine pri lokalnom radu. U ovoj oblasti takođe postoje i 3 svetlosna indikatora statusa frekventnog pretvarača.

	Taster	Funkcija
10	Back (Nazad)	Vraća na prethodni korak ili listu u strukturi menija.
11	Cancel (Poništi)	Poništava poslednju promenu ili komandu ukoliko se način rada displeja nije promenio.
12	Info (Informacije)	Pritisnite da biste dobili definiciju funkcije koja se prikazuje.
13	Navigacijski tasteri	Koristite 4 navigacijska tastera za kretanje kroz stavke u meniju.
14	OK	Koristite ovaj taster da biste pristupili grupi parametara ili omogućili izbor.

Tablica 5.3 Slika 5.1, navigacijski tasteri – legenda

	Indikator	LED	Funkcija
15	On (Uključeno)	Zeleno	LED indikator ON (UKLJUČENO) se aktivira kada frekventni pretvarač dobije napajanje preko mrežnog napajanja, priključka busa jednosmerne struje ili spoljašnjeg napajanja od 24 V.
16	Warn (Upozorenje)	Žuto	Kada se ispune uslovi za upozorenje, žuti LED indikator WARN (UPOZORENJE) se uključuje i na displeju se pojavljuje tekst koji ukazuje na problem.
17	Alarm	Crveno	Stanje sa greškom uzrokuje treptanje crvenog alarmnog LED indikatora i prikazivanje teksta u vezi sa alarmom.

Tablica 5.4 Slika 5.1, svetlosni indikatori (LED diode) – legenda

D. Radni tasteri i taster za resetovanje

Radni tasteri se nalaze na dnu LCP-a.

	Taster	Funkcija
18	Hand On (Ručno uključivanje)	Pokreće frekventni pretvarač u lokalnom upravljanju. <ul style="list-style-type: none"> Spoljni signal zaustavljanja zadat putem upravljačkog ulaza ili serijske komunikacije premošćava lokalno ručno uključivanje.
19	Off (Isključeno)	Zaustavlja motor, ali ne prekida napajanje frekventnog pretvarača.
20	Auto On (Automatsko uključivanje)	Stavlja sistem u daljinski režim. <ul style="list-style-type: none"> Odgovara na spoljnu komandu za pokretanje zadatu putem upravljačkih priključaka ili serijske komunikacije.
21	Reset	Kada se ukloni greška, ručno resetuje frekventni pretvarač.

Tablica 5.5 Slika 5.1, radni tasteri i taster za resetovanje – legenda

NAPOMENA!

Kontrast displeja može da se podesi pritiskom na tastere [Status] i [▲]/[▼].

5.3.4 Podešavanja parametara

Ispravno programiranje za aplikacije često zahteva podešavanje funkcija u nekoliko povezanih parametara. Detalji parametara se nalaze u odeljku *poglavlje 9.2 Struktura menija za parametre*.

Podaci programiranja se čuvaju interno u frekventnom pretvaraču.

- Da biste napravili rezervu, otpremite podatke u memoriju LCP-a.
- Da biste preuzeli podatke na drugi frekventni pretvarač, povežite LCP sa tim uređajem i preuzmite sačuvana podešavanja.
- Vraćanje fabričkih podešenja ne menja podatke sačuvane u memoriji LCP-a.

5.3.5 Otpremanje podataka na LCP ili preuzimanje sa njega

1. Pritisnite [Off] (Isključivanje) da biste zaustavili motor pre nego što otpremite ili preuzmete podatke.
2. Pritisnite [Main Menu] (Glavni meni), *parametar 0-50 LCP kopiranje*, a zatim pritisnite [OK].
3. Izaberite [1] Sve u LCP da biste otpremili podatke u LCP ili izaberite [2] Sve sa LCP da biste preuzeli podatke iz LCP-a.
4. Pritisnite [OK]. Traka napretka prikazuje tok otpremanja ili preuzimanja.
5. Pritisnite [Hand On] (Ručno uključivanje) ili [Auto On] (Automatsko uključivanje) da biste se vratili u normalan režim rada.

5.3.6 Promena podešavanja parametara

Podešavanjima parametara može da se pristupi u okviru *brzog menija* ili *glavnog menija*, a tim putem ih je moguće i izmeniti. *Brzi meni* omogućava pristup samo ograničenom broju parametara.

1. Pritisnite taster [Quick Menu] (Brzi meni) ili [Main Menu] (Glavni meni) na LCP-u.
2. Pritisnite [▲] [▼] da biste pretraživali grupe parametara.
3. Pritisnite [OK] da biste izabrali grupu parametara.
4. Pritisnite [▲] [▼] da biste pretraživali parametre.
5. Pritisnite [OK] da biste izabrali parametar.
6. Pritisnite [▲] [▼] da biste promenili vrednost podešavanja parametra.
7. Pritisnite [◀] [▶] da biste promenili cifru kada je decimalni parametar u stanju izmene.
8. Pritisnite [OK] da biste potvrdili promenu.
9. Pritisnite [Back] (Nazad) dva puta da biste ušli u meni *Status* ili pritisnite [Main Menu] (Glavni meni) jednom da biste ušli u *glavni meni*.

Prikaz promena

Brzi meni Q5 – *unete promene* prikazuje sve parametre koji nisu podešeni na fabrička podešenja.

- Na ovoj listi se prikazuju samo parametri koji su promenjeni u trenutnom uređivanju podešavanja.
- Parametri koji su resetovani na podrazumevane vrednosti nisu navedeni.
- Poruka „Empty“ (Prazno) navodi da nema promenjenih parametara.

5.3.7 Vraćanje na fabrička podešenja**NAPOMENA!**

Ako vratite uređaj na fabrička podešenja, postoji rizik od gubljenja programiranja, podataka o motoru, lokalizacije i zapisa nadgledanja. Da biste napravili rezervnu kopiju, otpremite podatke na LCP pre inicijalizacije.

Vraćanje fabričkih podešavanja parametara se izvršava inicijalizacijom frekventnog pretvarača. Inicijalizacija može da se izvrši koristeći *parametar 14-22 Način rada* (preporučeno) ili ručno.

- Inicijalizacija koristeći *parametar 14-22 Način rada* ne resetuje podešavanja frekventnog pretvarača kao što su sati rada, izbori serijske komunikacije, lična podešavanja menija, dnevnik sa greškama, dnevnik alarma i druge funkcije nadgledanja.
- Ručnom inicijalizacijom brišu se svi podaci o motoru, programiranju, lokalizaciji i nadgledanju i vraćaju se fabrička podešenja.

Preporučeni postupak inicijalizacije koristeći parametar 14-22 Način rada

1. Pritisnite [Main Menu] (Glavni meni) dva puta da biste pristupili parametrima.
2. Pomerite se do stavke *parametar 14-22 Način rada* i pritisnite [OK].
3. Pomerite se do stavke [2] *Inicijalizacija* i pritisnite [OK].
4. Isključite uređaj sa napajanja i sačekajte da se displej isključi.
5. Priključite jedinicu na napajanje.

Fabrička podešavanja parametara se vraćaju tokom pokretanja. Vraćanje može da traje malo duže nego što je uobičajeno.

1. Prikazuje se *Alarm 80, Pretv. inicijal.*
2. Pritisnite taster [Reset] da biste se vratili u radni režim.

Postupak ručne inicijalizacije

1. Isključite uređaj sa napajanja i sačekajte da se displej isključi.
2. Pritisnite i zadržite taster [Status], [Main Menu] (Glavni meni) i [OK] dok istovremeno obezbeđujete napajanje za jedinicu. Pritisnite tastere na oko 5 s ili dok ne čujete klik i ventilator se pokrene.

Podrazumevana fabrička podešavanja parametara se vraćaju tokom pokretanja. Vraćanje može da traje malo duže nego što je uobičajeno.

Ručna inicijalizacija ne resetuje sledeće informacije o frekventnom pretvaraču:

- *Parametar 15-00 Časovi rada*
- *Parametar 15-03 Uključenja*
- *Parametar 15-04 Previsoke temp.*
- *Parametar 15-05 Previsoki nap.*

5.4 Osnovno programiranje**5.4.1 Puštanje u rad pomoću SmartStart-a**

SmartStart čarobnjak omogućava brzu konfiguraciju osnovnih parametara motora i aplikacije.

- SmartStart se pokreće automatski prilikom prvog uključenja napajanja ili nakon inicijalizacije frekventnog pretvarača.
- Pratite uputstva na ekranu da biste dovršili puštanje frekventnog pretvarača u rad. Uvek ponovo aktivirajte SmartStart tako što ćete izabrati *Brzi meni Q4 - SmartStart*.
- Da biste videli uputstva za puštanje u rad bez upotrebe SmartStart čarobnjaka, pogledajte *poglavlje 5.4.2 Puštanje u rad pomoću tastera [Main Menu] (Glavni meni) ili Vodič za programiranje*.

NAPOMENA!

Podaci o motoru su neophodni za podešavanje SmartStart-a. Potrebni podaci se obično nalaze na natpisnoj ploči motora.

5.4.2 Puštanje u rad pomoću tastera [Main Menu] (Glavni meni)

Preporučena podešavanja parametara su predviđena za pokretanje i provere. Podešavanja aplikacije mogu da se razlikuju.

Unesite podatke dok je napajanje uključeno, ali pre puštanja frekventnog pretvarača u rad.

1. Pritisnite [Main Menu] (Glavni meni) na LCP-u.
2. Pritisnite navigacijske tastere da biste se pomerili do grupe parametara 0-** Rukovanje/Displej, a zatim pritisnite [OK] (U redu).

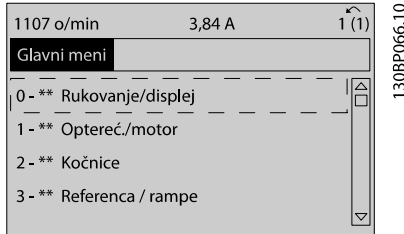

Slika 5.2 Main Menu (Glavni meni)

3. Koristite navigacijske tastere da biste se pomerili do grupe parametara 0-0* Osnovna podeš. i pritisnite taster [OK] (U redu).

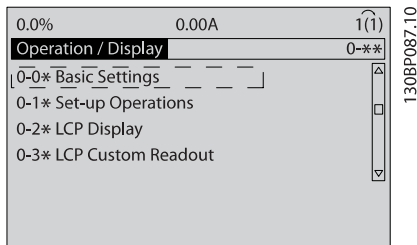

Slika 5.3 Rukovanje/Displej

4. Upotrebite navigacijske tastere da biste se pomerili na parametar 0-03 Regionalna podeš., a zatim pritisnite [OK] (U redu).

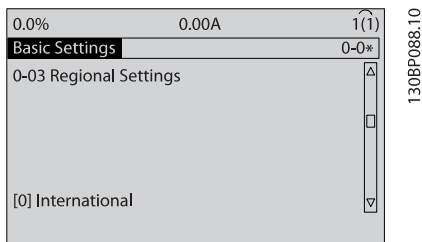

Slika 5.4 Osnovna podešavanja

5. Pomoću navigacijskih tastera izaberite vrednost [0] Internacionalno ili [1] Severna Amerika i pritisnite [OK] (U redu). (Ova opcija menja fabrička podešenja za nekoliko osnovnih parametara).
6. Pritisnite [Main Menu] (Glavni meni) na LCP-u.
7. Pomoću navigacijskih tastera se pomerite na parametar 0-01 Jezik.

8. Izaberite jezik, a zatim pritisnite [OK] (U redu).
9. Ako se kratkospojnik nalazi između upravljačkih priključaka 12 i 27, ostavite fabričko podešavanje za parametar 5-12 Terminal 27 Digitalni ulaz. U suprotnom, izaberite opciju [0] Nije u funkciji za parametar 5-12 Terminal 27 Digitalni ulaz.
10. Obavite određena podešavanja aplikacije koristeći sledeće parametre:
 - 10a Parametar 3-02 Minim. referenca.
 - 10b Parametar 3-03 Maksimalna referenca.
 - 10c Parametar 3-41 Vreme zaleta Rampe 1.
 - 10d Parametar 3-42 Vreme zaustavljanja Rampe 1.
 - 10e Parametar 3-13 Rezultujuća referenca. „Vezano sa Ručno/Aut“, „Lokalna“, „Daljinska“.

5.5 Provera rotacije motora

Smer okretanja može da se promeni zamenom mesta 2 faze u kablju motora ili promenom podešavanja za parametar 4-10 Smer obrtanja motora.

- Priključak U/T1/96 je priključen na fazu U.
- Priključak V/T2/97 je priključen na fazu V.
- Priključak V/T3/98 je priključen na fazu W.

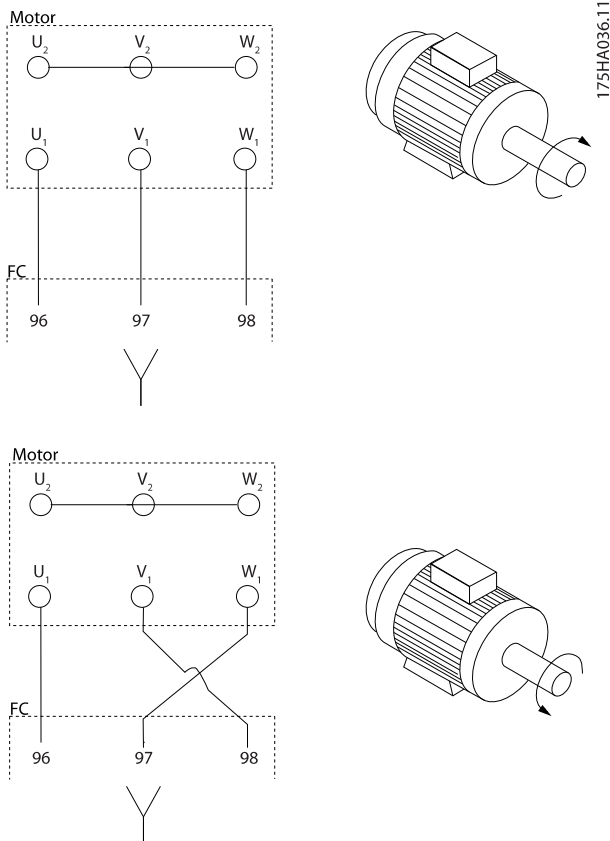

Slika 5.5 Ožičenje za promenu smeru motora

Izvršite proveru rotacije motora tako što ćete upotrebiti parametar 1-28 Provera rotac.motora i pratiti korake prikazane na displeju.

5.6 Test lokalnog upravljanja

1. Pritisnite taster [Hand On] (Ručno uključivanje) da biste frekventnom pretvaraču izdali komandu za lokalni start.
2. Pritisnite [▲] da biste ubrzali frekventni pretvarač na najveću brzinu. Pomeranje kursora levo u odnosu na decimalnu tačku omogućava brže promene unosa.
3. Obratite pažnju na to da li postoje problemi u vezi sa ubrzanjem.
4. Pritisnite [Off] (isključivanje). Obratite pažnju na to da li postoje problemi pri usporavanju.

Ako dođe do problema sa ubrzanjem ili usporavanjem, pogledajte poglavlje 7.7 Rešavanje problema. Pogledajte poglavlje 7.6 Lista upozorenja i alarma da biste videli kako se resetuje frekventni pretvarač nakon isključenja.

5.7 Pokretanje sistema

Postupak u ovom odeljku zahteva da se dovrši korisničko ožičenje i programiranje aplikacije. Sledeća procedura se preporučuje nakon što se završi podešavanje aplikacije.

1. Pritisnite [Auto On] (Automatsko uključivanje).
2. Primenite spoljnu komandu za start.
3. Podesite referencu brzine kroz ceo opseg brzine.
4. Uklonite spoljnu komandu za start.
5. Proverite nivoe zvuka i vibracija motora da biste se uverili da sistem radi kako treba.

Ukoliko se pojave upozorenja ili alarmi, pogledajte odeljak poglavlje 7.6 Lista upozorenja i alarma.

6 Primeri podešavanja aplikacija

6.1 Uvod

Primeri u ovom odeljku služe kao brza referenca za uobičajene aplikacije.

- Podešavanja parametara su fabrički zadate vrednosti za određeni region, osim ako nije drugačije naznačeno (izabrano za parametar 0-03 Regionalna podeš.).
- Na crtežima su prikazani parametri koji su povezani sa priključcima i njihova podešavanja
- Ta podešavanja su navedena i tamo gde su potrebna podešavanja prekidača za analogne priključke A53 ili A54.

NAPOMENA!

Kada se koristi opcionalna funkcija STO (bezbedno isključivanje obrtnog momenta), možda će biti potreban kratkospojnik između priključka 12 (ili 13) i priključka 37 da bi frekventni pretvarač radio sa fabrički podešenim vrednostima programiranja.

		Parametri	
FC		Funkcija	opter.
+24 V	12	Parametar 1-29 A utomatska adaptacija motora (AMA)	[1] Omogući punu AMA
+24 V	13		
D IN	18	Parametar 5-12 T erminal 27 Digitalni ulaz	[0] Nije u funkciji
D IN	19		
COM	20	* = Fabrička vrednost	
D IN	27	Napomene/komentari: Grupa parametara 1-2* Podaci o motoru mora biti podešena u skladu sa motorom. D IN 37 je opcija.	
D IN	29		
D IN	32		
D IN	33		
D IN	37		
+10 V	50		
A IN	53		
A IN	54		
COM	55		
A OUT	42		
COM	39		

Tablica 6.2 AMA bez povezanog priključka T27

6.2 Primeri aplikacija

6.2.1 Automatsko određivanje parametara motora (AMA)

		Parametri	
FC		Funkcija	opter.
+24 V	12	Parametar 1-29 A utomatska adaptacija motora (AMA)	[1] Omogući punu AMA
+24 V	13		
D IN	18	Parametar 5-12 T erminal 27 Digitalni ulaz	[2]* Slob. zaust.-inv.
D IN	19		
COM	20	* = Fabrička vrednost	
D IN	27	Napomene/komentari: Grupa parametara 1-2* Podaci o motoru mora biti podešena u skladu sa motorom. D IN 37 je opcija.	
D IN	29		
D IN	32		
D IN	33		
D IN	37		
+10 V	50		
A IN	53		
A IN	54		
COM	55		
A OUT	42		
COM	39		

Tablica 6.1 AMA sa povezanim priključkom T27

6.2.2 Brzina

		Parametri	
FC		Funkcija	opter.
+10 V	50	Parametar 6-10 T erminal 53 Niži napon	0,07 V*
COM	55	Parametar 6-14 T erminal 53 Donja ref./pov. sprega	0 Hz
A OUT	42	Parametar 6-15 T erminal 53 Gornja ref./pov. sprega	50 Hz
COM	39	* = Fabrička vrednost	
		Napomene/komentari: D IN 37 je opcija.	

Tablica 6.3 Analogna referenca brzine (napon)

FC		Parametri	
		Funkcija	opter.
	50	Parametar 6-12 Terminal 53 Manja struja	4 mA*
	53	Parametar 6-13 Terminal 53 Veća struja	20 mA*
	54	Parametar 6-14 Terminal 53 Donja ref./pov. sprega	0 Hz
	55	Parametar 6-15 Terminal 53 Gornja ref./pov. sprega	50 Hz
	42	* = Fabrička vrednost	
39	Napomene/komentari: D IN 37 je opcija.		

Tablica 6.4 Analogni referencna brzine (struja)

FC		Parametri	
		Funkcija	opter.
	50	Parametar 6-10 Terminal 53 Niži napon	0,07 V*
	53	Parametar 6-11 Terminal 53 Viši napon	10 V*
	54	Parametar 6-14 Terminal 53 Donja ref./pov. sprega	0 Hz
	55	Parametar 6-15 Terminal 53 Gornja ref./pov. sprega	1500 Hz
	42	* = Fabrička vrednost	
39	Napomene/komentari: D IN 37 je opcija.		

Tablica 6.5 Referencna brzine (pomoću ručnog potencijometra)

FC		Parametri	
		Funkcija	opter.
	12	Parametar 5-10 Terminal 18 Digitalni ulaz	[8]* Start
	13	Parametar 5-12 Terminal 27 Digitalni ulaz	[19] Zamrzavanje ref.
	18	Parametar 5-13 Terminal 29 Digitalni ulaz	[21] Povećavanje brzine
	19	Parametar 5-14 Terminal 32 Digitalni ulaz	[22] Smanjenje brzine
	20	* = Fabrička vrednost	
	27	Napomene/komentari: D IN 37 je opcija.	
	29		

Tablica 6.6 Povećanje/smanjenje brzine

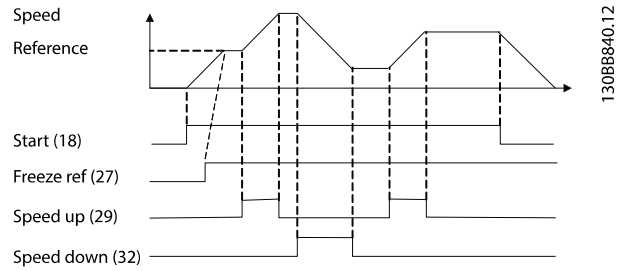

Slika 6.1 Povećanje/smanjenje brzine

6.2.3 Start/Stop

		Parametri	
FC		Funkcija	opter.
+24 V	12	Parametar 5-10 Terminal 18 Digitalni ulaz	[8]* Start
+24 V	13		
D IN	18	Parametar 5-12 Terminal 27 Digitalni ulaz	[0] Nije u funkciji
D IN	19		
COM	20	Parametar 5-19 Priključak 37 Sigurnosni stop	[1] Alarm sigurn. st
D IN	27		
D IN	29	* = Fabrička vrednost	
D IN	32	Napomene/komentari:	
D IN	33	Ako je parametar 5-12 Terminal 27 Digitalni ulaz podešeno na [0] Nije u funkciji, nije potreban kratkospojnik ka priključku 27.	
D IN	37	D IN 37 je opcija.	
+10	50		
A IN	53		
A IN	54		
COM	55		
A OUT	42		
COM	39		

Tablica 6.7 Komanda Start/Stop sa funkcijom STO

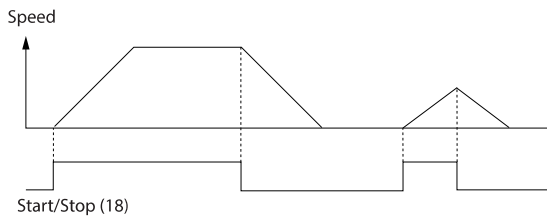

Slika 6.2 Komanda Start/Stop sa funkcijom STO

		Parametri	
FC		Funkcija	opter.
+24 V	12	Parametar 5-10 Terminal 18 Digitalni ulaz	[9] Start impulsom
+24 V	13		
D IN	18	Parametar 5-12 Terminal 27 Digitalni ulaz	[6] Stop - inv.
D IN	19		
COM	20	* = Fabrička vrednost	
D IN	27	Napomene/komentari:	
D IN	29	Ako je parametar 5-12 Terminal 27 Digitalni ulaz podešeno na [0] Nije u funkciji, nije potreban kratkospojnik ka priključku 27.	
D IN	32	D IN 37 je opcija.	
D IN	33		
D IN	37		
+10 V	50		
A IN	53		
A IN	54		
COM	55		
A OUT	42		
COM	39		

Tablica 6.8 Impulsni Start/Stop

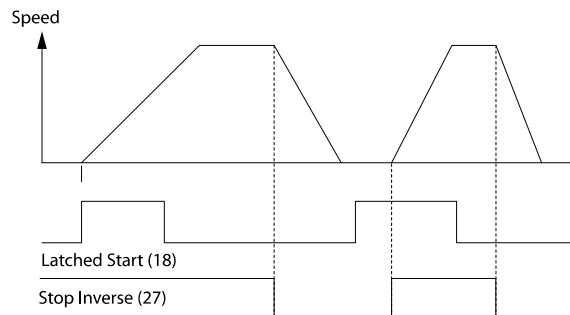

Slika 6.3 Tasterski start/Inverzna komanda za stop

		Parametri					
FC		Funkcija	opter.				
+24 V	12	Parametar 5-10 Terminal 18 Digitalni ulaz	[8] Start				
+24 V	13						
D IN	18	Parametar 5-11 Terminal 19 Digitalni ulaz	[10]* Promena smera				
D IN	19						
COM	20	Parametar 5-12 Terminal 27 Digitalni ulaz	[0] Nije u funkciji				
D IN	27						
D IN	29	Parametar 5-14 Terminal 32 Digitalni ulaz	[16] Pret. post. ref. bit 0				
D IN	32						
D IN	33	Parametar 5-15 Terminal 33 Digitalni ulaz	[17] Pret. post. ref. bit 1				
+10 V	50						
A IN	53	Parametar 3-10 Pre set Reference	25%				
A IN	54			50%			
COM	55				75%		
A OUT	42					100%	
COM	39						Unapred podešena ref. 2
		* = Fabrička vrednost					
		Napomene/komentari:					
		D IN 37 je opcija.					

Tablica 6.9 Start/Stop sa promenom smera i 4 unapred podešene brzine

6.2.4 Eksterni reset alarma

		Parametri	
FC		Funkcija	Podešavanje
+24 V	12	Parametar 5-11 Terminal 19 Digitalni ulaz	[1] Reset
+24 V	13		
D IN	18	* = Fabrička vrednost	
D IN	19		
COM	20	Napomene/komentari:	D IN 37 je opcija.
D IN	27		
D IN	29		
D IN	32		
D IN	33		
D IN	37		
+10 V	50		
A IN	53		
A IN	54		
COM	55		
A OUT	42		
COM	39		

Tablica 6.10 Eksterni reset alarma

6.2.5 RS485

		Parametri																																																											
		Funkcija	Podešavanje																																																										
<div style="display: flex; align-items: center;"> <div style="border: 1px solid black; padding: 2px; margin-right: 5px;">FC</div> <table border="1" style="font-size: 8px;"> <tr><td>+24 V</td><td>12</td></tr> <tr><td>+24 V</td><td>13</td></tr> <tr><td>D IN</td><td>18</td></tr> <tr><td>D IN</td><td>19</td></tr> <tr><td>COM</td><td>20</td></tr> <tr><td>D IN</td><td>27</td></tr> <tr><td>D IN</td><td>29</td></tr> <tr><td>D IN</td><td>32</td></tr> <tr><td>D IN</td><td>33</td></tr> <tr><td>D IN</td><td>37</td></tr> <tr><td colspan="2"> </td></tr> <tr><td>+10 V</td><td>50</td></tr> <tr><td>A IN</td><td>53</td></tr> <tr><td>A IN</td><td>54</td></tr> <tr><td>COM</td><td>55</td></tr> <tr><td>A OUT</td><td>42</td></tr> <tr><td>COM</td><td>39</td></tr> <tr><td colspan="2"> </td></tr> <tr><td>R1</td><td>01</td></tr> <tr><td></td><td>02</td></tr> <tr><td></td><td>03</td></tr> <tr><td colspan="2"> </td></tr> <tr><td>R2</td><td>04</td></tr> <tr><td></td><td>05</td></tr> <tr><td></td><td>06</td></tr> <tr><td colspan="2"> </td></tr> <tr><td></td><td>61</td></tr> <tr><td></td><td>68</td></tr> <tr><td></td><td>69</td></tr> </table> </div>		+24 V	12	+24 V	13	D IN	18	D IN	19	COM	20	D IN	27	D IN	29	D IN	32	D IN	33	D IN	37			+10 V	50	A IN	53	A IN	54	COM	55	A OUT	42	COM	39			R1	01		02		03			R2	04		05		06				61		68		69	130BB685.10	Parametar 8-30 P rotokol FC*
+24 V	12																																																												
+24 V	13																																																												
D IN	18																																																												
D IN	19																																																												
COM	20																																																												
D IN	27																																																												
D IN	29																																																												
D IN	32																																																												
D IN	33																																																												
D IN	37																																																												
+10 V	50																																																												
A IN	53																																																												
A IN	54																																																												
COM	55																																																												
A OUT	42																																																												
COM	39																																																												
R1	01																																																												
	02																																																												
	03																																																												
R2	04																																																												
	05																																																												
	06																																																												
	61																																																												
	68																																																												
	69																																																												
		Parametar 8-31 A dresa 1*																																																											
		Parametar 8-32 B rzina pren.pod. 9600*																																																											
		* = Fabrička vrednost																																																											
		Napomene/komentari: Izaberite protokol, adresu i brzinu komunikacije u ovim parametrima. D IN 37 je opcija.																																																											

Tablica 6.11 RS485 mrežna veza

6.2.6 Termistor motora

▲ UPOZORENJE

IZOLACIJA TERMISTORA

Postoji rizik od ličnih povreda ili oštećenja opreme.

- Koristite isključivo termistore sa ojačanom ili duplom izolacijom kako biste ispunili PELV zahteve za izolaciju.

		Parametri																																			
		Funkcija	opter.																																		
<div style="display: flex; align-items: center;"> <div style="border: 1px solid black; padding: 2px; margin-right: 5px;">VLT</div> <table border="1" style="font-size: 8px;"> <tr><td>+24 V</td><td>12</td></tr> <tr><td>+24 V</td><td>13</td></tr> <tr><td>D IN</td><td>18</td></tr> <tr><td>D IN</td><td>19</td></tr> <tr><td>COM</td><td>20</td></tr> <tr><td>D IN</td><td>27</td></tr> <tr><td>D IN</td><td>29</td></tr> <tr><td>D IN</td><td>32</td></tr> <tr><td>D IN</td><td>33</td></tr> <tr><td>D IN</td><td>37</td></tr> <tr><td colspan="2"> </td></tr> <tr><td>+10 V</td><td>50</td></tr> <tr><td>A IN</td><td>53</td></tr> <tr><td>A IN</td><td>54</td></tr> <tr><td>COM</td><td>55</td></tr> <tr><td>A OUT</td><td>42</td></tr> <tr><td>COM</td><td>39</td></tr> </table> </div>		+24 V	12	+24 V	13	D IN	18	D IN	19	COM	20	D IN	27	D IN	29	D IN	32	D IN	33	D IN	37			+10 V	50	A IN	53	A IN	54	COM	55	A OUT	42	COM	39	130BB686.12	Parametar 1-90 T ermička zaštita motora [2] Termistor - isklj.
+24 V	12																																				
+24 V	13																																				
D IN	18																																				
D IN	19																																				
COM	20																																				
D IN	27																																				
D IN	29																																				
D IN	32																																				
D IN	33																																				
D IN	37																																				
+10 V	50																																				
A IN	53																																				
A IN	54																																				
COM	55																																				
A OUT	42																																				
COM	39																																				
		Parametar 1-93 Iz vor termistora [1] Analogni ulaz 53																																			
		* = Fabrička vrednost																																			
		Napomene/komentari: Ukoliko želite samo upozorenje, podesite parametar parametar 1-90 Termička zaštita motora na [1] Termistor - upoz. D IN 37 je opcija.																																			

Tablica 6.12 Termistor motora

7 Održavanje, dijagnostika i rešavanje problema

7.1 Uvod

Ovo poglavlje obuhvata:

- Uputstva za održavanje i servis.
- Poruke o statusu.
- Upozorenja i alarme.
- Osnovno rešavanje problema.

7.2 Održavanje i servis

Ukoliko radi u normalnim uslovima i profilima opterećenja, frekventni pretvarač ne mora da se održava tokom predviđenog radnog veka. Da biste sprečili kvarove, opasnosti i oštećenja, redovno pregledajte frekventni pretvarač u zavisnosti od uslova rada. Pohabane ili oštećene delove zamenite originalnim rezervnim delovima ili standardnim delovima. Za servis i podršku, obratite se lokalnom Wilo dobavljaču.

▲UPOZORENJE

NEŽELJENI START

Kada je frekventni pretvarač povezan sa mrežnim napajanjem naizmeničnom strujom, jednosmernim napajanjem ili raspodelom opterećenja, motor može da se pokrene u bilo kom trenutku. Neželjeni start tokom programiranja, servisiranja ili popravke može da dovede do smrtnog ishoda, ozbiljne povrede ili oštećenja imovine. Motor može da se pokrene preko spoljašnjeg prekidača, komunikacionog protokola, ulaznog signala reference iz LCP-a ili LOP-a, preko daljinske operacije koristeći MCT 10 softver za podešavanje ili nakon otklonjenog stanja sa greškom.

Da biste sprečili neželjeno pokretanje motora:

- Pritisnite [Off/Reset] na LCP-u pre nego što programirate parametre.
- Isključite frekventni pretvarač sa mrežnog napajanja.
- Kompletno ožičite i montirajte frekventni pretvarač, motor i svu pokretanu opremu pre priključivanja frekventnog pretvarača na mrežno napajanje naizmeničnom strujom, jednosmerno napajanje ili raspodelu opterećenja.

7.3 Panel za pristup hladnjaku

7.3.1 Uklanjanje panela za pristup hladnjaku

Frekventni pretvarač ima opcionalni pristupni panel za pristup hladnjaku.

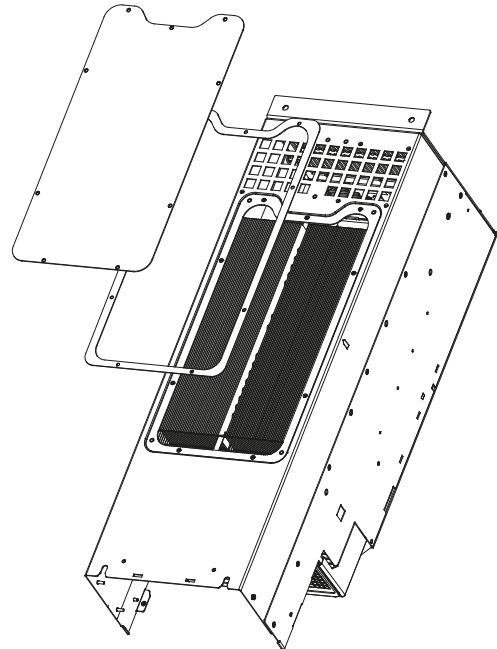

130BD430.10

7

Slika 7.1 Panel za pristup hladnjaku

1. Nemojte da pokrećete frekventni pretvarač dok uklanjate panel za pristup hladnjaku.
2. Ako je frekventni pretvarač postavljen na zid ili ako je zadnja strana nedostupna iz drugog razloga, promenite mu položaj tako da bude u potpunosti dostupna.
3. Uklonite zatvrtnje (3 mm (0,12 in) unutrašnji heksagonalni) koji povezuju panel za pristup sa zadnjom stranom kućišta. Postoji od 5 do 9 zavrtnja, u zavisnosti do veličine frekventnog pretvarača.

Ponovo ga montirajte prateći redosled ove procedure unazad i zategnite elemente za pričvršćivanje, kao što navodi *poglavlje 8.8 Momenti zatezanja veza*.

7.4 Statusne poruke

Kada se frekventni pretvarač nalazi u statusnom režimu, poruke o statusu se automatski generišu u frekventnom pretvaraču i pojavljuju se na donjoj liniji displeja (kao što prikazuje *Slika 7.2*).

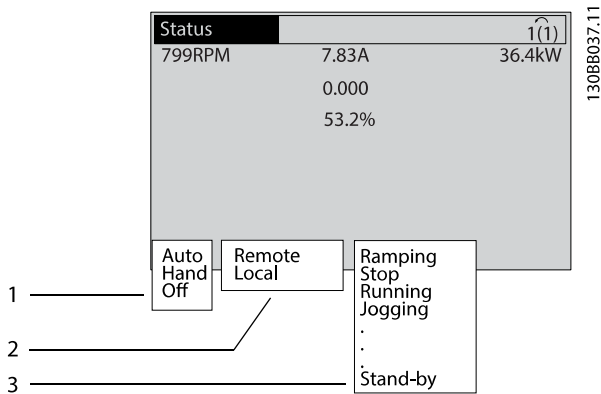

1	Način rada (Tablica 7.1)
2	Način zadavanja reference (Tablica 7.2)
3	Radni status (Tablica 7.3)

Slika 7.2 Prikaz statusa

Tablica 7.1 do Tablica 7.3 opisuju statusne poruke koje se prikazuju.

Isključeno	Frekventni pretvarač ne reaguje na upravljačke signale sve dok se ne pritisnu tasteri [Auto On] (Automatsko uključivanje) ili [Hand On] (Ručno uključivanje).
Auto On (Automatsko uključivanje)	Frekventnim pretvaračem se upravlja preko upravljačkih priključaka i/ili serijske komunikacije.
Hand On (Ručno uključivanje)	Koristite tastere na LCP-u za upravljanje frekventnim pretvaračem. Komande za stop, reset, promenu smera, kočenje jednosmernom strujom i drugi signali premošćuju lokalno upravljanje kada se primene na upravljačke priključke.

Tablica 7.1 Način rada

Daljinski	Referencu brzine zadaju spoljni signali, serijska komunikacija ili interne unapred podešene reference.
Lokalno	Frekventni pretvarač koristi kontrolu [Hand On] ili vrednosti reference sa LCP-a.

Tablica 7.2 Rezultujuća referenca

AC kočn.	Parametar 2-16 Maks.struja AC koč. je izabran za parametar 2-10 Funkcija kočenja. AC kočnica podiže nivo magnetizacije motora kako bi se postiglo kontrolisano usporenje.
AMA zavr.OK	Automatsko određivanje parametara motora (AMA) je uspešno obavljeno.
AMA spremna	Funkcija AMA je spremna za pokretanje. Pritisnite [Hand On] da biste je pokrenuli.
AMA u radu	Proces funkcije AMA je u toku.

Kočenje	Čoper za kočenje radi. Kočioni otpornik apsorbuje oslobođenu energiju.
Kočenje max	Čoper za kočenje radi. Dostignuto je ograničenje snage kočionog otpornika, koje definiše parametar 2-12 Ograničenje snage kočenja (kW).
Slob. zaustavljanje	<ul style="list-style-type: none"> Slob. zaust.-inv. je izabrano kao funkcija za digitalni ulaz (grupa parametara 5-1* Digitalni ulazi). Odgovarajući priključak nije povezan. Slobodno zaustavljanje je aktivirano putem serijske komunikacije.
Zaust. rampa	<p>[1] Kontrola zaustavne rampe je izabrana za parametar 14-10 Kvar mrežnog napajanja.</p> <ul style="list-style-type: none"> Mrežni napon je ispod vrednosti postavljene za parametar 14-11 Vrednost napona pri kvaru mr.nap. kod kvara mrežnog napajanja. Frekventni pretvarač će zaustaviti motor koristeći kontrolisanu zaustavnu rampu.
Velika struja	Vrednost izlazne struje frekventnog pretvarača je veća od ograničenja postavljenog za parametar 4-51 Upozorenje Velika Struja.
Mala struja	Izlazna struja frekventnog pretvarača je ispod ograničenja postavljenog za parametar 4-52 Upozorenje Mala Brzina.
DC struja držanja	<p>[1] DC struja držanja je izabrano za parametar 1-80 Funkcija pri stopu, a komanda zaustavljanja je aktivna. Motor se zadržava jednosmernom strujom postavljenom za parametar 2-00 Zadrž.jedn.str./str.predgr..</p>
DC Stop	<p>Motor se zaustavlja jednosmernom strujom (parametar 2-01 Struja DC kočenja) na određeni vremenski period (parametar 2-02 Vreme DC kočenja).</p> <ul style="list-style-type: none"> Brzina uključena kočnice za kočenje jednosmernom strujom je dostignuta za parametar 2-03 Brzina za uklj. DC koč. [o/min], a komanda za zaustavljanje je aktivna. Kočenje jednosmernom strujom (inverzno) je izabrano kao funkcija za digitalni ulaz (grupa parametara 5-1* Digitalni ulazi). Odgovarajući priključak nije aktivan. Kočenje jednosmernom strujom je aktivirano putem serijske komunikacije.
Povr.spr.vis	Zbir svih aktivnih povratnih sprega je iznad granice povratne sprega koju određuje parametar 4-57 Upozorenje Povr. sprega velika.
Povr.spr.nis	Zbir svih aktivnih povratnih sprega je ispod granice povratne sprega koju određuje parametar 4-56 Upozorenje Povr. sprega mala.

Zamrzavanje izlaza	Aktivna je udaljena referenca koja održava trenutnu brzinu. <ul style="list-style-type: none"> Zamrznuti izlaz izabran je kao funkcija za digitalni ulaz (<i>grupa parametara 5-1* Digitalni ulazi</i>). Odgovarajući priključak je aktivan. Regulacija brzine je moguća samo putem funkcija priključaka za povećanje brzine i smanjenje brzine. Zadržavanje krive ubrzanja je aktivirano putem serijske komunikacije.
Zahtev za zamrznuti izlaz	Komanda za zamrznuti izlaz je izdata, ali motor će ostati zaustavljen sve dok ne primi signal za dozvolu starta.
Zamrzavanje ref.	Zamrzavanje ref. je izabrano kao funkcija za digitalni ulaz (<i>grupa parametara 5-1* Digitalni ulazi</i>). Odgovarajući priključak je aktivan. Frekventni pretvarač čuva stvarnu referencu. Promena reference je sada moguća samo putem funkcija priključaka za povećavanje brzine i smanjenje brzine.
Zahtev za „džog“	Komanda za džog je izdata, ali motor će ostati zaustavljen sve dok ne primi signal za dozvolu starta preko digitalnog ulaza.
"Džog"	Motor radi prema programiranju koje navodi <i>parametar 3-19 Brzina "Džoga" [o/min]</i> . <ul style="list-style-type: none"> "Džog" je izabran kao funkcija za digitalni ulaz (<i>grupa parametara 5-1* Digitalni ulazi</i>). Aktivan je odgovarajući priključak (na primer, priključak 29). Funkcija „Džog“ je aktivirana putem serijske komunikacije. Funkcija „Džog“ je izabrana kao reakcija za funkciju nadgledanja (npr. Nema signala). Funkcija nadgledanja je aktivna.
Provera mot.	Za <i>parametar 1-80 Funkcija pri stopu</i> je izabrana vrednost [2] <i>Provera mot.</i> Komanda za stop je aktivna. Da biste se uverili da je motor povezan sa frekventnim pretvaračem, na motor se primenjuje stalna probna struja.
Kontr. prenap	Sprečavanje prenapona je aktivirano u <i>parametar 2-17 Kontrola prenapona, [2] Omogućeno</i> . Priključeni motor napaja frekventni pretvarač generativnom energijom. Sprečavanje prenapona podešava odnos V/Hz da bi motor radio u kontrolisanom režimu i da bi se sprečilo zaštitno isključenje frekventnog pretvarača.
En. deo isklj	(Samo frekventni pretvarači sa instaliranim spoljašnjim napajanjem od 24 V). Mrežno napajanje ka frekventnom pretvaraču je isključeno, ali upravljačka kartica se snabdeva putem eksternih 24 V.

Režim zaštite	Režim zaštite je aktivan. Uređaj je registrovao kritični status (preveliku struju ili prenapon). <ul style="list-style-type: none"> Da bi se izbeglo zaštitno isključenje, prekidačka učestanost je smanjena na 4 kHz. Ukoliko je moguće, zaštitni režim se završava nakon približno 10 s. Zaštitni režim moguće je ograničiti koristeći <i>parametar 14-26 Kašnjenje isklj. pri kvaru pretv.</i>
Qstop	Motor se usporava koristeći <i>parametar 3-81 Vreme rampe za brzi stop</i> . <ul style="list-style-type: none"> Brzi stop - inverz je izabrano kao funkcija za digitalni ulaz (<i>grupa parametara 5-1* Digitalni ulazi</i>). Odgovarajući priključak nije aktivan. Funkcija brzog stopa je aktivirana putem serijske komunikacije.
Ubrzavanje	Motor ubrzava/usporava pomoću aktivne polazne/zaustavne rampe. Referenca, granična vrednost ili zaustavljanje nisu još dostignuti.
Ref. velika	Zbir svih aktivnih referenci je iznad granice reference koju određuje <i>parametar 4-55 Upozorenje Referenca velika</i> .
Ref. mala	Zbir svih aktivnih referenci je ispod granice reference koju određuje <i>parametar 4-54 Upozorenje Referenca mala</i> .
Rad na ref.	Frekventni pretvarač radi u opsegu reference. Vrednost povratne sprege podudara se sa zadatom vrednošću.
Zahtev rada	Komanda za start je izdata, ali motor će ostati zaustavljen sve dok ne primi signal za dozvolu starta preko digitalnog ulaza
Rad	Frekventni pretvarač pokreće motor.
Rež. mirov.	Funkcija uštede energije je omogućena. Motor je zaustavljen, ali će se po potrebi ponovo pokrenuti automatski.
Brzina velika	Brzina motora je iznad vrednosti postavljene u <i>parametar 4-53 Upozorenje Velika Brzina</i> .
Brzina mala	Brzina motora je ispod vrednosti postavljene u <i>parametar 4-52 Upozorenje Mala Brzina</i> .
U priprav.	U automatskom režimu frekventni pretvarač pokreće motor pomoću signala za pokretanje iz digitalnog ulaza ili serijske komunikacije.
Kašnjenje starta	Vreme kašnjenja starta je podešeno uz <i>parametar 1-71 Kašn. starta</i> . Komanda za pokretanje je aktivirana i motor se pokreće kada istekne vreme kašnjenja starta.
Start nap/naz	Start unapred i start u suprotnu stranu su izabrani kao funkcije za 2 različita digitalna ulaza (<i>grupa parametara 5-1* Digitalni ulazi</i>). Motor će se pokrenuti unapred ili unazad u zavisnosti od toga koji je priključak aktiviran.

Stop	Frekventni pretvarač je primio komandu za zaustavljanje sa LCP-a, digitalnog ulaza ili preko serijske komunikacije.
Isključenje	Alarm se oglasio i motor se zaustavio. Kada se alarm otkloni, frekventni pretvarač može ručno da se resetuje pritiskom na taster [Reset] (Reset) ili daljinski preko upravljačkih priključaka ili serijske komunikacije.
Isključenje i blokada	Alarm se oglasio i motor se zaustavio. Kada se ukloni alarm, isključite i ponovo uključite frekventni pretvarač. Frekventni pretvarač tada može da se resetuje ručno, pritiskom na [Reset], ili daljinski, preko upravljačkih priključaka ili serijske komunikacije.

Tablica 7.3 Radni status

NAPOMENA!

U automatskom/daljinskom režimu frekventni pretvarač zahteva spoljne komande da bi izvršavao funkcije.

7

7.5 Tipovi upozorenja i alarma

Upozorenja

Upozorenje se emituje kada preta alarmno stanje ili kada su prisutni abnormalni uslovi rada. Upozorenje može da dovede do toga da frekventni pretvarač emituje alarm. Upozorenje nestaje kada se takvo stanje prekine.

Alarmi

Alarm označava kvar koji zahteva trenutnu pažnju. Kvar uvek pokreće isključenje ili isključenje i blokadu. Resetujte sistem nakon alarma.

Isključenje

Kada se frekventni pretvarač isključi, emituje se alarm, što znači da frekventni pretvarač obustavlja rad da bi se sprečila oštećenja frekventnog pretvarača ili sistema. Dolazi do slobodnog zaustavljanja motora. Logika frekventnog pretvarača nastavlja da radi i nadgleda status frekventnog pretvarača. Kada se ukloni greška, frekventni pretvarač može da se resetuje. Tada će ponovo biti spreman za rad.

Resetovanje frekventnog pretvarača nakon isključenja ili isključenja i blokade

Isključenje može da se resetuje na bilo koji od 4 navedena načina:

- pritiskom na taster [Reset] na LCP-u,
- pomoću ulazne komande za digitalni reset,
- pomoću ulazne komande za reset serijske komunikacije,
- pomoću automatskog reseta.

Isključenje i blokada

Ulazno napajanje je sprovedeno. Dolazi do slobodnog zaustavljanja motora. Frekventni pretvarač nastavlja da nadgleda status frekventnog pretvarača.

1. Uklonite ulazno napajanje frekventnog pretvarača.
 2. Uklonite uzrok greške.
 3. Resetujte frekventni pretvarač.
- Upozorenje se prikazuje na LCP-u zajedno sa brojem upozorenja.
 - Alarm treperi zajedno sa brojem alarma.

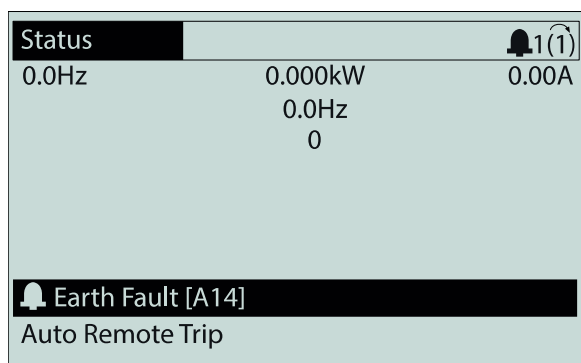

Slika 7.3 Primer prikaza alarma

Osim teksta i koda alarma, na LCP-u se nalaze 3 svetlosna indikatora statusa (LED lampice).

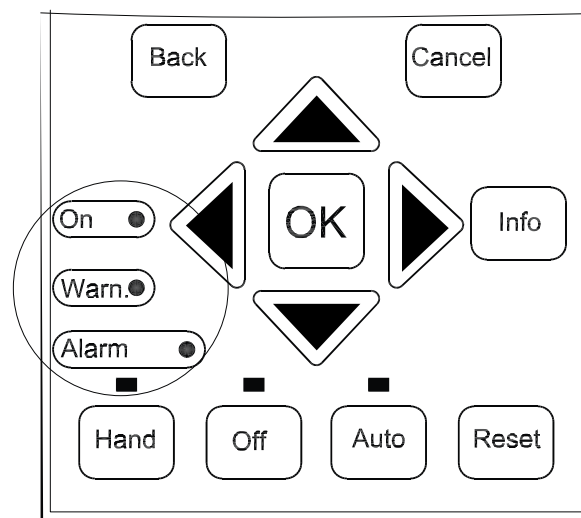

	LED dioda upozorenja	LED dioda alarma
Upozorenje	Uključeno	Isključeno
Alarm	Isključeno	Uključeno (treperi)
Isključenje i blokada	Uključeno	Uključeno (treperi)

Slika 7.4 Svetlosni indikator statusa (LED lampice)

7.6 Lista upozorenja i alarma

Sledeće informacije o upozorenjima i alarmima definišu svako stanje upozorenja ili alarma, pružaju mogući uzrok tog stanja i detalje o otklanjanju ili proceduru za rešavanje problema.

UPOZORENJE 1, 10 V nisko

Napon upravljačke kartice je manji od 10 V od priključka 50.

Uklonite deo opterećenja sa priključka 50 jer je napajanje od 10 V preopterećeno. Maksimalno 15 mA ili minimalno 590 Ω.

Kratak spoj u povezanom potenciometru ili neispravno ožičavanje potenciometra mogu da prouzrokuju ovo stanje.

Rešavanje problema

- Uklonite ožičavanje sa priključka 50. Ukoliko upozorenje nestane, problem je u ožičavanju. Ukoliko upozorenje ne nestane, zamenite upravljačku karticu.

UPOZORENJE/ALARM 2, Live zero gr.

Ovo upozorenje ili alarm pojaviće se samo ako je programirano za *parametar 6-01 "Live Zero Timeout" Funkcija*. Signal na jednom od analognih ulaza je manji od 50% minimalne vrednosti programirane za taj ulaz. Ovo stanje može da bude uzrokovano neispravnim ožičavanjem ili kvarom na uređaju koji šalje signal.

Rešavanje problema

- Proverite veze na svim analognim priključcima mrežnog napajanja.
 - Priključci upravljačke kartice 53 i 54 za signale, priključak 55 je zajednički.
 - Priključci I/O opšte namene MCB 101 11 i 12 za signale, priključak 10 je zajednički.
 - Analogna U/I opcija MCB 109 priključci 1, 3 i 5 za signale, priključci 2, 4 i 6 su zajednički.
- Proverite da li se programiranje frekventnog pretvarača i podešavanja prekidača podudaraju sa tipom analognog signala.
- Izvršite testiranje signala na ulaznim priključcima.

UPOZORENJE/ALARM 3, Nema motora

Na izlaz frekventnog pretvarača nije priključen nijedan motor.

UPOZORENJE/ALARM 4, Gubit. f. nap.

Faza nedostaje na strani napajanja, odnosno, nesimetrija mrežnog napona je prevelika. Ova poruka pojaviće se i u slučaju greške u ulaznom ispravljaču. Opcije su programirane u *parametar 14-12 Funkc. pri neuravnoteženom mr.nap.*

Rešavanje problema

- Proverite napon napajanja i ulazne struje frekventnog pretvarača.

UPOZORENJE 5, DC napon visok

Napon jednosmernog međukola (jednosmerna struja) je veći od granice upozorenja o visokom naponu. Ograničenje zavisi od nominalnog napona frekventnog pretvarača. Uređaj je još uvek aktivan.

UPOZORENJE 6, DC napon nizak

Napon jednosmernog međukola (jednosmerna struja) manji je od granice upozorenja za nizak napon. Ograničenje zavisi od nominalnog napona frekventnog pretvarača. Uređaj je još uvek aktivan.

UPOZORENJE/ALARM 7, DC prenapon

Ako napon jednosmernog međukola premaši granicu, frekventni pretvarač se isključuje nakon određenog vremena.

Rešavanje problema

- Povežite otpornik za kočenje.
- Produžite vreme rampe.
- Promenite vrstu rampe.
- Aktivirajte funkcije koje navodi *parametar 2-10 Funkcija kočenja*.
- Povećajte *parametar 14-26 Kašnjenje isklj. pri kvaru pretv.*
- U slučaju da se alarm/upozorenje pojavi tokom pada napona, koristite kinetičku rezervu (*parametar 14-10 Kvar mrežnog napajanja*).

UPOZORENJE/ALARM 8, DC podnapon

Ako napon jednosmernog međukola padne ispod ograničenja podnapona, frekventni pretvarač proverava da li je priključeno rezervno napajanje od 24 V=. Ukoliko nije priključeno rezervno napajanje napona 24 V=, frekventni pretvarač će se isključiti nakon određenog vremenskog kašnjenja. Vremensko kašnjenje zavisi od veličine uređaja.

Rešavanje problema

- Proverite da li napon napajanja odgovara naponu frekventnog pretvarača.
- Izvršite test ulaznog napona.
- Izvršite test strujnog kola sa mekim punjenjem.

UPOZORENJE/ALARM 9, Preopt. pretv.

Frekventni pretvarač je duže vreme radio sa preopterećenjem većim od 100% i uskoro će da se isključi. Brojač za elektronsku termičku zaštitu invertora prikazuje upozorenje pri 98%, a vrši isključenje pri 100%, oglašavajući alarm. Frekventni pretvarač nije moguće resetovati dok brojač ne bude ispod 90%.

Rešavanje problema

- Uporedite izlaznu struju prikazanu na LCP-u sa nominalnom strujom frekventnog pretvarača.
- Uporedite izlaznu struju prikazanu na LCP-u sa izmerenom strujom motora.

- Prikažite termičko opterećenje frekventnog pretvarača na LCP-u i nadgledajte vrednost. Pri radu sa vrednostima iznad trenutnih nominalnih podataka za jednosmernu struju frekventnog pretvarača, brojač se povećava. Pri radu sa vrednostima ispod nominalnih podataka za jednosmernu struju frekventnog pretvarača, brojač se smanjuje.

UPOZORENJE/ALARM 10, ETR-visoka t.m.

Prema elektronskoj termičkoj zaštiti (ETR) motor je pregrejan.

Izaberite jednu od sledećih opcija:

- Frekventni pretvarač prikazuje upozorenje ili alarm kada brojač dostigne vrednost >90% ili se *parametar 1-90 Termička zaštita motora* podesi na opcije upozorenja.
- Frekventni pretvarač se isključuje kada brojač dostigne 100% ili se *parametar 1-90 Termička zaštita motora* podesi na opcije isključenja.

Greška se javlja kada motor duže vreme radi sa preopterećenjem većim od 100%.

Rešavanje problema

- Proverite da li se motor pregrejavao.
- Proverite da li je motor mehanički preopterećen.
- Proverite da li je struja motora podešena za *parametar 1-24 Struja motora* ispravna.
- Uverite se da su podaci o motoru ispravno podešeni u parametrima *od 1-20 do 1-25*.
- Ukoliko se koristi spoljni ventilator, proverite da li je izabran za *parametar 1-91 Spoljašnji ventilator motora*.
- Pokretanje funkcije AMA u *parametar 1-29 Automatska adaptacija motora (AMA)* preciznije povezuje frekventni pretvarač sa motorom i smanjuje termičko opterećenje.

UPOZORENJE/ALARM 11, Termistor

Proverite da li je termistor isključen. Kao vrednost za *parametar 1-90 Termička zaštita motora* izaberite da li će frekventni pretvarač prikazati upozorenje ili će se oglasiti alarm.

Rešavanje problema

- Proverite da li se motor pregrejavao.
- Proverite da li je motor mehanički preopterećen.
- Kada se koristi priključak 53 ili 54, proverite da li je termistor pravilno priključen između priključka 53 ili 54 (ulaz analognog napona) i priključka 50 (napajanje od +10 V). Takođe proverite da li je prekidač za priključak 53 ili 54 podešen za napon. Proverite da li *parametar 1-93 Izvor termistora* bira priključak 53 ili 54.
- Kada koristite priključke 18, 19, 31, 32 ili 33 (digitalne ulaze), proverite da li je termistor

pravilno povezan između priključka za digitalni ulaz koji se koristi (samo PNP digitalni ulaz) i priključka 50. Koristeći *parametar 1-93 Izvor termistora* izaberite priključak koji će se koristiti.

UPOZORENJE/ALARM 12, Granični mom.

Obrtni moment je veći od vrednosti za *parametar 4-16 Granični moment Generatorski režim* ili vrednosti za *parametar 4-17 Granični moment Motorni režim*. *Parametar 14-25 Kašnjenje isklj. pri graničnom mom.* može da se koristi za promenu stanja u kom se javlja samo upozorenje u upozorenje praćeno alarmom.

Rešavanje problema

- Ukoliko je ograničenje obrtnog momenta motora premašeno tokom polazne rampe, produžite vreme polazne rampe.
- Ukoliko je ograničenje obrtnog momenta generatora premašeno tokom zaustavne rampe, produžite vreme zaustavne rampe.
- Ukoliko se ograničenje obrtnog momenta dogodi tokom rada, povećajte ograničenje obrtnog momenta. Uverite se da sistem može bezbedno da radi pri većem obrtnom momentu.
- Proverite aplikaciju u pogledu prevelike struje kroz motor.

UPOZORENJE/ALARM 13, Prekomerna str

Ograničenje vršnih struja invertora (približno 200% nominalne struje) je premašeno. Upozorenje traje oko 1,5 s, nakon čega se frekventni pretvarač isključuje i oglašava se alarm. Ova greška može da bude uzrokovana udarnim opterećenjem ili naglim ubrzanjem kod opterećenja visoke inercije. Ako dođe do naglog ubrzanja tokom polazne rampe, greška može da se javi i nakon kinetičke rezerve. Ukoliko izaberete prošireno upravljanje mehaničkom kočnicom, isključenje može da se resetuje spolja.

Rešavanje problema

- Uklonite napajanje i proverite da li je moguće okrenuti vratilo motora.
- Proverite da li je veličina motora usaglašena sa frekventnim pretvaračem.
- Proverite da li su podaci o motoru ispravni u *parametrima od 1-20 do 1-25*.

ALARM 14, Zemljospoj

Prisutna je struja od izlazne faze ka uzemljenju, bilo u kابلu između frekventnog pretvarača i motora, bilo u samom motoru. Pretvarači struje otkrivaju zemljospoj merenjem struje koja izlazi iz frekventnog pretvarača i struje koja ulazi u frekventni pretvarač iz motora. Zemljospoj se aktivira ako je odstupanje ove dve struje preveliko. Struja koja izlazi iz frekventnog pretvarača mora da bude ista kao ona koja ulazi u frekventni pretvarač.

Rešavanje problema

- Prekinite napajanje frekventnog pretvarača i popravite zemljospoj.
- Pomoću mega-ommetra izmerite otpornost vodova motora i motora ka uzemljenju da biste proverili da li postoji greška zemljospoja u motoru.
- Resetujte sve potencijalne pojedinačne pomake u 3 pretvarača struje u frekventnom pretvaraču. Izvršite ručnu inicijalizaciju ili izvršite kompletnu AMA. Ovaj metod je najrelevantniji nakon promene energetske kartice.

ALARM 15, Nekomp. hardv.

Ugrađena opcija nije funkcionalna sa postojećim hardverom ili softverom upravljačke kartice.

Zabeležite vrednost sledećih parametara i obratite se kompaniji Wilo.

- *Parametar 15-40 Tip FC.*
- *Parametar 15-41 Energetski deo.*
- *Parametar 15-42 Napon.*
- *Parametar 15-43 Verzija softvera.*
- *Parametar 15-45 Tipska oznaka.*
- *Parametar 15-49 SW ID kontrolna karta.*
- *Parametar 15-50 SW ID energetska karta.*
- *Parametar 15-60 Instalirana opcija.*
- *Parametar 15-61 Softverska verzija opcije (za svaki otvor za opcije).*

ALARM 16, Kratak spoj

Došlo je do kratkog spoja u motoru ili na ožičavanju motora.

Rešavanje problema

- Prekinite napajanje do frekventnog pretvarača i popravite kratak spoj.

⚠ UPOZORENJE**VISOK NAPON**

U frekventnim pretvaračima postoji visok napon kada su priključeni na ulaz mrežnog napajanja naizmeničnom strujom, napajanje jednosmernom strujom ili prilikom raspodele opterećenja. Ukoliko instaliranje, pokretanje i održavanje frekventnog pretvarača ne obavlja kvalifikovano osoblje, može da dođe do smrtnog ishoda ili ozbiljnih povreda.

- Isključite napajanje pre nego što nastavite.

UPOZORENJE/ALARM 17, Ctrl. word TO

Nema komunikacije ka frekventnom pretvaraču.

Upozorenje će biti aktivno samo ako

parametar 8-04 Funkc.kont.ist.vrem. NIJE podešeno na [0] *Isključeno.*

Ako je *parametar 8-04 Funkc.kont.ist.vrem.* podešen na [5] *Zaustavljanje i isklj.*, pojaviće se upozorenje i frekventni pretvarač će usporavati motor sve dok se zaustavi, a zatim će se prikazati alarm.

Rešavanje problema

- Proverite veze na kablu za serijsku komunikaciju.
- Povećajte *parametar 8-03 Vreme kont.ist.vrem.*
- Proverite rad opreme za komunikaciju.
- Proverite da li je obavljena instalacija u skladu sa EMC zahtevima.

UPOZORENJE/ALARM 20, Temp. input error

Senzor temperature nije povezan.

UPOZORENJE/ALARM 21, Greška param.

Parametar je van opsega. Broj parametra je prikazan na displeju.

Rešavanje problema

- Podesite odgovarajući parametar na važeću vrednost.

UPOZORENJE/ALARM 22, Meh. koč. diz.

Vrednost ovog upozorenja/alarma prikazuje tip upozorenja/alarma.

0 = Ref. obrtnog momenta nije dostignuta pre isteka vremena (*parametar 2-27 Torque Ramp Up Time*).

1 = Očekivana povratna sprega kočnice nije primljena pre isteka vremena (*parametar 2-23 Activate Brake Delay*, *parametar 2-25 Brake Release Time*).

UPOZORENJE 23, Interni ventil.

Funkcija upozorenja za ventilator je zaštitna funkcija koja proverava da li ventilator radi/da li je postavljen.

Upozorenje za ventilator može da se onemogući koristeći *parametar 14-53 Praćenje rada ventilatora ([0] Onemogućeno)*.

Za frekventne pretvarače sa ventilatorima sa jednosmernom strujom u ventilator je ugrađen senzor za povratnu spregu. Ako je ventilator dobio komandu da radi, a nema povratne sprege od senzora, pojavljuje se ovaj alarm. Za frekventne pretvarače sa ventilatorima sa naizmeničnom strujom, napon ventilatora se nadgleda.

Rešavanje problema

- Proverite da li ventilator radi ispravno.
- Povežite frekventni pretvarač sa napajanjem, i proverite da li ventilator radi kratko prilikom pokretanja.
- Proverite senzore na kontrolnoj kartici.

UPOZORENJE 24, Spoljni vent.

Funkcija upozorenja za ventilator je zaštitna funkcija koja proverava da li ventilator radi/da li je postavljen.

Upozorenje za ventilator može da se onemogući koristeći *parametar 14-53 Praćenje rada ventilatora ([0] Onemogućeno)*.

Za frekventne pretvarače sa ventilatorima sa jednosmernom strujom u ventilator je ugrađen senzor za povratnu spregu. Ako je ventilator dobio komandu da radi, a nema povratne sprege od senzora, pojavljuje se ovaj alarm. Za frekventne pretvarače sa ventilatorima sa naizmjeničnom strujom, napon ventilatora se nadgleda.

Rešavanje problema

- Proverite da li ventilator radi ispravno.
- Povežite frekventni pretvarač sa napajanjem, i proverite da li ventilator radi kratko prilikom pokretanja.
- Proverite senzore na hladnjaku.

UPOZORENJE 25, Gr. koč. otpor.

Kočioni otpornik se nadgleda u toku rada. Ukoliko dođe do kratkog spoja, funkcija kočenja se onemogućava i pojavljuje se upozorenje. Frekventni pretvarač još uvek radi, ali bez funkcije kočenja.

Rešavanje problema

- Isključite napajanje frekventnog pretvarača i zamenite kočioni otpornik (pogledajte parametar 2-15 Provera kočnic).

UPOZORENJE/ALARM 26, Preopt. kočnic

Snaga prenet na kočioni otpornik se računa kao srednja vrednost poslednjih 120 s vremena rada. Izračunavanje je zasnovano na naponu jednosmernog međukola i vrednosti otpornika za kočenje podešenoj za parametar 2-16 Maks.struja AC koč.. Upozorenje je aktivno kada je disipirana snaga kočenja veća od 90% snage otpornika za kočenje. Ako je opcija [2] Isključenje izabrana za parametar 2-13 Praćenje snage kočenja, frekventni pretvarač će se isključiti kada disipirana snaga kočenja dostigne 100%.

UPOZORENJE/ALARM 27, Kočioni IGBT

Kočioni tranzistor se kontroliše u toku rada i, ako dođe do kratkog spoja, funkcija kočenja se onemogućava i izdaje se upozorenje. Frekventni pretvarač još može da radi, ali pošto je u kočionom tranzistoru došlo do kratkog spoja, znatna snaga je prenet na kočioni otpornik, čak i ako je on neaktivan.

Rešavanje problema

- Isključite napajanje frekventnog pretvarača i uklonite kočioni otpornik.

UPOZORENJE/ALARM 28, Kontrola čopera za kočenje nije uspela

Kočioni otpornik nije spojen ili ne radi.

Rešavanje problema

- Proverite parametar 2-15 Provera kočnic.

ALARM 30, Gubitak faze U

Nedostaje U-faza motora između frekventnog pretvarača i motora.

▲ UPOZORENJE

VISOK NAPON

U frekventnim pretvaračima postoji visok napon kada su priključeni na ulaz mrežnog napajanja naizmjeničnom strujom, napajanje jednosmernom strujom ili prilikom raspodele opterećenja. Ukoliko instaliranje, pokretanje i održavanje frekventnog pretvarača ne obavlja kvalifikovano osoblje, može da dođe do smrtnog ishoda ili ozbiljnih povreda.

- Isključite napajanje pre nego što nastavite.

Rešavanje problema

- Isključite napajanje frekventnog pretvarača i proverite U-fazu motora.

ALARM 31, Gubitak faze V

Nedostaje faza motora V između frekventnog pretvarača i motora.

▲ UPOZORENJE

VISOK NAPON

U frekventnim pretvaračima postoji visok napon kada su priključeni na ulaz mrežnog napajanja naizmjeničnom strujom, napajanje jednosmernom strujom ili prilikom raspodele opterećenja. Ukoliko instaliranje, pokretanje i održavanje frekventnog pretvarača ne obavlja kvalifikovano osoblje, može da dođe do smrtnog ishoda ili ozbiljnih povreda.

- Isključite napajanje pre nego što nastavite.

Rešavanje problema

- Isključite napajanje frekventnog pretvarača i proverite V-fazu motora.

ALARM 32, Gubitak faze W

Nedostaje faza motora W između frekventnog pretvarača i motora.

▲ UPOZORENJE

VISOK NAPON

U frekventnim pretvaračima postoji visok napon kada su priključeni na ulaz mrežnog napajanja naizmjeničnom strujom, jednosmerno napajanje ili prilikom raspodele opterećenja. Ukoliko instaliranje, pokretanje i održavanje frekventnog pretvarača ne obavlja kvalifikovano osoblje, može da dođe do smrtnog ishoda ili ozbiljnih povreda.

- Isključite napajanje pre nego što nastavite.

Rešavanje problema

- Isključite napajanje frekventnog pretvarača i proverite W-fazu motora.

ALARM 33, "Inrush" greška

Za kratko vreme desilo se previše uključenja napajanja.

Rešavanje problema

- Pustite da se uređaj ohladi do radne temperature.

UPOZORENJE/ALARM 34, Fieldbus fault

Komunikacioni protokol na komunikacionoj karti ne radi.

UPOZORENJE/ALARM 35, Greška opcije

Primljen je alarm opcije. Alarm je specifičan za opciju. Najverovatniji uzrok alarma je greška uključivanja ili komunikacije.

UPOZORENJE/ALARM 36, Greš. mr.napaj

Ovo upozorenje/alarm se aktivira samo ako je napon napajanja do frekventnog pretvarača izgubljen i *parametar 14-10 Kvar mrežnog napajanja* nije podešen na opciju [0] *Nema funkciju*.

Rešavanje problema

- Proverite osigurače na frekventnom pretvaraču i mrežno napajanje do uređaja.

ALARM 37, Neurav.

Postoji nestabilnost napona između naponskih jedinica.

ALARM 38, Interna greška

Kada se pojavi interna greška, prikazuje se broj koda koji definiše *Tablica 7.4*.

Rešavanje problema

- Isključivanje i ponovno uključivanje napajanja.
- Proverite da li je opcija ispravno instalirana.
- Proverite da li su žice labave ili da li su sve prisutne.

Možda će biti potrebno da se obratite dobavljaču ili servisu kompanije Wilo. Zabeležite broj koda radi daljih uputstava za rešavanje problema.

Broj	Tekst
0	Serijski port se ne može inicirati. Obratite se dobavljaču kompanije Wilo ili servisu kompanije Wilo.
256–258	Podaci o napajanju u EEPROM-u su netačni ili zastareli. Zamenite energetska karticu.
512–519	Interna greška. Obratite se dobavljaču kompanije Wilo ili servisu kompanije Wilo.
783	Vrednost parametra je izvan minimalnog/maksimalnog ograničenja.
1024–1284	Interna greška. Obratite se dobavljaču kompanije Wilo ili servisu kompanije Wilo.
1299	Softver opcije u otvoru A je zastareo.
1300	Softver opcije u otvoru B je zastareo.
1302	Softver opcije u otvoru C1 je zastareo.
1315	Softver opcije u otvoru A nije podržan/dozvoljen.
1316	Softver opcije u otvoru B nije podržan/dozvoljen.
1318	Softver opcije u otvoru C1 nije podržan/dozvoljen.
1379–2819	Interna greška. Obratite se dobavljaču kompanije Wilo ili servisu kompanije Wilo.

Broj	Tekst
1792	Hardverski reset procesora digitalnog signala.
1793	Parametri dobijeni od motora nisu ispravno preneti u procesor digitalnog signala.
1794	Podaci o napajanju nisu ispravno preneti u procesor digitalnog signala prilikom uključivanja napajanja.
1795	Procesor digitalnog signala je primio previše nepoznatih SPI telegrama. Frekventni pretvarač takođe koristi ovu šifru greške ako MCO ne uključuje napajanje ispravno. Ova situacija može da se desi usled nedovoljne EMC zaštite ili nepravilnog uzemljenja.
1796	Greška prilikom kopiranja u RAM.
2561	Zamenite upravljačku karticu.
2820	Prekoračenje steka LCP-a.
2821	Prekoračenje serijskog porta.
2822	Prekoračenje USB porta.
3072–5122	Parametarska vrednost je van svojih granica.
5123	Opcija u otvoru A: Hardver nije usaglašen sa hardverom upravljačke kartice.
5124	Opcija u otvoru B: Hardver nije usaglašen sa hardverom upravljačke kartice.
5125	Opcija u otvoru C0: Hardver nije usaglašen sa hardverom upravljačke kartice.
5126	Opcija u otvoru C1: Hardver nije usaglašen sa hardverom upravljačke kartice.
5376–6231	Interna greška. Obratite se dobavljaču kompanije Wilo ili servisu kompanije Wilo.

Tablica 7.4 Šifre internih grešaka

ALARM 39, Senzor hlad.

Nema povratne sprege iz senzora temperature hladnjaka.

Signal iz termičkog senzora IGBT nije dostupan na energetska kartici. Problem može da bude na energetska kartici, na kartici perifernog frekventnog pretvarača ili na trakastom kablju između energetske kartice i kartice perifernog frekventnog pretvarača.

UPOZORENJE 40, Preopter. T27

Proverite opterećenje vezano za priključak 27 ili uklonite kratak spoj. Proverite *parametar 5-00 Konfig. dig. ulaza/izlaza* i *parametar 5-01 Terminal 27 Vrsta*.

UPOZORENJE 41, Preopter. T29

Proverite opterećenje vezano za priključak 29 ili uklonite kratak spoj. Takođe, proverite *parametar 5-00 Konfig. dig. ulaza/izlaza* i *parametar 5-02 Terminal 29 Vrsta*.

UPOZORENJE 42, Preopterećenje digitalnog izlaza na X30/6 ili preopterećenje digitalnog izlaza na X30/7

Za priključak X30/6 proverite opterećenje povezano sa priključkom X30/6 ili uklonite kratak spoj. Pogledajte i *parametar 5-32 Terminal X30/6 Dig. izlaz (MCB 101)* (I/O opšte namene MCB 101).

Za priključak X30/7 proverite opterećenje povezano sa priključkom X30/7 ili uklonite kratak spoj. Pogledajte

parametar 5-33 Terminal X30/7 Dig. izlaz (MCB 101) (I/O opšte namene MCB 101).

ALARM 43, Proš. nap.

Proširena relejna kartica MCB 113 je montirana bez spoljašnjeg napajanja od 24 V=. Povežite spoljašnje napajanje od 24 V= ili navedite da se ne koristi spoljašnje napajanje tako što ćete izabrati parametar 14-80 Opcija spolj.napajanja 24VDC, [0] Ne. Ako se parametar 14-80 Opcija spolj.napajanja 24VDC promeni, potrebno je da se napajanje isključi i ponovo uključi.

ALARM 45, Zemljospoj 2

Zemljospoj.

Rešavanje problema

- Proverite ispravnost uzemljenja i da li postoje labave veze.
- Proverite pravilnu veličinu provodnika.
- Proverite da li postoji kratak spoj ili struja curenja na kablovima motora.

ALARM 46, Nap. en. kar

Napajanje energetske kartice je van opsega. Mogući razlog je i neispravan ventilator hladnjaka.

Rešavanje problema

- Proverite da li je energetska kartica ispravna.
- Proverite da li je upravljačka kartica ispravna.
- Proverite da li je kartica opcije ispravna.
- Ako se koristi napajanje 24 V=, proverite jačinu napajanja.
- Proverite da li je ventilator hladnjaka neispravan.

UPOZORENJE 47, 24V nisko

Napajanje energetske kartice je van opsega.

Postoje 3 napajanja koja generiše prekidački izvor napajanja (SMPS) na energetskoj kartici:

- 24 V.
- 5 V.
- ± 18 V.

Rešavanje problema

- Proverite da li je energetska kartica ispravna.

UPOZORENJE 48, 1,8V nisko

Napajanje od 1,8 V= koje se koristi na upravljačkoj kartici je izvan dozvoljenih granica. Napajanje se meri na kontrolnoj kartici.

Rešavanje problema

- Proverite da li je upravljačka kartica ispravna.
- Ukoliko kartica opcije postoji, proverite prenaponsko stanje.

UPOZORENJE 49, Granična brzina

Upozorenje se prikazuje kada je brzina van opsega koji navode parametar 4-11 Donja gran. brzina motora [o/min] i parametar 4-13 Gornja gran. brzina motora [o/min]. Kada je brzina ispod granice koju navodi parametar 1-86 Mala brzina isklj. [o/min] (osim prilikom pokretanja ili zaustavljanja), frekventni pretvarač se isključuje.

ALARM 50, AMA kalibracija

Obratite se dobavljaču kompanije Wilo ili servisnom odeljenju kompanije Wilo.

ALARM 51, AMA U_{nom} , I_{nom}

Podešavanja napona motora, struje motora i snage motora su pogrešna.

Rešavanje problema

- Proverite podešavanja parametara od 1-20 do 1-25.

ALARM 52, AMA mala I_{nom}

Struja motora je premala.

Rešavanje problema

- Proverite podešavanje u parametar 1-24 Struja motora.

ALARM 53, AMA mot velik

Motor je prevelik da bi bi funkcija AMA radila.

ALARM 54, AMA mot mali

Motor je premali da bi funkcija AMA radila.

ALARM 55, AMA par. van op

AMA ne može da se pokrene jer su vrednosti parametara motora van prihvatljivog opsega.

ALARM 56, AMA prekinuta

AMA je ručno prekinuta.

ALARM 57, AMA interni al.

Pokušajte da ponovo pokrenete funkciju AMA. Ponavljanje pokretanja može da pregreje motor.

ALARM 58, AMA interni al.

Kontaktirajte dobavljača kompanije Wilo.

UPOZORENJE 59, Granična struja

Struja je veća od vrednosti koju navodi parametar 4-18 Granična struja. Uverite se da su podaci o motoru ispravno podešeni u parametrima od 1-20 do 1-25. Povećajte ograničenje struje ako je potrebno. Uverite se da sistem može bezbedno da radi sa višom granicom struje.

UPOZORENJE 60, Ekster. zaklj.

Digitalni ulazni signal ukazuje na grešku izvan frekventnog pretvarača. Spoljašnja blokada rada je naredila da se isključi frekventni pretvarač. Uklonite spoljašnju grešku. Za nastavak normalnog rada dovedite 24 V= na priključak programiran za spoljašnju blokadu rada i resetujte frekventni pretvarač.

UPOZORENJE/ALARM 61, Gubitak enkoder

Došlo je do greške između izračunate brzine i brzine izmerene putem uređaja za povratnu spregu.

Rešavanje problema

- Proverite podešavanja za upozorenje/alarm/onemogućavanje koja navodi *parametar 4-30 Motor Feedback Loss Function*.
- Podesite toleranciju greške u *parametar 4-31 Motor Feedback Speed Error*.
- Podesite toleranciju izgubljenog vremena povratne sprege u *parametar 4-32 Motor Feedback Loss Timeout*.

UPOZORENJE 62, Gr.vr. izl.fr.

Izlazna frekvencija je dostigla vrednost podešenu za *parametar 4-19 Maks. izlazna frekvencija*. U aplikaciji proverite moguće uzroke. Ukoliko je potrebno, povećajte granicu izlazne frekvencije. Uverite se da sistem može bezbedno da radi pri višoj izlaznoj frekvenciji. Upozorenje će nestati kada izlaz padne ispod maksimalne granice.

ALARM 63, Meh.koč.-mala

Efektivna struja motora nije veća od struje otpuštanja kočnice u okviru vremena kašnjenja starta.

UPOZORENJE 64, Gr.vr. napona

Kombinacija opterećenja i brzine zahteva napon motora koji je veći od stvarnog napona jednosmernog međukola.

UPOZORENJE/ALARM 65, Temp.kont.karte

Temperatura isključenja upravljačke kartice je 85 °C (185 °F).

Rešavanje problema

- Proverite da li je radna temperatura okoline u okviru granica.
- Proverite da li su filteri začepljeni.
- Proverite rad ventilatora.
- Proverite upravljačku karticu.

UPOZORENJE 66, Niska temp.

Frekventni pretvarač je suviše hladan za rad. Ovo upozorenje se zasniva na senzoru temperature u IGBT modulu. Povećajte temperaturu okoline u blizini uređaja. Takođe, možete da obezbedite određenu struju frekventnog pretvarača uvek kada se motor zaustavi tako što ćete podesiti *parametar 2-00 Zadrž.jedn.str./str.predgr.* na 5% i *parametar 1-80 Funkcija pri stopu*.

ALARM 67, Konfiguracija opcionog modula je promenjena

Neke opcije su dodate ili uklonjene od poslednjeg isključenja napajanja. Proverite da li je konfiguracija namerno promenjena i resetujte jedinicu.

ALARM 68, Sigurnosni stop je aktiviran

Aktivirana je funkcija Safe Torque Off (STO). Da bi se nastavio normalan rad, dovedite napon od 24 V= na priključak 37, a zatim pošaljite signal za resetovanje (preko bus-a, digitalnog U/I ili pritiskom na taster [Reset]).

ALARM 69, Temperatura energetske kartice

Senzor temperature na energetske kartici je previše vruć ili previše hladan.

Rešavanje problema

- Proverite da li je radna temperatura okoline u okviru granica.
- Proverite da li su filteri začepljeni.
- Proverite rad ventilatora.
- Proverite energetske karticu.

ALARM 70, Nedoz FC kon

Upravljačka kartica i energetska kartica nisu kompatibilne. Da biste proverili kompatibilnost, obratite se dobavljaču kompanije Wilo i navedite kôd tipa uređaja sa natpisne ploče i kataloške brojeve kartica.

ALARM 71, PTC 1 Sig. s.

STO je aktiviran iz PTC karte termistora MCB 112 (motor je previše vruć). Normalan rad može da se nastavi kada MCB 112 ponovo dovede napon 24 V= na priključak 37 (kada temperatura motora dostigne prihvatljiv nivo) i kada se sa MCB 112 deaktivira digitalni ulaz. Kada se to dogodi, šalje se signal za reset (preko busa ili digitalnog U/I ili pritisnite [Reset] (Reset)).

ALARM 72, Opasan kvar

STO sa isključenjem i blokadom. Došlo je do neočekivane kombinacije komandi za STO:

- VLT® PTC Thermistor Card MCB 112 omogućava X44/10, ali funkcija STO nije omogućena.
- MCB 112 je jedini uređaj koji koristi STO (izborom opcija [4] PTC 1 alarm ili [5] PTC 1 Upozorenje u *parametar 5-19 Priključak 37 Sigurnosni stop*, STO je aktiviran, a X44/10 nije aktiviran.

UPOZORENJE 73, Aut. res.

Funkcija STO je aktivirana. Ako je omogućeno automatsko ponovno startovanje, motor može da se pokrene nakon uklanjanja greške.

ALARM 74, PTC termistor

Alarm se odnosi na PTC kartu termistora MCB 112. PTC ne radi.

ALARM 75, Illegal profile sel.

Nemojte da upisujete vrednost parametra dok motor radi. Zaustavite motor pre upisivanja MCO profila za *parametar 8-10 Kontrolni profil*.

UPOZORENJE 76, Power unit setup

Potreban broj jedinica za napajanje ne podudara se sa otkrivenim brojem aktivnih jedinica za napajanje.

Rešavanje problema

- Uverite se da rezervni deo i njegova energetska kartica imaju ispravan broj dela.

UPOZORENJE 77, Režim sm.

Frekventni pretvarač radi u režimu rada sa smanjenom snagom (sa manjim brojem delova invertora od dozvoljenog). Ovo upozorenje se generiše prilikom isključenja i uključenja napajanja kada je frekventni pretvarač podešen za rad sa manje invertora i ostaće uključeno.

ALARM 78, Gubitak enkod.

Razlika između zadate vrednosti tačke i stvarne vrednosti premašila je vrednost koju navodi *parametar 4-35 Tracking Error*.

Rešavanje problema

- Onemogućite funkciju ili izaberite alarm/ upozorenje koje određuje *parametar 4-34 Tracking Error Function*.
- Istražite mehaniku oko opterećenja i motora. Proverite veze povratne sprege od enkodera motora do frekventnog pretvarača.
- Izaberite funkciju povratne sprege motora koju određuje *parametar 4-30 Motor Feedback Loss Function*.
- Podesite opseg greške u praćenju koji određuju *parametar 4-35 Tracking Error* i *parametar 4-37 Tracking Error Ramping*.

ALARM 79, Nedož. PS konf.

Kartica za skaliranje ima netačan broj dela ili nije instalirana. Konektor MK102 na energetskoj kartici nije bilo moguće instalirati.

ALARM 80, Frekventni pretvarač je inicijalizovan sa podrazumevanim vrednostima

Postavke parametara su vraćene na fabričko podešenje nakon ručnog resetovanja. Da biste obrisali alarm, resetujte uređaj.

ALARM 81, CSIV oštećen

Datoteka CSIV sadrži greške u sintaksi.

ALARM 82, Greška CSIV p.

CSIV nije uspeo da pokrene parametar.

ALARM 83, Illegal Option Combi.

Postavljene opcije nisu kompatibilne.

ALARM 84, Safety Opt. Replaced

Opcija bezbednosti je uklonjena bez primene opšteg reseta. Ponovo povežite bezbednosnu opciju.

ALARM 88, Option detection

Otkrivena je promena u rasporedu opcija.

Parametar 14-89 Option Detection je postavljen na [0] *Zamrznuta konfiguracija*, a raspored opcija je promenjen.

- Da biste primenili promenu, omogućite promene rasporeda opcija koje određuje *parametar 14-89 Option Detection*.
- Pored toga, možete da vratite ispravnu konfiguraciju opcija.

UPOZORENJE 89, Mechanical brake sliding

Nadzor kočnice podizanja je utvrdio brzinu motora koja premašuje 10 RPM.

ALARM 90, Prać. pov. veze

Proverite vezu sa opcijom enkodera/rezolvera i, ako je to potrebno, zamenite enkoderski ulaz MCB 102 ili rezolverski ulaz MCB 103.

ALARM 91, Pogrešna podešavanja analognog ulaza 54

Prekidač S202 postavite u položaj OFF (naponski ulaz) kada je KTY senzor povezan na priključak 54 analognog ulaza.

ALARM 99, Blokirani rotor

Rotor je blokiran.

UPOZORENJE/ALARM 104, Mixing fan fault

Ventilator ne radi. Nadzor ventilatora proverava da li se ventilator okreće prilikom pokretanja ili kada se uključi ventilator za mešanje vazduha. Greška ventilatora za mešanje vazduha može da se konfiguriše kao upozorenje ili kao isključenje nakon alarma koristeći *parametar 14-53 Praćenje rada ventilatora*.

Rešavanje problema

- Isključite pa uključite napajanje frekventnog pretvarača da biste proverili da li se oglašava upozorenje/alarm.

UPOZORENJE/ALARM 122, Mot. rotat. unexp.

Frekventni pretvarač izvršava funkciju koja zahteva da motor bude u stanju mirovanja, na primer: držanje jednosmernom strujom za PM motore.

UPOZORENJE 163, ATEX ETR cur.lim.warning

Frekventni pretvarač je radio iznad uobičajene krive duže od 50 s. Ovo upozorenje se aktivira na 83% i deaktivira na 65% dozvoljenog termičkog preopterećenja.

ALARM 164, ATEX ETR cur.lim.alarm

Rad iznad uobičajene krive koji traje više od 60 s u okviru perioda od 600 s aktivira alarm i frekventni pretvarač se isključuje.

UPOZORENJE 165, ATEX ETR freq.lim.warning

Frekventni pretvarač radi duže od 50 s ispod minimalne dozvoljene frekvencije (*parametar 1-98 ATEX ETR interpol. points freq.*).

ALARM 166, ATEX ETR freq.lim.alarm

Frekventni pretvarač radi duže od 60 s (u periodu od 600 s) ispod minimalne dozvoljene frekvencije (*parametar 1-98 ATEX ETR interpol. points freq.*).

ALARM 244, Temperatura hladnjaka

Ovaj alarm je samo za frekventne pretvarače koji imaju kućište tipa F. On je isti kao *ALARM 29, Temp. hladnjaka*.

Zabeležena vrednost u dnevniku alarma ukazuje na to koji je modul napajanja generisao alarm:

1 = Krajnji levi modul invertora.

2 = Srednji modul invertora u veličinama kućišta F12 ili F13.

2 = Desni modul invertora u veličinama kućišta F10 ili F11.

2 = Drugi frekventni pretvarač od levog modula invertora u veličini kućišta F14 ili F15.

3 = Desni modul invertora u veličinama kućišta F12 ili F13

3 = Treći modul invertora sleva u veličini kućišta F14 ili F15

4 = Krajnji desni modul invertora u veličinama kućišta F14 ili F15.

5 = Modul ispravljača.

6 = Desni modul ispravljača u kućištima veličine F14 ili F15.

UPOZORENJE 251, Novi tipski kod

Energetska kartica ili neke druge komponente su zamenjene i kôd tipa je promenjen.

UPOZORENJE 250, Novi rezervni deo

Napajanje ili prekidačko napajanje su izmenjeni. Vratite šifru tipa frekventnog pretvarača u EEPROM-u. Izaberite pravilan tipski kôd za *parametar 14-23 Podeš. tipskog koda* u skladu sa oznakom na frekventnom pretvaraču. Ne zaboravite da izaberete „Sačuvaj u EEPROM-u“ na kraju postupka.

7.7 Rešavanje problema

Simptom	Mogući uzrok	Test	Rešenje
Zatamnjen displej/nije u funkciji	Nema ulazne struje.	To ilustruje <i>Tablica 4.5.</i>	Proverite izvor ulaznog napajanja.
	Osigurači nedostaju ili su otvoreni ili je prekidač strujnog kola isključen.	Moguće uzroke potražite u delu ove tabele <i>Otvoreni osigurači i isključen prekidač strujnog kola.</i>	Sledite date preporuke.
	LCP nema napajanje.	Proverite da li je kabl LCP-a pravilno povezan ili oštećen.	Zamenite neispravan LCP ili kabl za povezivanje.
	Kratak spoj na kontrolnom naponu (priključak 12 ili 50) ili na upravljačkim priključcima.	Proverite upravljačko naponsko napajanje od 24 V za priključke od 12/13 do 20–39 ili napajanje od 10 V za priključke od 50 do 55.	Pravilno izvedite ožičavanje priključaka.
	Nekompatibilni LCP	–	Koristite samo LCP 101 (P/N 130B1124) ili LCP 102 (P/N. 130B1107).
	Pogrešno podešen kontrast.	–	Pritisnite [Status] + [▲]/[▼] da biste podesili kontrast
	Displej (LCP) je neispravan.	Testirajte korišćenjem drugog LCP-a.	Zamenite neispravan LCP ili kabl za povezivanje.
	Greška internog naponskog napajanja ili neispravan SMPS.	–	Obratite se dobavljaču.
Displej treperi	Preopterećeno napajanje (SMPS) zbog nepravilnog ožičavanja upravljanja ili greške u frekventnom pretvaraču.	Da biste bili sigurni da problem nije u vezi sa ožičavanjem upravljanja, isključite celokupno ožičavanje upravljanja uklanjanjem blokova priključaka.	Ukoliko displej i dalje svetli, problem je u ožičavanju upravljanja. Proverite da li postoje kratki spojevi ili pogrešne veze u ožičavanju. Ukoliko displej i dalje bude imao prekide u radu, pratite proceduru za <i>displej koji je zatamnjen/nije u funkciji.</i>
Motor ne radi	Servisni prekidač je otvoren ili nedostaje priključak motora.	Proverite da li je motor povezan i da li je veza prekinuta, pomoću servisnog prekidača ili drugog uređaja.	Povežite motor i proverite servisni prekidač.
	Nema mrežnog napajanja sa opcionom karticom od 24 V=.	Ukoliko displej funkcioniše, ali ne prikazuje ništa, proverite da li napajanje iz mreže dolazi do frekventnog pretvarača.	Priključite mrežno napajanje da biste pokrenuli uređaj.
	LCP stop.	Proverite da li je pritisnut taster [Off].	Pritisnite [Auto On] (Automatsko uključivanje) ili [Hand On] (Ručno uključivanje) (u zavisnosti od načina rada) da biste pokrenuli motor.
	Nedostaje startni signal (pripravnost).	Proverite <i>parametar 5-10 Terminal 18 Digitalni ulaz</i> da li navodi ispravno podešavanje priključka 18. Koristite fabričko podešenje.	Primenite ispravan signal starta da biste pokrenuli motor.
	Aktivan je signal za slobodno zaustavljanje motora (isključenje).	Proverite da li <i>parametar 5-12 Terminal 27 Digitalni ulaz</i> navodi ispravno podešavanje za priključak 27 (koristite fabričko podešenje).	Dovedite napon od 24 V na priključak 27 ili programirajte ovaj priključak na [0] <i>Nije u funkciji.</i>
	Pogrešan izvor signala reference.	Proverite signal reference: <ul style="list-style-type: none"> • Lokalno. • Daljinska ili referenca bus-a? • Unapred podešena referenca je aktivna? • Veza priključka je ispravna? • Skaliranje priključaka je ispravno? • Signal reference je dostupan? 	Programirajte ispravna podešavanja. Proverite <i>parametar 3-13 Rezultujuća referenca</i> . Podesite unapred podešenu referencu na aktivnu u <i>grupi parametara 3-1* Referenca</i> . Proverite da li je ožičavanje odgovarajuće. Proverite skaliranje priključaka. Proverite signal reference.

Simptom	Mogući uzrok	Test	Rešenje
Motor radi u pogrešnom smeru	Ograničenje rotacije motora.	Proverite da li je <i>parametar 4-10 Smer obrtanja motora</i> ispravno programiran.	Programirajte ispravna podešavanja.
	Aktivan je signal promene smera.	Proverite da li je programirana komanda za promenu smera za priključak u <i>grupi parametara 5-1* Digitalni ulazi</i> .	Deaktivirajte signal za promenu smera.
	Pogrešno priključene faze motora.	-	Pogledajte <i>poglavlje 5.5 Provera rotacije motora</i> .
Motor ne dostiže maksimalnu brzinu	Ograničenja frekvencije su pogrešno podešena.	Proverite ograničenje izlaza u okviru parametara <i>parametar 4-13 Gornja gran. brzina motora [o/min]</i> , <i>parametar 4-14 Gornja gran. brzina motora [Hz]</i> i <i>parametar 4-19 Maks. izlazna frekvencija</i> .	Programirajte ispravna ograničenja.
	Referentni ulazni signal nije ispravno skaliran.	Proverite skaliranje referentnog ulaznog signala u <i>grupi parametara 6-0* Analogni ulaz/izlaz</i> i <i>grupi parametara 3-1* Reference</i> .	Programirajte ispravna podešavanja.
Nestabilna brzina motora	Moguće je da podešavanje parametara nije ispravno.	Proverite podešavanja svih parametara motora, uključujući sva podešavanja za kompenzaciju motora. Za rad povratne sprege, proverite PID podešavanja.	Proverite podešavanje u <i>grupi parametara 1-6* Podeš. zav. opter.</i> Za rad uz povratnu spregu proverite podešavanja u <i>grupi parametara 20-0* Povr. spr.</i>
Motor radi neravnomerno	Moguća je prevelika magnetizacija.	Proverite da li ima neispravnih podešavanja motora u svim parametrima motora.	Proverite podešavanja motora u <i>grupama parametara 1-2* Podaci o motoru, 1-3* Dod. podaci o mot. i 1-5* Podeš. nez. opter.</i>
Motor ne koči	Moguća su neispravna podešavanja parametara kočnice. Moguće je da su vremena zaustavne rampe suviše kratka.	Proverite parametre kočnice. Proverite podešavanja vremena rampe.	Proverite <i>grupe parametara 2-0* DC kočenje</i> i <i>3-0* Gran. vredn. ref.</i>
Otvoreni osigurači	Kratak spoj između dve faze.	Na motoru ili panelu postoji kratak spoj između dve faze. Proverite da li je došlo do kratkog spoja između faza na motoru i panelu.	Uklonite sve kratke spojeve koje otkrijete.
	Preopterećenje motora.	Motor je preopterećen za aplikaciju.	Izvršite probno pokretanje motora i proverite da li je struja motora u granicama specifikacija. Ukoliko struja motora premašuje struju pri punom opterećenju sa natpisne ploče, motor možda radi samo sa smanjenim opterećenjem. Pogledajte specifikacije za aplikaciju.
	Labave veze.	Proverite ožičavanje pre pokretanja da biste otkrili labave veze.	Pričvrstite labave veze.
Nesimetrija struje mrežnog napajanja veća je od 3%	Problem u vezi sa mrežnim napajanjem (pogledajte opis za <i>Alarm 4, Gubit. f. nap.</i>).	Rotirajte ulazne vodove napajanja za 1 položaj: A do B, B do C, C do A.	Ako krak koji nije u ravnoteži prati provodnik, onda je problem sa snagom. Proverite mrežno napajanje.
	Problem sa frekventnim pretvaračem.	Rotirajte ulazne vodove napajanja na frekventnom pretvaraču za 1 položaj: A do B, B do C, C do A.	Ukoliko faza koja nije uravnotežena ostane na istom ulaznom priključku, problem je u frekventnom pretvaraču. Kontaktirajte dobavljača.

Simptom	Mogući uzrok	Test	Rešenje
Nesimetrija struje motora veća je od 3%	Problem u vezi sa motorom ili ožičavanjem motora.	Rotirajte izlazne vodove motora za 1 položaj: U do V, V do W, W do U.	Ukoliko faza koja nije uravnotežena prati promenu ožičenja, problem je u motoru ili ožičanju motora. Proverite motor i ožičavanje motora.
	Problem u frekventnom pretvaraču.	Rotirajte izlazne vodove motora za 1 položaj: U do V, V do W, W do U.	Ukoliko faza koja nije uravnotežena ostane na istom izlaznom priključku, problem je u frekventnom pretvaraču. Kontaktirajte dobavljača.
Problemi sa ubrzanjem frekventnog pretvarača	Podaci o motoru nisu ispravno uneti.	Ukoliko se pojave upozorenja ili alarmi, pogledajte <i>poglavlje 7.6 Lista upozorenja i alarma</i> . Proverite da li su podaci o motoru ispravno uneti.	Povećajte vreme polazne rampe koristeći <i>parametar 3-41 Vreme zaleta Rampe 1</i> . Povećajte ograničenje struja koristeći <i>parametar 4-18 Granična struja</i> . Povećajte ograničenje obrtnog momenta koristeći <i>parametar 4-16 Granični moment Generatorski režim</i> .
Problemi sa usporavanjem frekventnog pretvarača	Podaci o motoru nisu ispravno uneti.	Ukoliko se pojave upozorenja ili alarmi, pogledajte <i>poglavlje 7.6 Lista upozorenja i alarma</i> . Proverite da li su podaci o motoru ispravno uneti.	Povećajte vreme zaustavne rampe koristeći <i>parametar 3-42 Vreme zaustavljanja Rampe 1</i> . Omogućite sprečavanje prenapona u <i>parametar 2-17 Kontrola prenapona</i> .

Tablica 7.5 Rešavanje problema

8 Specifikacije

8.1 Električni podaci:

8.1.1 Mrežno napajanje 3x380-480 V~

	N110		N132		N160		N200		N250		N315	
Veliko/normalno opterećenje*	VP	NP	VP	NP	VP	NP	VP	NP	VP	NP	VP	NP
Tipični izlaz na vratilu pri 400 V [kW]	90	110	110	132	132	160	160	200	200	250	250	315
Tipični izlaz na vratilu pri 460 V [ks]	125	150	150	200	200	250	250	300	300	350	350	450
Kućište IP20	D3h						D4h					
Kućište IP21/IP54	D1h						D2h					
Izlazna struja												
Kontinualna (pri 3x380–440 V) [A]	177	212	212	260	260	315	315	395	395	480	480	588
Intermitentna (pri 3x380–440 V) [A]	266	233	318	286	390	347	473	435	593	528	720	647
Kontinualna (pri 3x441–480 V) [A]	160	190	190	240	240	302	302	361	361	443	443	535
Intermitentna (pri 3x441–480 V) [A]	240	209	285	264	360	332	453	397	542	487	665	588
Kontinualna kVA (pri 400 V~) [kVA]	123	147	147	180	180	218	218	274	274	333	333	407
Kontinualna kVA (pri 460 V~) [kVA]	127	151	151	191	191	241	241	288	288	353	353	426
Maksimalna ulazna struja												
Kontinualna (3x380-440 V) [A]	171	204	204	251	251	304	304	381	381	463	463	567
Kontinualna (3x441-480 V) [A]	154	183	183	231	231	291	291	348	348	427	427	516
Maksimum ulaznih osigurača ¹⁾ [A]	315		350		400		550		630		800	
Maksimalna veličina kabla												
Motor (mm ² /AWG ^{2) 5)}	2x95 (2x3/0)						2x185 (2x350 mcm)					
Mrežno napajanje (mm ² /AWG ^{2) 5)}												
Raspodela opterećenja (mm ² /AWG ^{2) 5)}												
Kočnica (mm ² /AWG ^{2) 5)}												
Procenjena snaga gubitka pri 400 V~ pri nominalnom maksimalnom opterećenju [W] ³⁾	2031	2559	2289	2954	2923	3770	3093	4116	4039	5137	5005	6674
Procenjena snaga gubitka pri 460 V~ pri nominalnom maksimalnom opterećenju [W] ³⁾	1828	2261	2051	2724	2089	3628	2872	3569	3575	4566	4458	5714
Masa, kućište IP00/IP20, [kg (lbs)]	62 (135)						125 (275)					
Masa, kućište IP21, [kg (lbs)]												
Masa, kućište IP54, [kg (lbs)]												
Koeficijent iskorišćenosti ⁴⁾	0,98											
Izlazna frekvencija [Hz]	0–590											
Isključenje zbog previsoke temperature hladnjaka [°C (°F)]	110 (230)											
Isključenje zbog okoline energetske kartice [°C (°F)]	75 (167)											

*Veliko preopterećenje=150% struje za 60 s, Normalno preopterećenje=110% struje za 60 s

Tablica 8.1 Tehničke specifikacije, D1h–D4h, mrežno napajanje 3x380–480 V~

1) Tip osigurača potražite u uputstvima za rad.

2) Američki način označavanja preseka provodnika.

3) Tipičan gubitak snage se javlja pri normalnim uslovima i u očekivanom opsegu od ±15% (tolerancija se odnosi na promene napona i stanje kablova). Ove vrednosti se zasnivaju na uobičajenom stepenu iskorišćenja motora (granična linija IE2/IE3). Motori manje efikasnosti doprinose gubitku snage u frekventnom pretvaraču i obrnuto. Odnosi se na dimenzionisanje hlađenja frekventnog pretvarača. Ako je prekidačka učestanost veća u odnosu na fabričko podešenje, gubici snage se mogu povećati. Obuhvaćeni su i LCP i tipična potrošnja energije upravljačke kartice.

Dodatne opcije i korisničko opterećenje mogu da dodaju do 30 W gubicima (iako obično samo 4 W za potpuno opterećenu upravljačku karticu ili opcije za otvor A ili otvor B pojedinačno).

4) Mereno korišćenjem 5 m kabla motora sa omotačem pri nominalnom opterećenju i nominalnoj frekvenciji.

Efikasnost izmerena uz nominalnu struju. Klasu energetske efikasnosti navodi poglavlje 8.4.1 Uslovi okoline.

5) Priključci ožičenja na frekventnim pretvaračima N132, N160 i N315 nisu projektovani da prime kabl za jednu veličinu veći.

8.1.2 Mrežno napajanje 3x525-690 V~

	N75K		N90K		N110K		N132		N160	
Veliko/normalno opterećenje*	VP	NP	VP	NP	VP	NP	VP	NP	VP	NP
Tipični izlaz na vratilu pri 550 V [kW]	45	55	55	75	75	90	90	110	110	132
Tipični izlaz na vratilu pri 575 V [hp]	60	75	75	100	100	125	125	150	150	200
Tipični izlaz na vratilu pri 690 V [kW]	55	75	75	90	90	110	110	132	132	160
Kućište IP20	D3h									
Kućište IP21/IP54	D1h									
Izlazna struja										
Kontinualna (pri 550 V) [A]	76	90	90	113	113	137	137	162	162	201
Intermitentna (60 s preopterećenja) (pri 550 V)[A]	122	99	135	124	170	151	206	178	243	221
Kontinualna (pri 575/690 V) [A]	73	86	86	108	108	131	131	155	155	192
Intermitentna (60 s preopterećenja) (pri 575/690 V) [kVA]	117	95	129	119	162	144	197	171	233	211
Kontinualna kVA (pri 550 V) [kVA]	72	86	86	108	108	131	131	154	154	191
Kontinualna kVA (pri 575 V) [kVA]	73	86	86	108	108	130	130	154	154	191
Kontinualna kVA (pri 690 V) [kVA]	87	103	103	129	129	157	157	185	185	229
Maksimalna ulazna struja										
Kontinualna (pri 550 V) [A]	77	89	89	110	110	130	130	158	158	198
Kontinualna (pri 575 V) [A]	74	85	85	106	106	124	124	151	151	189
Kontinualna (pri 690 V) [A]	77	87	87	109	109	128	128	155	155	197
Maksimalna veličina kabla										
Mrežno napajanje, motor, kočnica i raspodela opterećenja (mm ² /AWG ²)	2x95 (2x3/0)									
Maks. struja spoljašnjih osigurača na mrežnom napajanju [A]	160		315							
Očekivani gubitak snage pri 575 V [W] ³⁾	1098	1162	1162	1428	1430	1740	1742	2101	2080	2649
Očekivani gubitak snage pri 690 V [W] ³⁾	1057	1204	1205	1477	1480	1798	1800	2167	2159	2740
Masa, kućište IP20, [kg (lbs)]	125 [275]									
Masa, kućište IP21/IP54, [kg (lbs)]	62 [135]									
Koeficijent iskorišćenosti ⁴⁾	0,98									
Izlazna frekvencija [Hz]	0–590									
Isključenje zbog previsoke temperature hladnjaka [°C (°F)]	110 (230)									
Isključenje zbog okoline energetske kartice [°C (°F)]	75 (167)									

*Veliko preopterećenje=150% struje za 60 s, Normalno preopterećenje=110% struje za 60 s.

Tablica 8.2 Tehničke specifikacije, D1h–D3h, mrežno napajanje 3x525–690 V~

	N200		N250		N315		P400	
Veliko/normalno opterećenje*	VP	NP	VP	NP	VP	NP	VP	NP
Tipični izlaz na vratilu pri 550 V [kW]	132	160	160	200	200	250	250	315
Tipični izlaz na vratilu pri 575 V [hp]	200	250	250	300	300	350	350	400
Tipični izlaz na vratilu pri 690 V [kW]	160	200	200	250	250	315	315	400
Kučište IP20	D4h							
Kučište IP21/IP54	D2h							
Izlazna struja								
Kontinualna (pri 550 V) [A]	201	253	253	303	303	360	360	418
Intermitentna (60 s preopterećenja) (pri 550 V) [A]	302	278	380	333	455	396	540	460
Kontinualna (pri 575/690 V) [A]	192	242	242	290	290	344	344	400
Intermitentna (60 s preopterećenja) (pri 575/690 V) [kVA]	288	266	363	319	435	378	516	440
Kontinualna kVA (pri 550 V) [kVA]	191	241	241	289	289	343	343	398
Kontinualna kVA (pri 575 V) [kVA]	191	241	241	289	289	343	343	398
Kontinualna kVA (pri 690 V) [kVA]	229	289	289	347	347	411	411	478
Maksimalna ulazna struja								
Kontinualna (pri 550 V) [A]	198	245	245	299	299	355	355	408
Kontinualna (pri 575 V) [A]	189	234	234	286	286	339	339	390
Kontinualna (pri 690 V) [A]	197	240	240	296	296	352	352	400
Maksimalna veličina kabla								
Mrežno napajanje, motor, kočnica i raspodela opterećenja (mm ² /AWG ²)	2x185 (2x350 mcm)							
Maks. struja spoljašnjih osigurača na mrežnom napajanju [A]	550							
Očekivani gubitak snage pri 575 V [W] ³⁾	2361	3074	3012	3723	3642	4465	4146	5028
Očekivani gubitak snage pri 690 V [W] ³⁾	2446	3175	3123	3851	3771	4614	4258	5155
Masa, kućište, IP20/IP21/IP54, [kg (lbs)]	125 [275]							
Koeficijent iskorišćenosti ⁴⁾	0,98							
Izlazna frekvencija [Hz]	0-590						0-525	
Isključenje zbog previsoke temperature hladnjaka [°C (°F)]	110 (230)							
Isključenje zbog okoline energetske kartice [°C (°F)]	80 (176)							

*Veliko preopterećenje=150% struje za 60 s, Normalno preopterećenje=110% struje za 60 s.

Tablica 8.3 Tehničke specifikacije, D2h-D4h, mrežno napajanje 3x525-690 V~

1) Tip osigurača potražite u uputstvima za rad.

2) Američki način označavanja preseka provodnika.

3) Tipičan gubitak snage se javlja pri normalnim uslovima i u očekivanom opsegu od $\pm 15\%$ (tolerancija se odnosi na promene napona i stanje kablova). Ove vrednosti se zasnivaju na uobičajenom stepenu iskorišćenja motora (granična linija IE2/IE3). Motori manje efikasnosti doprinose gubitku snage u frekventnom pretvaraču i obrnuto. Odnosi se na dimenzionisanje hlađenja frekventnog pretvarača. Ako je prekidačka učestanost veća u odnosu na fabričko podešenje, gubici snage se mogu povećati. Obuhvaćeni su i LCP i tipična potrošnja energije upravljačke kartice. Dodatne opcije i korisničko opterećenje mogu da dodaju do 30 W gubicima (iako obično samo 4 W za potpuno opterećenu upravljačku karticu ili opcije za otvor A ili otvor B pojedinačno).

4) Mereno korišćenjem 5 m kabla motora sa omotačem pri nominalnom opterećenju i nominalnoj frekvenciji.

Efikasnost izmerena uz nominalnu struju. Klasu energetske efikasnosti navodi poglavlje 8.4.1 Uslovi okoline.

Veličina kućišta	Opis	Maksimalna težina, [kg (lbs.)]
D5h	D1h nominalni podaci+rastavljač i/ili čoper za kočenje	166 (255)
D6h	D1h nominalni podaci+kontaktor i/ili prekidač strujnog kola	129 (285)
D7h	D2h nominalni podaci+rastavljač i/ili čoper za kočenje	200 (440)
D8h	D2h nominalni podaci+kontaktor i/ili prekidač strujnog kola	225 (496)

Tablica 8.4 Težina D5h–D8h

8.2 Mrežno napajanje

Mrežno napajanje (L1, L2, L3)

Napon napajanja 380–480 V $\pm 10\%$, 525–690 V $\pm 10\%$

Mrežni napon je nizak/ispad mrežnog napajanja:

Pri niskom mrežnom naponu ili tokom ispada mrežnog napajanja, frekventni pretvarač nastavlja sa radom dok napon jednosmernog međukola ne padne ispod minimalnog nivoa za zaustavljanje. Minimalni nivo za zaustavljanje tipično iznosi 15% manje od najnižeg nominalnog napona napajanja frekventnog pretvarača. Uključenje napajanja i pun obrtni moment nije moguće očekivati kada je mrežni napon manji od 10% ispod najnižeg nominalnog napona napajanja frekventnog pretvarača.

Frekvencija napajanja 50/60 Hz $\pm 5\%$

Maksimalna privremena nesimetrija između faza mrežnog napajanja 3,0% nominalnog napona napajanja

Stvarni faktor snage (λ) $\pm 0,9$ nominalno kod nominalnog opterećenjaFaktor snage pomaka ($\cos \phi$) približan je jedinici ($>0,98$)

Uključivanje ulaznog napajanja L1, L2, L3 (kod pokretanja) Maksimalno jednom/2 minuta

Okruženje u skladu sa standardom EN60664-1 Kategorija prenapona III/stepen zagađenja 2

Jedinica je pogodna za upotrebu u strujnom kolu kroz koje ne može da protekne više od 100.000 RMS simetričnih ampera, 480/600 V.

8.3 Izlaz motora i podaci o motoru

Izlaz motora (U, V, W)

Napon na izlazu 0–100% napona napajanja

Izlazna frekvencija 0–590 Hz¹⁾

Komutacija na izlazu Neograničeno

Vremena rampe 0,01–3600 s

1) U zavisnosti od napona i struje.

Karakteristike obrtnog momenta

Polazni obrtni momenat (konstantni momenat) Maksimalno 160% za 60 s¹⁾Polazni obrtni momenat Maksimalno 180% do 0,5 s¹⁾Obrtni momenat preopterećenja (konstantni momenat) Maksimalno 160% za 60 s¹⁾

1) Procenti se odnose na nominalni obrtni moment frekventnog pretvarača.

8.4 Uslovi okoline

Okruženje

Veličina kućišta D1h/D2h/D5h/D6h/D7h/D8h IP21/Tip 1, IP54/Tip12

Veličina kućišta D3h/D4h IP20/kućište

Test vibracije, sve veličine kućišta 1,0 g

Relativna vlažnost vazduha 5–95% (IEC 721-3-3; Klasa 3K3 (bez kondenzovanja) za vreme rada)

Agresivna okolina (IEC 60068-2-43) H₂S test Klasa KdMetod testiranja u skladu sa IEC 60068-2-43 H₂S (10 dana)

Temperatura okoline (u režimu komutacije SFAVM)

- sa smanjenjem izlazne snage	Maksimalno 55 °C (131 °F) ¹⁾
- sa punom izlaznom snagom tipičnog motora EFF2 (do 90% izlazne struje)	Maksimalno 50 °C (122 °F) ¹⁾
- pri punoj kontinualnoj izlaznoj struji frekventnog pretvarača	Maksimalno 45 °C (113 °F) ¹⁾
Minimalna temperatura okoline za vreme rada punom snagom	0 °C (32 °F)
Minimalna temperatura okoline pri smanjenim performansama	10 °C (50 °F)
Temperatura tokom čuvanja/transporta	od -25 do +65/70 °C (od 13 do 149/158 °F)
Maksimalna nadmorska visina bez smanjenja izlazne snage	1000 m (3281 stopa)
Maksimalna nadmorska visina sa smanjenjem izlazne snage	3000 m (9842 stopa)

1) Više informacija o smanjenju izlazne snage potražite u odeljku u specijalnim uslovima u uputstvu za projektovanje.

EMC standardi, zračenje	EN 61800-3
EMC standardi, imunost	EN 61800-3
Klasa energetske efikasnosti ²⁾	IE2

2) Određeno u skladu sa EN 50598-2 pri:

- Nominalnom opterećenju.
- 90% nominalne frekvencije.
- Fabričkom podešavanju prekidačke učestanosti.
- Fabričkom podešavanju šeme izlaznih impulsa.

8.5 Specifikacije kablova

Dužine i poprečni preseki kablova za upravljačke kablove¹⁾

Maksimalna dužina kablova motora, sa oklopom/omotačem	150 m (492 stope)
Maksimalna dužina kablova motora, bez omotača/oklopa	300 m (984 stope)
Maksimalni poprečni presek prema motoru, mrežnom napajanju, raspodeli opterećenja i kočnici	Pogledajte poglavlje 8.1 Električni podaci:
Maksimalni poprečni presek za upravljačke priključke, kruta žica	1,5 mm ² /16 AWG (2x0,75 mm ²)
Maksimalni poprečni presek za upravljačke priključke, savitljivi kabl	1 mm ² /18 AWG
Maksimalni poprečni presek za upravljačke priključke, kabl sa zatvorenim jezgrom	0,5 mm ² /20 AWG
Minimalni poprečni presek za upravljačke priključke.	0,25 mm ² /23 AWG

1) Informacije o energetskim kablovima potražite u tabelama koje navodi poglavlje 8.1 Električni podaci.

8.6 Upravljački ulaz/izlaz i podaci o upravljanju

Digitalni ulazi

Digitalni ulazi koji mogu da se programiraju	4 (6)
Broj priključka	18, 19, 27 ¹⁾ , 29 ¹⁾ , 32, 33
Logika	PNP ili NPN
Nivo napona	0-24 V=
Nivo napona, logička 0 PNP	<5 V=
Nivo napona, logička 1 PNP	>10 V=
Nivo napona, logička 0 NPN	>19 V=
Nivo napona, logička 1 NPN	<14 V=
Maksimalni napon na ulazu	Jednosmerni napon od 28 V
Ulazna otpornost, R _i	Približno 4 kΩ

Svi digitalni ulazi galvanski su izolovani od napona napajanja (PELV) i drugih visokonaponskih priključaka.

1) Priključci 27 i 29 mogu da se programiraju i kao izlazi.

Analogni ulazi

Broj analognih ulaza	2
Broj priključka	53, 54
Režimi	Napon ili struja
Izbor režima	Prekidači A53 i A54
Režim napona	Prekidač A53/A54=(U)

Nivo napona	od -10 V do +10 V (sa mogućnošću podešavanja)
Ulazna otpornost, R_i	Približno 10 k Ω
Maksimalni napon	± 20 V
Režim struje	Prekidač A53/A54=(I)
Nivo struje	od 0/4 do 20 mA (sa mogućnošću podešavanja)
Ulazna otpornost, R_i	Približno 200 Ω
Maksimalna struja	30 mA
Rezolucija za analogne ulaze	10 bita (+ znak)
Tačnost analognih ulaza	Maksimalna greška: 0,5% pune skale
Propusni opseg	100 Hz

Analogni ulazi su galvanski izolovani od napona napajanja (PELV) i drugih visokonaponskih priključaka.

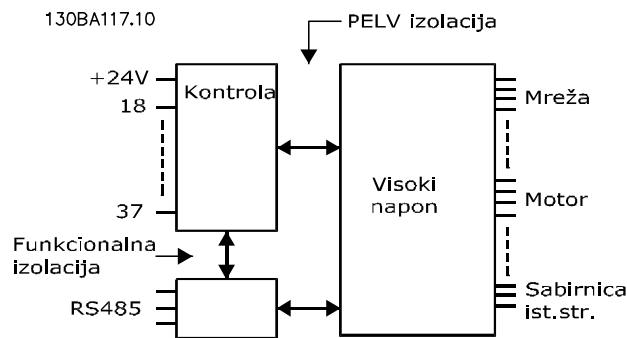

Slika 8.1 PELV izolacija

8

Impulsni ulazi

Impulsni ulazi koji mogu da se programiraju	2
Impuls broja priključka	29, 33
Maksimalna frekvencija na priključku 29, 33	110 kHz (push-pull konfiguracija)
Maksimalna frekvencija na priključku 29, 33	5 kHz (otvoreni kolektor)
Minimalna frekvencija na priključku 29, 33	4 Hz
Nivo napona	Pročitajte odeljak <i>Digitalni ulazi, poglavlje 8.6 Upravljački ulaz/izlaz i podaci o upravljanju</i>
Maksimalni napon na ulazu	Jednosmerni napon od 28 V
Ulazna otpornost, R_i	Približno 4 k Ω
Tačnost impulsnog ulaza (0,1–1 kHz)	Maksimalna greška: 0,1% pune skale

Analogni izlaz

Broj analognih izlaza koji se mogu programirati	1
Broj priključka	42
Opseg struje na analognom izlazu	0/4-20 mA
Maksimalno otporno opterećenje prema zajedničkom kraju na analognom izlazu	500 Ω
Tačnost na analognom izlazu	Maksimalna greška: 0,8 % pune skale
Rezolucija na analognom izlazu	8 bit

Analogni izlaz je galvanski izolovan od napona napajanja (PELV) i drugih visokonaponskih priključaka.

Upravljačka kartica, RS485 serijska komunikacija

Broj priključka	68 (P, TX+, RX+), 69 (N, TX-, RX-)
Broj priključka 61	Zajednički kraj za priključke 68 i 69

Strujno kolo RS485 serijske komunikacije funkcionalno je odvojeno od drugih centralnih strujnih kola i galvanski izolovano od napona napajanja (PELV).

Digitalni izlaz

Digitalni/pulsni izlazi koji mogu da se programiraju	2
Broj priključka	27, 29 ¹⁾
Nivo napona na digitalnom/frekventnom izlazu	0–24 V
Maksimalna izlazna struja (ponor ili izvor)	40 mA
Maksimalno opterećenje na frekventnom izlazu	1 k Ω

Maksimalno kapacitativno opterećenje na frekventnom izlazu	10 nF
Minimalna izlazna frekvencija na frekventnom izlazu	0 Hz
Maksimalna izlazna frekvencija na frekventnom izlazu	32 kHz
Tačnost frekventnog izlaza	Maksimalna greška: 0,1% pune skale
Rezolucija frekventnih izlaza	12 bita

1) Priključci 27 i 29 mogu da se programiraju i kao ulazi.

Digitalni izlaz je galvanski izolovan od napona napajanja (PELV) i drugih visokonaponskih priključaka.

Upravljačka kartica, 24 V= izlaz

Broj priključka	12, 13
Maksimalno opterećenje	200 mA

Napajanje 24 V= je galvanski izolovano od napona napajanja (PELV), ali ima isti potencijal kao i analogni i digitalni ulazi i izlazi.

Relejni izlazi

Relejni izlazi koji mogu da se programiraju	2
Maksimalni poprečni presek do priključaka releja	2,5 mm ² (12 AWG)
Minimalni poprečni presek do priključaka releja	0,2 mm ² (30 AWG)
Dužina ogoljene žice	8 mm (0,3 in)
Broj priključka releja 01	1-3 (kočnica), 1-2 (radni)
Maksimalno opterećenje priključka (AC-1) ¹⁾ na 1-2 (NO) (otporno opterećenje) ²⁾³⁾	400 V~, 2 A
Maksimalno opterećenje priključka (AC-15) ¹⁾ na 1-2 (NO) (induktivno opterećenje pri cosφ 0,4)	240 V~, 0,2 A
Maksimalno opterećenje priključka (DC-1) ¹⁾ na 1-2 (NO) (otporno opterećenje)	80 V=, 2 A
Maksimalno opterećenje priključka (DC-13) ¹⁾ na 1-2 (NO) (induktivno opterećenje)	24 V=, 0,1 A
Maksimalno opterećenje priključka (AC-1) ¹⁾ na 1-3 (NC) (otporno opterećenje)	240 V~, 2 A
Maksimalno opterećenje priključka (AC-15) ¹⁾ na 1-3 (NC) (induktivno opterećenje pri cosφ 0,4)	240 V~, 0,2 A
Maksimalno opterećenje priključka (DC-1) ¹⁾ na 1-3 (NC) (otporno opterećenje)	50 V=, 2 A
Maksimalno opterećenje priključka (DC-13) ¹⁾ na 1-3 (NC) (induktivno opterećenje)	24 V=, 0,1 A
Maksimalno opterećenje priključka na 1-3 (NC), 1-2 (NO)	24 V= 10 mA, 24 V~ 2 mA
Okruženje prema standardu EN 60664-1	Kategorija prenapona III/stepen zagađenja 2
Broj priključka releja 02	4-6 (kočnica), 4-5 (radni)
Maksimalno opterećenje priključka (AC-1) ¹⁾ na 4-5 (NO) (otporno opterećenje) ²⁾³⁾	400 V~, 2 A
Maksimalno opterećenje priključka (AC-15) ¹⁾ na 4-5 (NO) (induktivno opterećenje pri cosφ 0,4)	240 V~, 0,2 A
Maksimalno opterećenje priključka (DC-1) ¹⁾ na 4-5 (NO) (otporno opterećenje)	80 V=, 2 A
Maksimalno opterećenje priključka (DC-13) ¹⁾ na 4-5 (NO) (induktivno opterećenje)	24 V=, 0,1 A
Maksimalno opterećenje priključka (AC-1) ¹⁾ na 4-6 (NC) (otporno opterećenje)	240 V~, 2 A
Maksimalno opterećenje priključka (AC-15) ¹⁾ na 4-6 (NC) (induktivno opterećenje pri cosφ 0,4)	240 V~, 0,2 A
Maksimalno opterećenje priključka (DC-1) ¹⁾ na 4-6 (NC) (otporno opterećenje)	50 V=, 2 A
Maksimalno opterećenje priključka (DC-13) ¹⁾ na 4-6 (NC) (induktivno opterećenje)	24 V=, 0,1 A
Maksimalno opterećenje priključka na 4-6 (NC), 4-5 (NO)	24 V= 10 mA, 24 V~ 2 mA
Okruženje prema standardu EN 60664-1	Kategorija prenapona III/stepen zagađenja 2

1) IEC 60947 deo 4 i 5.

Kontakti releja su galvanski izolovani od ostatka strujnog kola pojačanom izolacijom (PELV).

2) Kategorija prenapona II.

3) UL aplikacije 300 V~ 2 A.

Upravljačka kartica, +10 V= izlaz

Broj priključka	50
Napon na izlazu	10,5 V ±0,5 V
Maksimalno opterećenje	25 mA

Napajanje od 10 V= je galvanski izolovano od napona napajanja (PELV) i drugih visokonaponskih priključaka.

Upravljačke karakteristike

Rezolucija izlazne frekvencije na 0-1000 Hz	±0,003 Hz
Vreme odziva sistema (priključci 18, 19, 27, 29, 32, 33)	≤2 M/S
Opseg regulacije brzine (otvorena petlja)	1:100 sinhronne brzine

Tačnost brzine (otvorena petlja) 30–4000 o/min: Maksimalna greška od ± 8 o/min
Sve upravljačke karakteristike zasnovane su na 4-polnom asinhronom motoru.

Performanse upravljačke kartice

Interval skeniranja 5 M/S

Upravljačka kartica, USB serijska komunikacija

USB standard 1,1 (puna brzina)

USB utikač USB utikač za uređaj tipa B

NAPOMENA!

Priključivanje na računar se izvodi pomoću standardnog USB kabela za povezivanje hosta ili uređaja.

USB priključak je galvanski izolovan od napona napajanja (PELV) i drugih visokonaponskih priključaka.

USB veza nije galvanski izolovana od uzemljenja. Koristite samo izolovani laptop/računar kao vezu do USB priključka na frekventnom pretvaraču ili izolovani USB kabl/pretvarač.

8.7 Osigurači

8.7.1 Izbor osigurača

Koristite preporučene osigurače i/ili prekidače strujnog kola na strani napajanja kao zaštitu u slučaju otkazivanja komponente u frekventnom pretvaraču (prva greška).

NAPOMENA!

Upotreba osigurača na strani napajanja je obavezna da bi instalacije bile u skladu sa standardima IEC 60364 (CE) i NEC 2009 (UL).

Koristite preporučene osigurače da biste obezbedili usklađenost sa standardom EN 50178. Korišćenjem preporučenih osigurača i prekidača strujnog kola moguća oštećenja frekventnog pretvarača se uglavnom mogu ograničiti na oštećenja unutar jedinice. Detaljne informacije potražite u *Opisu aplikacije, Osigurači i prekidači*.

Osigurači koje navode *Tablica 8.5 – Tablica 8.7* su pogodni za upotrebu u strujnom kolu koje može da isporuči $100.000 A_{rms}$ (simetrično), u zavisnosti od nominalnog napona frekventnog pretvarača. Sa odgovarajućim osiguračima, nominalni podaci struje kratkog spoja (SCCR) za frekventni pretvarač su $100.000 A_{rms}$.

N110K–N315	380–480 V	Tip aR
N75K–N400	525–690 V	Tip aR

Tablica 8.5 Preporučeni osigurači

Snaga	Bussmann PN	Littelfuse PN	Littelfuse PN	Bussmann PN	Siba PN	Ferraz Shawmut PN	Ferraz Shawmut PN (Evropa)	Ferraz-Shawmut PN (Severna Amerika)
N110K	170M2619	LA50QS300-4	L50S-300	FWH-300A	20 610 31.315	A50QS300-4	6,9URD31D08A0315	A070URD31KI0315
N132	170M2620	LA50QS350-4	L50S-350	FWH-350A	20 610 31.350	A50QS350-4	6,9URD31D08A0350	A070URD31KI0350
N160	170M2621	LA50QS400-4	L50S-400	FWH-400A	20 610 31.400	A50QS400-4	6,9URD31D08A0400	A070URD31KI0400
N200	170M4015	LA50QS500-4	L50S-500	FWH-500A	20 610 31.550	A50QS500-4	6,9URD31D08A0550	A070URD31KI0550
N250	170M4016	LA50QS600-4	L50S-600	FWH-600A	20 610 31.630	A50QS600-4	6,9URD31D08A0630	A070URD31KI0630
N315	170M4017	LA50QS800-4	L50S-800	FWH-800A	20 610 31.800	A50QS800-4	6,9URD32D08A0800	A070URD31KI0800

Tablica 8.6 Opcije osigurača za frekventne pretvarače od 380–480 V

Snaga	Bussmann PN	Siba PN	Ferraz Shawmut PN (Evropa)	Ferraz-Shawmut PN (Severna Amerika)
N75k T7	170M2616	20 610 31.160	6,9URD30D08A0160	A070URD30KI0160
N90k T7	170M2619	20 610 31.315	6,9URD31D08A0315	A070URD31KI0315
N110 T7	170M2619	20 610 31.315	6,9URD31D08A0315	A070URD31KI0315
N132 T7	170M2619	20 610 31.315	6,9URD31D08A0315	A070URD31KI0315
N160 T7	170M2619	20 610 31.315	6,9URD31D08A0315	A070URD31KI0315
N200 T7	170M4015	20 620 31.550	6,9URD32D08A0550	A070URD32KI0550
N250 T7	170M4015	20 620 31.550	6,9URD32D08A0550	A070URD32KI0550
N315 T7	170M4015	20 620 31.550	6,9URD32D08A0550	A070URD32KI0550
N400 T7	170M4015	20 620 31.550	6,9URD32D08A0550	A070URD32KI0550

Tablica 8.7 Opcije osigurača za frekventne pretvarače od 525–690 V

Kako bi se obezbedila usklađenost sa UL, koristite osigurače serije Bussmann 170M za jedinice koje se isporučuju bez opcije samog kontaktora. Tablica 8.9 navodi SCCR ocene i UL kriterijum za osigurače ako se opcija samog kontaktora napaja pomoću frekventnog pretvarača.

8.7.2 Nominalna struja kratkog spoja (SCCR)

Ako se frekventni pretvarač ne isporučuje sa rastavljačem mrežnog napajanja, kontaktorom ili prekidačem strujnog kola, nominalna struja kratkog spoja za frekventne pretvarače je 100.000 A pri svim jačinama napona (380–690 V).

Ako se frekventni pretvarač isporučuje sa rastavljačem mrežnog napajanja, nominalna struja kratkog spoja za frekventni pretvarač je 100.000 A pri svim naponima (380–690 V).

Ako se frekventni pretvarač isporučuje uz prekidač strujnog kola, nominalna struja kratkog spoja zavisi od napona, pogledajte Tablica 8.8:

	415 V	480 V	600 V	690 V
Kućište D6h	120.000 A	100.000 A	65.000 A	70.000 A
Kućište D8h	100.000 A	100.000 A	42.000 A	30.000 A

Tablica 8.8 Frekventni pretvarač isporučen sa prekidačem

Ako se frekventni pretvarač isporučuje samo sa opcijom samog kontaktora i sadrži spoljne osigurače, onako kako navodi Tablica 8.9, nominalna struja kratkog spoja za taj frekventni pretvarač je sledeća:

	415 V IEC ¹⁾ [A]	480 V UL ²⁾ [A]	600 V UL ²⁾ [A]	690 V IEC ¹⁾ [A]
Kućište D6h	100000	100000	100000	100000
Kućište D8h (ne uključujući N250T5)	100000	100000	100000	100000
Kućište D8h (samo N250T5)	100000	Obratite se fabrici	Nije primenjivo	

Tablica 8.9 Frekventni pretvarač koji se isporučuje uz kontaktor

1) Kod osigurača tipa Bussmann LPJ-SP ili Gould Shawmut AJT. Maksimalna veličina osigurača je 450 A za D6h i 900 A za D8h.

2) Morate da koristite granske osigurače klase J ili L za UL odobrenje. Maksimalna veličina osigurača je 450 A za D6h i 600 A za D8h.

8.8 Momenti zatezanja veza

Primenite odgovarajući obrtni moment prilikom zatezanja pričvršćivača na lokacijama koje navodi *Tablica 8.10*. Premali ili preveliki obrtni moment pri zatezanju električnih veza može da dovede do loše električne veze. Da biste obezbedili ispravni obrtni momenat, koristite moment ključ.

Lokacija	Dimenzije šipova	Obrtni moment [Nm (in-lb)]
Priključci mrežnog napajanja	M10/M12	19 (168)/37 (335)
Priključci motora	M10/M12	19 (168)/37 (335)
Priključci uzemljenja	M8/M10	9.6 (84)/19.1 (169)
Priključci kočnice	M8	9.6 (84)
Priključci za raspodelu opterećenja	M10/M12	19 (168)/37 (335)
Rekuperativni priključci (kućišta E1h/E2h)	M8	9.6 (84)
Rekuperativni priključci (kućišta E3h/E4h)	M10/M12	19 (168)/37 (335)
Priključci releja	–	0.5 (4)
Poklopac vrata/panela	M5	2.3 (20)
Ploča uvodnika	M5	2.3 (20)
Panel za pristup hladnjaku	M5	3.9 (35)
Poklopac serijske komunikacije	M5	2.3 (20)

Tablica 8.10 Nominalni podaci zateznih momenata za pričvršćivanje

8.9 Nominalne snage, težina i dimenzije

Veličina kućišta		D1h	D2h	D3h	D4h	D3h	D4h
Nominalna snaga [kW]		110–160 kW (380–480 V) 75–160 kW (525–690 V)	200–315 kW (380–480 V) 200–400 kW (525–690 V)	110–160 kW (380–480 V) 75–160 kW (525–690 V)	200–315 kW (380–480 V) 200–400 kW (525–690 V)	Sa regenerativnim priključcima ili raspodelom opterećenja	
IP NEMA		21/54 Tip 1/12	21/54 Tip 1/12	20 Kućište	20 Kućište	20 Kućište	20 Kućište
Dimenzije pri isporuci [mm (in)]	Visina	587 (23)	587 (23)	587 (23)	587 (23)	587 (23)	587 (23)
	Širina	997 (39)	1170 (46)	997 (39)	1170 (46)	1230 (48)	1430 (56)
	Dubina	460 (18)	535 (21)	460 (18)	535 (21)	460 (18)	535 (21)
Dimenzije frekventnog pretvarača [mm (in)]	Visina	893 (35)	1099 (43)	909 (36)	1122 (44)	1004 (40)	1268 (50)
	Širina	325 (13)	420 (17)	250 (10)	350 (14)	250 (10)	350 (14)
	Dubina	378 (15)	378 (15)	375 (15)	375 (15)	375 (15)	375 (15)
Maksimalna težina [kg (lb)]		98 (216)	164 (362)	98 (216)	164 (362)	108 (238)	179 (395)

Tablica 8.11 Nominalne snage, težina i dimenzije, veličina kućišta D1h–D4h

Veličina kućišta		D5h	D6h	D7h	D8h
Nominalna snaga [kW]		110–160 kW (380–480 V)	110–160 kW (380–480 V)	200–315 kW (380–480 V)	200–315 kW (380–480 V)
		75–160 kW (525–690 V)	75–160 kW (525–690 V)	200–400 kW (525–690 V)	200–400 kW (525–690 V)
IP		21/54	21/54	21/54	21/54
NEMA		Tip 1/12	Tip 1/12	Tip 1/12	Tip 1/12
Dimenzije pri isporuci [mm (in)]	Visina	1805 (71)	1805 (71)	2490 (98)	2490 (98)
	Širina	510 (20)	510 (20)	585 (23)	585 (23)
	Dubina	635 (25)	635 (25)	640 (25)	640 (25)
Dimenzije frekventnog pretvarača [mm (in)]	Visina	1324 (52)	1665 (66)	1978 (78)	2284 (90)
	Širina	325 (13)	325 (13)	420 (17)	420 (17)
	Dubina	381 (15)	381 (15)	386 (15)	406 (16)
Maksimalna težina [kg (lb)]		449 (990)	449 (990)	530 (1168)	530 (1168)

Tablica 8.12 Nominalne snage, težina i dimenzije, veličina kućišta D5h-D8h

9 Dodatak

9.1 Simboli, skraćenice i konvencije

°C	Stepen Celzijusa
°F	Stepen farenhajta
AC (~)	Naizmjenična struja
AEO	Automatska optimizacija potrošnje energije
AWG	Američki način označavanja preseka provodnika
AMA	Automatsko određivanje parametara motora
DC (=)	Jednosmerna struja
EMC	Elektromagnetska kompatibilnost
ETR	Elektronski termički relej
$f_{M,N}$	Nominalna frekvencija motora
FC	Frekventni pretvarač
I_{INV}	Nominalna izlazna struja invertora
I_{LIM}	Granična struja
$I_{M,N}$	Nominalna vrednost struje motora
$I_{VLT,MAX}$	Maksimalna izlazna struja
$I_{VLT,N}$	Nominalna izlazna struja koju isporučuje frekventni pretvarač
IP	Zaštita od prodiranja
LCP	Lokalni upravljački panel
MCT	Program za podešavanje parametara i praćenje rada
n_s	Brzina sinhronog motora
$P_{M,N}$	Nominalna snaga motora
PELV	Zaštitni veoma mali napon
PCB	Štampana ploča strujnog kola
PM motor	Motor sa trajnim (permanentnim) magnetima
PWM	Modulacija impulsne širine
o/min	Obrtaja u minuti
Regener.	Priključci za rekuperaciju
T_{LIM}	Granični mom.
$U_{M,N}$	Nominalni napon motora

Tablica 9.1 Simboli i skraćenice

Konvencije

Na listama sa rednim brojevima su navedene procedure. Na listama sa oznakama za nabranje su navedene ostale informacije.

Tekst u kurzivu označava:

- Unakrsnu referencu.
- Vezu.
- Ime parametra.
- Ime grupe parametara.
- Opciju parametra.
- Fusnotu.

Sve dimenzije crteža su u [mm] (in.)

9.2 Struktura menija za parametre

0-0*	Rukovanje/Display	1-03	Karakteristike obrtnog momenta	1-72	Startna funkcija	3-81	Vreme rampe za brzi stop	5-23	Priključak X46/7 Digitalni ulaz
0-0*	Osnovna podešavanja	1-04	Režim preopter.	1-73	Leteci start	3-84	Initial Ramp Time	5-24	Priključak X46/9 Digitalni ulaz
0-01	Jezik	1-06	U pravcu kazaljke na satu	1-77	Maks. startna brzina kompresora (o/min)	3-85	Check Valve Ramp Time	5-25	Priključak X46/11 Digitalni ulaz
0-02	Jedinica brzine motora	1-1*	Izbor motora	1-78	Maks. startna brzina kompresora [Hz]	3-86	Check Valve Ramp End Speed [RPM]	5-26	Priključak X46/13 Digitalni ulaz
0-03	Regionalna podės.	1-10	Konstrukcija motora	1-79	Start kompresora Maks. vreme za isključenje	3-87	Final Ramp Time	5-3*	Digitalni ulazi
0-04	Stanje rada kod puštu pogon	1-1*	WVC+ PM/SYN RM	1-8*	Podšavanja zaust.	3-88	Digitalni Pot. meter	5-30	Terminal 27 Digitalni izlaz
0-05	Jedinica lok. rež.	1-14	Pojaćenje prigušjenja	1-80	Podšavanja zaust	3-90	Veličina koraka	5-31	Terminal 29 Digitalni izlaz
0-1	Podešavanje	1-15	Vremenska konstanta filtera male brzine	1-81	Podšavanja zaust	3-91	Vreme rampe	5-32	Terminal 30 Digitalni izlaz
0-10	Aktivni setup	1-16	Vremenska konst. filtera velike brzine	1-82	Min. brzina za Stop Funkciju [o/min]	3-92	Ponovno uključenje napajanja	5-33	Terminal 32 Dig. izlaz (MCB 101)
0-11	Setup za programir.	1-17	Vremenska konstanta naponskog filtera	1-83	Min. brzina za funkciju pri zaust. [Hz]	3-93	Maks. ograničenje	5-34*	Terminal X30/7 Dig. izlaz (MCB 101)
0-12	Ovaj setup povezan sa	1-2*	podaci o motoru	1-86	Mala brzina isklj. [o/min]	3-94	Min. ograničenje	5-40	Funkcija releja
0-13	Oćitanje: Povezani setup-i	1-20	Snaga motora [kW]	1-87	Mala brzina isklj. [Hz]	3-95	Kašjenje pri isključenju, Relej	5-41	Kašjenje pri uključenju, Relej
0-14	Oćitanje: Prog. setup / Kanal	1-21	Snaga motora [HP]	1-9*	Temp. motora	4-2*	Kašnj. rampe	5-42	Kašjenje pri isključenju, Relej
0-2*	LCP displej	1-22	Napon motora	1-90	Termička zaštita motora	4-1*	Granj. vredn./upoz.	5-5*	Impulsni ulaz
0-20	Linija displeja 1.1 mala	1-23	Frekvencija motora	1-91	Termička zaštita motora	4-1*	Ograničenja motora	5-50	Term. 29 Donja frekvencija
0-21	Linija displeja 1.2 mala	1-24	Struja motora	1-93	Izvošnji ventilator motora	4-10	Smer obrtanja motora	5-51	Term. 29 Gornja frekvencija
0-22	Linija displeja 1.3 mala	1-94	Nominalna brzina motora	1-94	ATEX ETR smanjenje brzine ogr. struje	4-11	Donja gran. brzina motora [o/min]	5-52	Terminal 29 Donja ref./povr. spregra
0-23	Linija displeja 2 velika	1-25	Nominalna brzina motora	1-98	ATEX ETR smanjenje brzine ogr. struje	4-12	Donja gran. brzina motora [Hz]	5-53	Terminal 29 Gornja ref./povr. spregra
0-24	Linija displeja 3 velika	1-26	Nazivni obr. mom. motora	1-99	ATEX ETR interpol. tačke frekv.	4-13	Gornja gran. brzina motora [o/min]	5-54	Vrem. konst. filtra imp. ulaza #29
0-25	Moj lični meni	1-28	Provera rotac.motora	1-99	ATEX ETR interpol. tačke struje	4-14	Gornja gran. brzina motora [Hz]	5-55	Term. 33 Donja frekvencija
0-3*	LCP pril. oćavanje	1-29	Automatsko oćavanje parametara motora (AMA)	2-*	Koćnice	4-16	Granični moment Motorni režim	5-56	Term. 33 Gornja frekvencija
0-30	Jedinica prilagoćit.	1-3*	Napr. podaci o motoru	2-00	DC koćenje	4-17	Granični moment Generatorski režim	5-57	Terminal 33 Donja ref./povr. spregra
0-31	Min.vredn.priilag.oćavanja	1-30	Otpornost statora (Rs)	2-00	Zadržjedn.str./str.predgr.	4-18	Granična struja	5-58	Terminal 33 Gornja ref./povr. spregra
0-32	Maks.vredn.priilag.oćtav.	1-31	Otpor rotora (Rr)	2-01	Struja DC koćenja	4-19	Maks. izlazna frekvencija	5-59	Vrem. konst. filtra imp. ulaza #33
0-37	Tekst displ. 1	1-33	Reaktansa rasipanja statora (X1)	2-02	Vreme DC koćenja	4-5*	Podšavanje upoz.	5-6*	Impulsni izlaz
0-38	Tekst displ. 2	1-34	Reaktansa rasipanja rotora (X2)	2-03	Brzina za uklj. DC koć. [o/min]	4-50	Upozorenje Mala Struja	5-60	Terminal 27 Veličina na impuls. izlazu
0-39	Tekst displ. 3	1-34	Medusobna reaktansa (Xh)	2-04	Brzina za uklj. DC koć. [Hz]	4-51	Upozorenje Velika Struja	5-62	Maks. frekv. imp. ulaza #27
0-4*	LCP tastatura	1-35	Otpor gubitaka u gvozdju (Rfe)	2-06	Struja DC koćenja	4-52	Upozorenje Mala Brzina	5-63	Terminal 29 Veličina na impuls. izlazu
0-40	[Hand on] Taster na LCP	1-36	Induktivnost d-ose (Ld)	2-07	Vreme DC koćenja	4-53	Upozorenje Velika Brzina	5-65	Maks. frekv. imp. ulaza #29
0-41	[Off] Taster na LCP	1-37	Induktivnost d-ose (Ld)	2-1*	Uprav. en. koćenja	4-54	Upozorenje Referenca mala	5-66	Terminal X30/6 Veličina na impuls. izlazu
0-42	[Auto on] Taster na LCP	1-38	q-axis Inductance (Lq)	2-10	Funkcija koćenja	4-55	Upozorenje Referenca velika	5-68	Maks. frekv. imp. ulaza #X30/6
0-43	[Reset] Taster na LCP	1-39	Broj polova motora	2-11	Koćioni otpornik (om)	4-56	Upozorenje Povr. spregra mala	5-8*	Opcije ul./izl.
0-44	LCP Tast./Off/Reset	1-40	kontra EMF pri 1000 o/min	2-12	Ograničenje snage koćenja (kW)	4-57	Upozorenje Povr. spregra velika	5-80	AHF Kašjenje ponov.
0-45	LCP Tas./Drive Bypass	1-44	d-axis Inductance Sat. (LdSat)	2-13	Praćenje snage koćenja	4-58	Gubitak faze na motoru	5-9*	uključ.kondenzatora
0-5*	Kopiraj/Saćuvaj	1-45	q-axis Inductance Sat. (LqSat)	2-15	Provera koćnic	4-6*	Premošćenje brz.	5-9*	Kontrola sa bus-a
0-50	LCP Kopiranje	1-46	Pojaćenje detekcije položaja	2-16	Maks.struja AC koć.	4-60	Premošćene brzine - od [o/min]	5-90	Kontrola dig. izl. i releja sa bus-a
0-51	Kopiranje setup-a	1-47	Torque Calibration	2-17	Kontrola prenapona	4-61	Premošćene brzine - do [o/min.]	5-93	Imp. izlaz #27 Predp. timeout
0-6*	Lozinka glavnog menija	1-48	Inductance Sat. Point	3-*	Referenca / Rampe	4-62	Premošćene brzine do [Hz]	5-94	Imp. izlaz #29 Kontrola bus-a
0-60	Lozinka glavnog menija	1-5*	Podešavanje nezav. od opterećenja	3-0*	Gran. vredn. ref.	4-63	Poluautom. setup premošć.	5-96	Imp. izlaz #29 Predp. timeout
0-61	Pristup glavnom meniju bez lozinke	1-50	Magnetizacija motora pri nultoj brzini	3-02	Minim. referenca	4-64	Digitalni ulaz/izlaz	5-97	Imp. izlaz #X30/6 Kontr. busa
0-65	Lozinka lićnog menija	1-51	Normalno magnet. - min. brzina [o/min]	3-03	Maksimalna referenca	5-*	Konfig. dig. ul/izl	5-98	Imp. izlaz #X30/6 Predp.istek vr.
0-66	Pristup lićnom meniju sa/bez lozinke	1-52	Normalno magnet. - min. brzina [Hz]	3-04	Funkcija referenca	5-0*	Konfig. dig. ul/izl	6-*	Analogni ulaz/izlaz
0-67	Pristup Bus lozinki	1-55	Vf karakteristika - V	3-1*	Referenca	5-00	Terminal 27 Vrsta	6-0*	Konfig. an. ul/izl
0-7*	Podešavanja sata	1-56	Vf karakteristika - f	3-10	Preset Referenca	5-01	Terminal 29 Vrsta	6-00	"Live Zero Timeout" Vreme
0-70	Datum i vreme	1-58	Struja test impulsa letećeg starta	3-11	Brzina "Džoga" [Hz]	5-02	Digitalni ulazi	6-01	"Live Zero Timeout" Funkcija
0-71	Form. datuma	1-59	Frekvencija test impulsa letećeg starta	3-13	Rezultujuća referenca	5-1*	Terminal 18 Digitalni ulaz	6-1*	Analogni ulaz 53
0-72	Format vremena	1-6*	Podeš. zav. podešavanje	3-14	Preset Relative Referenca	5-10	Terminal 19 Digitalni ulaz	6-10	Terminal 53 Niži napon
0-74	DST/Leto	1-60	Kompenz. opterećenja pri maloj brz.	3-15	Izvor referenca 1	5-11	Terminal 27 Digitalni ulaz	6-11	Terminal 53 Viši napon
0-76	DST/Poćetak leta	1-61	Kompenz. opterećenja pri velikoj brz.	3-16	Izvor referenca 2	5-12	Terminal 29 Digitalni ulaz	6-12	Terminal 53 Manja struja
0-77	DST/Kraj leta	1-62	Kompenz. opterećenja pri velikoj brz.	3-17	Izvor referenca 3	5-13	Terminal 32 Digitalni ulaz	6-13	Terminal 53 Veća struja
0-79	Greška sata	1-63	Vrem. konst. kompenzacije klizanja	3-19	Brzina „Džoga“ [o/min]	5-14	Terminal 33 Digitalni ulaz	6-14	Terminal 53 Donja ref./pov. spregra
0-81	Radni dani	1-64	Prigušivanje rezonancija	3-41	Rampa 1	5-15	Terminal X30/2 Digitalni ulaz	6-15	Terminal 53 Gornja ref./pov. spregra
0-82	Dodatni radni dani	1-65	Vrem. konst. prigušivanja rezonanc.	3-42	Vreme zaustavljanja Rampe 1	5-16	Terminal X30/4 Digitalni ulaz	6-16	Terminal 53 Vrem. konstanta filtra
0-83	Dodatni neradni dani	1-66	Min. struja pri maloj brzini	3-5*	Rampa 2	5-18	Priključak 37 Digitalni ulaz	6-17	Terminal 53 "Live Zero"
0-89	Oćit. datuma i vremena	1-70*	Podešavanja starta	3-51	Vreme zaleta Rampe 2	5-19	Priključak X46/1 Digitalni ulaz	6-2*	Analogni ulaz 54
1-0*	Optereć. i motor	1-70*	Režim starta motora sa stalnim magnetima	3-52	Vreme zaustavljanja Rampe 2	5-20	Priključak X46/3 Digitalni ulaz	6-20	Terminal 54 Niži napon
1-0*	Generalna podeš.	1-71	Kašnj. starta	3-80	Vreme rampe "Džoga"	5-22	Priključak X46/5 Digitalni ulaz	6-21	Terminal 54 Viši napon



6-22	Terminal 54 Manja struja	8-14	Konfigurabilni Control Word CTW	9-68	Status Word 1	12-12	Autom. pregov.	13-4*	Logička pravila
6-23	Terminal 54 Veća struja	8-17	Configurable Alarm and Warningword	9-70	Setup za programir.	12-13	Brzina linka	13-40	Logic Rule Boolean 1
6-24	Terminal 54 Donja ref./pov. sprega	8-3*	Podేశ. FC Port-a	9-71	Profibus snimanje podataka	12-14	Dupleks link	13-41	Logic Rule Operator 1
6-25	Terminal 54 Gornja ref./pov. sprega	8-30	Protokol	9-72	Profibus reset pretvarača	12-18	Supervisor MAC	13-42	Logic Rule Boolean 2
6-26	Terminal 54 Vrem. konstanta filtra	8-31	Adresa	9-75	DO Identification	12-19	Supervisor IP adrese	13-43	Logic Rule Operator 2
6-27	Terminal 54 „Live Zero“	8-32	Brzina pren.pod.	9-80	Defined Parameters (1)	12-2*	Podaci o procesu	13-44	Logic Rule Boolean 3
6-3*	Analog. ulaz X30/11	8-33	Paritet / Stop Bit.	9-81	Defined Parameters (2)	12-20	Instanca upravljanja	13-5*	Stanja
6-30	Terminal X30/11 Niži napon	8-35	Min. kašnjenje odziva	9-82	Defined Parameters (3)	12-21	Snimanje konfig. procesnih podataka	13-51	SL Controller Event
6-31	Terminal X30/11 Viši napon	8-36	Maks. kašnjenje odziva	9-83	Defined Parameters (4)	12-22	Očitanje konfig. procesnih podataka	13-52	SL Controller Action
6-34	Term. X30/11 Donja ref./pov. sprega	8-37	Maksimal. međukarakterno kašnjenje	9-84	Defined Parameters (5)	12-27	Primarni master	13-9*	User Defined Alerts
6-35	Term. X30/11 Gornja ref./pov. sprega	8-4*	FC MC protokoli	9-85	Defined Parameters (6)	12-28	Spremi vredn. pod.	13-90	Alert Trigger
6-36	Term. X30/11 Vrem. konstanta filtra	8-40	Odabir telegrama	9-90	Changed Parameters (1)	12-29	Uvek sačuvaj	13-91	Alert Action
6-37	Term. X30/11 „Live Zero“	8-42	Konfiguracija PCD snimanja	9-91	Changed Parameters (2)	12-30	EtherNet/IP	13-92	Alert Text
6-4	Analog. ulaz X30/12	8-43	Konfiguracija PCD čitanja	9-92	Changed Parameters (3)	12-30	Parametar upozorenja	13-9*	User Defined Readouts
6-40	Terminal X30/12 Niži napon	8-5*	Digitalno/Bus	9-93	Changed Parameters (4)	12-31	Net referenca	13-97	Alert Alarm Word
6-41	Terminal X30/12 Viši napon	8-50	Izbor načina slobodnog zaustavljanja	9-94	Changed Parameters (5)	12-32	Net kontrola	13-98	Alert Warning Word
6-44	Term. X30/12 Donja ref./pov. sprega	8-51	Aktiviranje Quick Stop-a	9-99	Izmenjeni parametri (5)	12-33	CIP revizija	13-99	Alert Status Word
6-45	Term. X30/12 Gornja ref./pov. sprega	8-52	Odaberi DC kočenje	10-*	CAN Fieldbus	12-34	CIP šifra proizv.	14-*	Posebne funkcije
6-46	Term. X30/12 Vrem. konst. filtra	8-53	Izbor načina starta	10-0*	Zajednička podేశ.	12-35	Parametar EDS	14-0*	Noseći sig.invertor
6-47	Term. X30/12 „Live Zero“	8-54	Izbor načina promene smera	10-00	CAN protokol	12-37	COS tajmer inhib.	14-00	Model nosećeg signala
6-5*	Analog. izlaz 42	8-55	Odabir setup-a	10-01	Baud Rate Select	12-38	COS filter	14-01	Noseća frekvencija
6-50	Terminal 42 Izlaz	8-56	Preset Reference Select	10-02	MAC ID	12-4*	Modbus TCP	14-03	Premodulacija
6-51	Terminal 42 Izlaz min. razmera	8-7*	BACnet	10-05	„Transmit Error“ Brojač	12-40	Parametar statusa	14-04	PWM slučajaj odabir
6-52	Terminal 42 Izlaz maks. razmera	8-70	BACnet Device Instance	10-06	„Receive Error“ Brojač	12-41	Brojač poruka podređenog uređaja	14-1*	Mr.nap. uklj./isklj
6-53	Terminal 42 Izl. kontrola bus-a	8-72	MS/TP Max Masters	10-07	„Bus Off“ Brojač	12-42	Brojač poruka izuzetak podređ. uređaja	14-1*	Mr.nap. uklj./isklj
6-54	Terminal 42 Izlaz predpodeš. timeout	8-73	MS/TP Max Input Frames	10-1*	DeviceNet	12-4*	Ostale Ethernet usluge	14-11	Vrednost napona pri kvaru mr.nap.
6-55	Priključak 42 Izlazni filter	8-74	„Startup 1 am“	10-10	Process Data Type Selection	12-80	FTP server	14-12	Funkc. pri nepravotnoženom mr.nap.
6-60	Analog. izlaz X30/8	8-75	Lozinka za inicijaliz.	10-11	Snimanje konfig. procesnih podataka	12-81	HTTP server	14-16	Kin. Backup Gain
6-61	Terminal X30/8 Izlaz	8-80	Dijagn. FC porta	10-12	Očitanje konfig. procesnih podataka	12-82	SMTP usluga	14-2*	Reset funkcija
6-62	Terminal X30/8 Min. razmera	8-81	Brojač poruke sa busa	10-13	Parametar upozorenja	12-83	SNMP Agent	14-20	Način resetovanja
6-63	Terminal X30/8 Maks. razmera	8-82	Brojač greške busa	10-14	Net referenca	12-84	Otkrivena je neusaglašenost adresa	14-21	Vreme automatskog ponovnog startovanja
6-64	Terminal X30/8 Izl. kontrola bus-a	8-83	Prim. poruka - Slave	10-15	Net kontrola	12-85	ACD Last Conflict	14-22	Način rada
6-64	Terminal X30/8 Izlaznog predpodeš. timeout	8-83	Brojač greš.pom.uređ.	10-2*	COS Filteri	12-89	Transparent Socket Channel Port	14-25	Kašnjenje isklj. pri graničnom mom.
6-7*	Analogni izlaz X45/1	8-90	Bus Jog	10-20	COS Filter 1	12-9*	Napredne Ethernet usluge	14-26	Kašnjenje isklj. pri kvaru pretv.
6-70	Terminal X45/1 Izlaz	8-91	Bus Jog 1 brzina	10-21	COS Filter 2	12-90	Kabl. dijagnostika	14-28	Fabrička podešenja
6-71	Terminal X45/1 Min. razmera	8-94	Bus Jog 2 brzina	10-22	COS Filter 3	12-91	MDI-X	14-29	Servisni kod
6-72	Terminal X45/1 Maks. razmera	8-95	Pov. spr. 1 sa busa	10-23	COS Filter 4	12-92	IGMP „njuškanje“	14-3*	Kontr. gran. struje
6-73	Terminal X45/1 kontrola busa	8-96	Pov. spr. 2 sa busa	10-3*	Pristup parametru	12-93	Greška u duž. kabla	14-30	Kont. gr. struje, Proporcionalni član
6-74	Terminal X45/1 Output Timeout Preset	8-96	Pov. spr. 3 sa busa	10-30	Array Index	12-94	Zaštita od oluj. emitov.	14-31	Kont. gr. struje, Vreme integracije
6-8*	Analogni izlaz X45/3	9-*	PROfidrive	10-31	Spremi vredn. pod.	12-95	Isteklo je vreme neaktivnosti	14-32	Kont. gr. struje, vreme filtera
6-80	Terminal X45/3 Izlaz	9-00	Setpoint	10-32	DeviceNet Revision	12-96	Konfiguracija Porta	14-4*	Optimiz. energije
6-81	Terminal X45/3 Min. razmera	9-07	Actual Value	10-33	Uvek sačuvaj	12-97	QoS prioritet	14-40	VT nivo
6-82	Terminal X45/3 Maks. razmera	9-15	Konfiguracija PCD snimanja	10-34	DeviceNet šifra proizv.	12-98	Brojači interfejsa	14-41	Min. magnetizacija AEO
6-83	Terminal X45/3 kontrola busa	9-16	Konfiguracija PCD čitanja	10-39	DeviceNet F Parametri	12-99	Brojači medija	14-42	Min. frekvencija AEO
6-84	Terminal X45/3 Output Timeout Preset	9-18	Node Address	12-*	Ethernet	13-*	Smart Logic	14-43	Cos(φ) motora
6-8*	Kom. i opcije	9-22	Odabir telegrama	12-0*	IP podešav.	13-0*	SLC podešavanja	14-5*	Okrucenje
8-0*	Generalna podేశ.	9-23	Parameters for Signals	12-00	Dodela IP adrese	13-00	SL Controller Mode	14-50	RFI filter
8-01	Način upravljanja	9-27	Parameter Edit	12-01	IP adresa	13-01	Start događaj	14-51	Kompenzacija jednosmer. međukola
8-02	Kontrol. izvor	9-28	Process Control	12-02	Maska pod mreže	13-02	Stop događaj	14-52	Kont. vent
8-03	Vreme kont.isv.vrem.	9-31	Sigurna adresa	12-03	Default Gateway	13-03	Reset SLC	14-53	Pracenje rada ventilatora
8-04	Funkc.kont.isv.vrem.	9-45	Fault Code	12-04	DHCP Server	13-1*	Komparatori	14-55	Izlazni filter
8-05	Funkcija „End-of-Timeout“	9-47	Fault Number	12-05	Najam ističe	13-10	Comparator Operand	14-56	Kapacitivnost izlaznog filtera
8-06	Reset kont.isv.vrem	9-52	Fault Situation Counter	12-06	Nazivi servera	13-11	Comparator Operand	14-57	Induktivnost izlaznog filtera
8-07	Diagnosis Trigger	9-53	Profibus Warning Word	12-07	Naziv domena	13-12	Comparator Value	14-58	Voltage Gain Filter
8-08	Filteriranje očitavanja	9-63	Actual Baud Rate	12-08	Naziv hosta	13-1*	RS Flip Flops	14-59	Stvarni broj invertora
8-1*	Podేశ.upravljanja	9-64	Actual Identification	12-09	Fizička adresa	13-15	RS-FF operand S	14-60	Funkcija kod vis.temperature
8-10	Kontrolni profili	9-65	Profile Number	12-1*	Parametri Ethernet linka	13-16	RS-FF operand R	14-61	Funkcija sa preoporter.invertora
8-13	Konfig. Status Word STW	9-67	Control Word 1	12-10	Status linka	13-2*	Tajmeri		
				12-11	Trajanje linka	13-20	SL Controller Timer		

14-62	Maks. preopt. smanjizl.strujie	15-71	Verzija softvera Opcije A	16-58	PID izlaz [%]	18-70	Mains Voltage	21-19	Ekst. 1 Izlaz [%]
14-8*	Opcije	15-72	Opcija u slotu B	16-59	Adjusted Setpoint	18-71	Mains Frequency	21-2*	Ekst. CL 1 PID
14-80	Opcija spoljnapajanja 24VDC	15-73	Verzija softvera Opcije B	16-6*	Ulazi i izlazi	18-72	Mains Imbalance	21-20	Ekst. 1 Norm/inv. reg.
14-9*	Podేశ, greške	15-74	Opcija u otvoru C0/E0	16-60	Digitalni ulaz	18-75	Rectifier DC Volt.	21-21	Ekst. 1 Proporcijon.pojac.
14-90	Nivo greške	15-75	Verzija softvera Opcije C0/E0	16-61	Terminal 53 Položaj prekidača	20-0*	Povratna sprega	21-22	Ekst. 1 Integralno vr.
15-1*	Informacije o pretv	15-76	Opcija u otvoru C1/E1	16-62	Terminalni ulaz 53	20-0*	Povratna sprega	21-23	Ekst. 1 Vreme diferencij.
15-0*	Podaci o radu	15-77	Verzija softvera Opcije C1/E1	16-63	Terminalni 54 Položaj prekidača	20-00	Povrspr.1 Izvor	21-24	Ekst. 1 Ogr. difčlana
15-00	Časovi rada	15-78	Časovi rada ventilatora	16-64	Analogni ulaz 54	20-01	Povrspr.1 Pretvaranje	21-3*	Ekst. CL 2 Ref./povrspr.
15-01	Časovi rada	15-80	Časovi rada ventilatora	16-65	Analogni izlaz 42 [mA]	20-02	Povrspr.1 Izvornjedin.	21-30	Ekst. 2 Jedin. ref/povrspr.
15-02	Brojač kWh	15-81	Unapred podešeni radni sati ventilatora	16-66	Digitalni izlaz [bin]	20-03	Povrspr.2 Izvor	21-31	Ekst. 2 Minim. referenca
15-03	Uključenje	15-9*	Info o parametru	16-67	Impulsulaz 29 [Hz]	20-04	Povrspr.2 Pretvaranje	21-32	Ekst. 2 Maks. referenca
15-04	Previsoke temp.	15-92	Definisani parametri	16-68	Impulsulaz 33 [Hz]	20-05	Povrspr.2 Izvornjedin.	21-33	Ekst. 2 Izvor povrsprege
15-05	Previsoki nap.	15-93	Modifikovani parametri	16-69	Impulsni izlaz #29 [Hz]	20-06	Povrspr.3 Izvor	21-34	Ekst. 2 Izvor povrsprege
15-06	Reset brojača kWh	15-98	Identifikacija pretv.	16-70	Impulsni izlaz #29 [Hz]	20-07	Povrspr.3 Pretvaranje	21-35	Ekst. 2 Zad.vred
15-07	Reset brojača časova rada	15-99	Parametar Metadata	16-71	Releji. izlaz [bin]	20-08	Povrspr. 3 Izvornjedin.	21-37	Ekst. 2 Referenca [jed.]
15-08	Broj starova	16-*	Citanje podataka	16-72	Brojač A	20-12	Jedinica za ref/povrspr.	21-38	Ekst. 2 Povrspr. [jed.]
15-1*	Podేశ, dnevnika	16-0*	Generalni status	16-73	Brojač B	20-2*	Povrspr./zadata vredn.	21-39	Ekst. 2 Izlaz [%]
15-10	Izvor zapisa	16-00	Control Word	16-75	Anal. ulaz X30/11	20-20	Funkcija povrspr.	21-4*	Ekst. CL 2 PID
15-11	Interval zapisa	16-01	Reference [Jedinica]	16-76	Anal. ulaz X30/12	20-21	Zadata vred. 1	21-40	Ekst. 2 Norm/inv. reg.
15-12	Promena stanja	16-02	Reference [%]	16-77	Anal. izlaz X30/8 [mA]	20-22	Zadata vred. 2	21-41	Ekst. 2 Proporcijon.pojac.
15-13	Režim zapisivanja	16-03	Status Word	16-78	Anal. izlaz X45/1 [mA]	20-23	Zadata vred. 3	21-42	Ekst. 2 Integralno vr.
15-14	Uzorci pre promene stanja	16-05	Main Actual Value [%]	16-79	Anal. izlaz X45/3 [mA]	20-6*	Bez senzora	21-43	Ekst. 2 Vreme diferencij.
15-2*	Historic Log	16-09	Prilag. očitavanja	16-8*	Fieldbus & FC Port	20-60	Mer. jedinica - bez senzora	21-44	Ekst. 2 Ogr. difčlana
15-20	Historic Log: Događaj	16-1*	Status motora	16-80	Fieldbus CTW 1	20-69	Informacije bez senzora	21-5*	Ekst. CL 3 Ref./povrspr.
15-21	Historic Log: sprega	16-10	Snaga [kW]	16-82	Fieldbus REF 1	20-7*	Autom. podeš. PID	21-50	Ekst. 3 Jedin. ref/povrspr.
15-22	Historic Log: Vreme	16-11	Snaga [hp]	16-84	Opcija kom. STW	20-70	Tip zatv. petlje	21-51	Ekst. 3 Minim. referenca
15-23	Historic Log: Datum i vreme	16-12	Napon motora	16-85	FC Port CTW 1	20-71	Funkcion. PID	21-52	Ekst. 3 Maks. referenca
15-3*	Dn. alarma	16-13	Frekvencija	16-86	FC Port REF 1	20-72	Promena PID izl.	21-53	Ekst. 3 Izvor povrsprege
15-30	Dn.alarma: Kod greške	16-14	Struja motora	16-89	Configurable Alarm/Warning Word	20-73	Nivo min.sign.povrsprege	21-54	Ekst. 3 Izvor povrsprege
15-31	Dn.alarma: sprega	16-15	Frekvenc. [%]	16-90	Alarm Word	20-74	Nivo maks.sign.povrsprege	21-55	Ekst. 3 Zad.vred
15-32	Dn.alarma: Vreme	16-16	Moment [Nm]	16-91	Alarm reč 2	20-79	Autom. podeš. PID	21-57	Ekst. 3 Referenca [jed.]
15-33	Dn.alarma: Datum i vreme	16-17	Brzina [o/min]	16-92	Warning Word	20-8*	PID osnovna podeš.	21-58	Ekst. 3 Povrspr. [jed.]
15-34	Dn.alarma: Setpoint	16-18	Term. opterećenje motora	16-93	Reč upozorenja 2	20-81	PID Norm./inv. regulacija	21-59	Ekst. 3 Izlaz [%]
15-35	Dn.alarma: Povratna sprega	16-20	Ugao motora	16-94	Ekst Status Word	20-82	PID start.brzina [RPM]	21-6*	Ekst. CL 3 PID
15-36	Dn.alarma: Current Demand	16-22	Moment [kW]	16-95	Ekst. Status Word 2	20-83	PID start.brzina [Hz]	21-60	Ekst. 3 Norm/inv. reg.
15-37	Dn.alarma: Process Ctrl Unit	16-23	Motor Shaft Power [kW]	16-96	Reč održavanja	20-84	Odstupanje povrsprege od ref.	21-61	Ekst. 3 Proporcijon.pojac.
15-4*	Identifikacija pretv.	16-24	Calibrated Stator Resistance	18-*	Info i očitavanja	20-9*	PID regulator	21-62	Ekst. 3 Integralno vr.
15-40	Tip FC	16-26	Filterirana snaga [kW]	18-0*	Zapis održavanja	20-91	PID prekid daljinteg.	21-63	Ekst. 3 Vreme diferencij.
15-41	Energetski deo	16-27	Filterirana snaga [ks]	18-0*	Dnevnik održ.: Stavka	20-93	PID proorcionalni član	21-64	Ekst. 3 Ogr. difčlana
15-42	Napon	16-3*	Status pretv.	18-01	Dnevnik održ.: Akcija	20-94	PID integr. vreme	22-0*	Prim. aplikacije
15-44	Verzija softvera	16-30	Napon, jednos. kola	18-02	Dnevnik održ.: Vreme	20-95	PID vremena derivacije	22-00	Kašnjestkazlj.
15-45	Poručeni tipski broj	16-31	Temperatura sistema	18-03	Dnevnik održ.: Datum i vreme	20-96	PID ogranič. difčlana	22-01	Vreme filtra snage
15-46	Poruđbeni br. frekventnog pretvarača	16-32	Energija kočenja /s	18-3*	Ulazi i izlazi	21-*	Ekst. zatv. petlja	22-2*	Bez otkriv. protoka
15-47	Poruđbeni br. energetske karte	16-33	Energija kočenja /2 min	18-30	An. ulaz X42/1	21-0*	Spolj. CL autom. podeš.	22-20	Autom.setup nis. snage
15-48	LCP id br.	16-35	Temperatura pretvarača	18-31	An. ulaz X42/3	21-00	Tip zatv. petlje	22-21	Otkriv. niske snage
15-49	SW ID kontrolna karta	16-36	Maks. struja pretvarača	18-32	An. ulaz X42/5	21-01	Funkcion. PID	22-22	Otkriv. male brzine
15-50	SW ID energetska karta	16-37	Maks. struja inv.	18-33	Analogizlaz X42/7 [V]	21-02	Promena PID izl.	22-23	Funkc.nedos.prot.
15-51	Serijski br. frekventnog pretvarača	16-38	Stanje SL kontrolera	18-34	Analogizlaz X42/9 [V]	21-03	Nivo min.sign.povrsprege	22-24	Kašn.kod nedos.prot.
15-53	Serijski br. energetske karte	16-39	Temp. kont. karte	18-35	Analogizlaz X42/11 [V]	21-04	Nivo maks.sign.povrsprege	22-26	Rad pumpe na suvo
15-54	Config File Name	16-40	Spremnik zapisa pun	18-36	Analogni ulaz X48/2 [mA]	21-1*	Ekst. CL 1 Ref./povrspr.	22-27	Kašnjpumpe na suvo
15-58	Ime datoteke za SmartStart	16-49	Izvor greške struje	18-37	Temp. ulaza X48/4	21-10	Ekst. 1 Jedin. ref/povrspr.	22-28	"No-Flow" Donja gr. brz. [o/min]
15-59	CSV ime datoteke	16-5*	Ref. & Feedb.	18-38	Temp. ulaza X48/7	21-11	Ekst. 1 Minim. referenca	22-29	"No-Flow" Donja gr. brz. [Hz]
15-6*	Identifikacija opcija	16-50	Eksterna referenca	18-39	Temp. ulaza X48/10	21-12	Ekst. 1 Maks. referenca	22-3*	Bez ugad. protoka
15-60	Instalisana opcija	16-52	Povratna sprega [Jedinica]	18-5*	Ref. & Feedb.	21-13	Ekst. 1 Jedin. referenca	22-30	Snaga kod ned.prot.
15-61	Softverska verzija opcije	16-53	Digi Pot Reference	18-50	Očitavanje bez senzora [Jedinica]	21-14	Ekst. 1 Izvor povrsprege	22-31	Faktor korekcije snage
15-62	Poruđbeni br. opcije	16-54	Povrspr. 1 [jed.]	18-6*	Inputs & Outputs 2	21-15	Ekst. 1 Zad.vred	22-32	Mala brzina[RPM]
15-63	Serijski br. opcije	16-55	Povrspr. 2 [jed.]	18-7*	Rectifier Status	21-17	Ekst. 1 Referenca [jed.]	22-33	Mala brzina[Hz]
15-70	Opcija u slotu A	16-56	Povrspr. 3 [jed.]			21-18	Ekst. 1 Povrspr. [jed.]	22-34	Snaga kod male brz.[kW]



22-35	Snaga kod male brz.[HP]	25-80	Kaskad. status	27-04	Pump Total Lifetime Hours	27-95	Advanced Cascade Relay Output [bin]
22-36	Vel. brzina [RPM]	25-81	Pump Status	27-10	Configuration	27-96	Extended Cascade Relay Output [bin]
22-37	Vel. brzina [Hz]	25-82	Vod.pumpa	27-11	Cascade Controller	29-00*	Water Application Functions
22-38	Snaga kod vel.brz. [kW]	25-83	Status releja	27-12	Number Of Drives	29-00*	Pipe Fill
22-39	Snaga kod vel.brz. [HP]	25-84	Vr. uklj. pumpe	27-13	Number Of Pumps	29-01	Pipe Fill Speed [RPM]
22-40*	Rež. mirov.	25-85	Vr. uklj. releja	27-14	Pump Capacity	29-02	Pipe Fill Speed [Hz]
22-41	Minim. vreme rada	25-86	Reset broj. releja	27-16	Runtime Balancing	29-03	Pipe Fill Time
22-42	Minim. vreme mirov.	25-90	Zaklj. pumpe	27-17	Motor Starters	29-04	Pipe Fill Rate
22-43	Brzina paljenja[RPM]	25-91	Ručna promena	27-19	Spin Time for Unused Pumps	29-05	Filled Setpoint
22-44	Ref.paljenja/Razlika povr.spr	26-0*	An. ul/iz Opcija	27-20	Normal Operating Range	29-06	No-Flow Disable Timer
22-45	Poveć.zad.vred.	26-00	Terminai X42/1 Režim	27-21	Override Limit	29-07	Filled setpoint delay
22-46	Maks.vreme povećanja	26-01	Terminai X42/3 Režim	27-22	Fixed Speed Only Operating Range	29-10	Derag Cycles
22-50	Funkcija kraja krive	26-02	Terminai X42/5 Režim	27-23	Staging Delay	29-11	Derag at Start/Stop
22-51	Kašn. kraja krive	26-10	An. ulaz X42/1	27-24	Destaging Delay	29-12	Deragging Run Time
22-6*	Otkriv. prekida kaiša	26-11	Term. X42/1 Niža vr. napona	27-25	Override Hold Time	29-13	Derag Speed [RPM]
22-60	Funkcija prekida kaiša	26-14	Term. X42/1 Viša vr. napona	27-27	Min Speed Destage Delay	29-14	Derag Speed [Hz]
22-61	Moment prekida kaiša	26-15	Term. X42/1 Donja ref./povr. sprega	27-30	Staging Speed	29-15	Derag Off Delay
22-62	Kašn. prekida kaiša	26-16	Term. X42/1 Gornja ref./povr. sprega	27-31	Autom. podeš. brzina prebacivanja (RPM)	29-20	Derag Power Tuning
22-7*	Zaštita od krat. ciklusa	26-17	Term. X42/1 Vrem. konst. filtera	27-32	Brzina stepenastog povećavanja (RPM)	29-20	Derag Power[kW]
22-75	Zaštita od krat. ciklusa	26-2*	An. ulaz X42/3	27-33	Brzina stepenastog smanjivanja (RPM)	29-21	Derag Power[HP]
22-76	Vreme između 2 starta	26-20	Term. X42/3 Niža vr. napona	27-34	Brzina stepenastog smanjivanja (Hz)	29-22	Derag Power Factor
22-77	Minim. vreme rada	26-21	Term. X42/3 Viša vr. napona	27-40	Autom. podeš. postavki prebacivanja	29-23	Derag Power Delay
22-78	Minimum Run Time Override	26-22	Term. X42/3 Donja ref./povr. sprega	27-41	Kašn.zaust.rampe	29-24	Mala brzina[Hz]
22-8*	Kompenzacija prot.	26-25	Term. X42/3 Gornja ref./povr. sprega	27-42	Kašn.polaz.rampe	29-25	Mala brzina[Hz]
22-80	Kompenzacija prot.	26-26	Term. X42/3 Vrem. konst. filtera	27-43	Granica step.pov.	29-26	Snaga kod male brz.[kW]
22-81	Kvadr-linearna aproksimacija krive	26-27	Term. X42/3 "Live Zero"	27-44	Granica rastavljanja	29-27	Snaga kod male brz.[HP]
22-82	Kalkulacija radn.tačke	26-3*	An. ulaz X42/5	27-46	Brz.step.poveć. [RPM]	29-29	Vel. brzina [Hz]
22-83	Kod ned.prot. [RPM]	26-30	Term. X42/5 Niža vr. napona	27-47	Brz.step.poveć. [Hz]	29-30	Snaga kod vel.brz. [kW]
22-84	Brz. kod ned.prot. [Hz]	26-31	Term. X42/5 Viša vr. napona	27-48	Brzina rastav. [RPM]	29-31	Snaga kod vel.brz. [HP]
22-85	Brzina na uct. tački [RPM]	26-34	Term. X42/5 Donja ref./povr. sprega	27-49	Staging Principle	29-32	Derag On Ref Bandwidth
22-86	Brzina na uct. tački [Hz]	26-35	Term. X42/5 Gornja ref./povr. sprega	27-50	Alternate Settings	29-33	Power Derag Limit
22-87	Pritisak kod brzine ned.protoka	26-37	Term. X42/5 Vrem. konst. filtera	27-51	Automatska promena	29-34	Consecutive Derag Interval
22-88	Pritisak kod naz.brzine	26-40	Analogni izlaz X42/7	27-52	Događaj promene	29-35	Derag at Locked Rotor
22-89	Protok na uct. tački	26-41	Terminai X42/7 Min. razmera	27-53	Vrem. interval promene	29-40	Pre/Post Lube
22-90	Brzina kod naz. prot.	26-42	Terminai X42/7 Maks. razmera	27-54	Vredn.tajmera promene	29-41	Pre Lube Time
23-0*	Vremenske funkcije	26-43	Terminai X42/7 kontrola busa	27-55	Alternation At Time of Day	29-42	Post Lube Time
23-00	U vremenu	26-44	Terminai X42/7 predpodeš. timeout	27-56	Predef. vreme promene	29-50	Flow Confirmation
23-01	U akciji	26-50	Analogni izlaz X42/9	27-58	Kapacitet promene je <	29-51	Validation Time
23-02	Van vremena	26-51	Terminai X42/9 Min. razmera	27-59	Rad sa kašn.sled.pumpe	29-52	Signal Lost Verification Time
23-03	Van akcije	26-52	Terminai X42/9 Maks. razmera	27-60	Digitalni ulazi	29-53	Flow Confirmation Mode
23-04	Ponavlanje	26-53	Terminai X42/9 kontrola busa	27-61	Priključak X66/1 Digitalni ulaz	29-6*	Flow Meter
23-10	Stavka održavanja	26-54	Terminai X42/9 predpodeš. timeout	27-62	Priključak X66/3 Digitalni ulaz	29-61	Flow Meter Monitor
23-11	Akcija održavanja	26-60	Analogni izlaz X42/11	27-63	Priključak X66/5 Digitalni ulaz	29-62	Flow Meter Source
23-12	Vrem. baza održavanja	26-61	Terminai X42/11 Min. razmera	27-64	Priključak X66/7 Digitalni ulaz	29-63	Flow Meter Unit
23-13	Vrem. interval održavanja	26-62	Terminai X42/11 Maks. razmera	27-65	Priključak X66/9 Digitalni ulaz	29-64	Totalized Volume Unit
23-14	Datum i vreme održavanja	26-63	Terminai X42/11 kontrola busa	27-66	Priključak X66/11 Digitalni ulaz	29-65	Totalized Volume
23-1*	Reset održavanja	27-0*	Control & Status	27-67*	Spojevi	29-66	Actual Volume
23-15	Reset Maintenance Word	27-01	Pump Status	27-70	Releji	29-67	Reset Totalized Volume
23-16	Tekst za održavanje	27-02	Ručna kontrola pumpe	27-9*	Očitavanje	29-68	Reset Actual Volume
23-5*	Energ.dnev.	27-03	Current Runtime Hours	27-91	Kaskadna referenca	29-69	Protok
23-50	Rezol.meraca energije	27-04	Current Runtime Hours	27-92	% ukupnog kapaciteta	30-2*	Posesne karakteristike
23-51	Period starta	27-05	Step.poveć. kod promene	27-93	Status kaskadne opcije	30-2*	Napr. podeš. starta
23-53	Energ.dnev.	27-06	Rad sa kašn.sled.pumpe	27-94	Status kaskadnog sistema	30-22	Locked Rotor Detection
23-54	Reset energ.dnev.						

30-23	Locked Rotor Detection Time [s]	43-23	FPC Fan D Speed
30-5*	Unit Configuration	43-24	FPC Fan E Speed
30-50	Heat Sink Fan Mode	43-25	FPC Fan F Speed
30-8*	Kompatibilnost (I)		
30-81	Kočioni otpornik (ohm)		
31-**	Opcija premošč.		
31-00	Rez. premošč.		
31-01	Vreme kašn.j.prem.starta		
31-02	Vreme kašn.j.prem.isklj		
31-03	Uklj. test. režima		
31-10	Premošč.status.reči		
31-11	Premošč.sati pogona		
31-19	Daljijska aktivacija premošćenja		
35-**	Opcija senzorskog ulaza		
35-0*	Temp. Režim ulaza		
35-00	Term. X48/4 Temperature Unit		
35-01	Term. X48/4 tip ulaza		
35-02	Term. X48/7 Temperature Unit		
35-03	Term. X48/7 tip ulaza		
35-04	Term. X48/10 Temperature Unit		
35-05	Term. X48/10 tip ulaza		
35-06	Funkcija alarma temp. senzora		
35-1*	Temp. ulaza X48/4		
35-14	Term. X48/4 Vrem. konst. filtera		
35-15	Term. X48/4 Temp. Monitor		
35-16	Term. X48/4 Low Temp. Limit		
35-17	Term. X48/4 High Temp. Limit		
35-2*	Temp. ulaza X48/7		
35-24	Term. X48/7 Vrem. konst. filtera		
35-25	Term. X48/7 Temp. Monitor		
35-26	Term. X48/7 Low Temp. Limit		
35-27	Term. X48/7 High Temp. Limit		
35-3*	Temp. ulaza X48/10		
35-34	Term. X48/10 Vrem. konst. filtera		
35-35	Term. X48/10 Temp. Monitor		
35-36	Term. X48/10 Low Temp. Limit		
35-37	Term. X48/10 High Temp. Limit		
35-4*	Analog. ulaz X48/2		
35-42	Term. X48/2 Mala struja		
35-43	Term. X48/2 Velika struja		
35-44	Term. X48/2 Low Ref./Feedb. sprega		
35-45	Term. X48/2 High Ref./Feedb. sprega		
35-46	Term. X48/2 Vrem. konst. filtera		
35-47	Term. X48/2 "Live Zero"		
43-**	Unit Readouts		
43-0*	Component Status		
43-00	Component Temp.		
43-01	Auxiliary Temp.		
43-1*	Power Card Status		
43-10	HS Temp. ph.U		
43-11	HS Temp. ph.V		
43-12	HS Temp. ph.W		
43-13	PC Fan A Speed		
43-14	PC Fan B Speed		
43-15	PC Fan C Speed		
43-2*	Fan Pow.Card Status		
43-20	FPC Fan A Speed		
43-21	FPC Fan B Speed		
43-22	FPC Fan C Speed		

Indeks

A		Energetska kartica	
AC talasni oblik.....	7	Upozorenje.....	59
Alarmi		F	
Alarmi.....	52	Fabričko podešenje.....	41
Dnevnik alarma.....	39	Faktor snage.....	7, 37
Lista.....	53	G	
AMA		Glavni meni.....	39
AMA.....	50	Gubitak (nestanak) faze.....	53
bez povezanog priključka T27.....	44	Gubitak snage.....	66
sa povezanim priključkom T27.....	44	H	
Automatska adaptacija motora (AMA).....	44	Hand on (Ručno uključivanje).....	40, 50
Analogni		Harmonici.....	7
Analogna referenca brzine.....	44	Hlađenje.....	10
izlaz.....	33	Hladnjak	
ulaz.....	33	Nominalni podaci o zatezanju pristupnog panela.....	74
Specifikacije ulaza.....	69	Upozorenje.....	57, 59
Auto On (Automatsko uključivanje).....	40, 43, 50, 51	I	
Automatska adaptacija motora (AMA)		Impulsni start/stop.....	46
Upozorenje.....	58	Inicijalizacija.....	41
Automatski reset.....	38	Instalaciono okruženje.....	10
B		Inv.	
Bezbednost.....	9	Limit.....	64
Blok dijagram.....	7	Isključenja.....	52
Brzi meni.....	39	Isključenje.....	48
Brzina		Isključenje i blokada.....	52
Motor.....	41	Izjednačenje potencijala.....	13
Referenca brzine.....	35, 43, 44, 50	Izlaz	
Referenca brzine, analogna.....	44	Analogni izlaz.....	33
Č		Izlazna struja.....	50
Čuvanje.....	10	Izlazni priključak.....	38
D		Izlazno ožičavanje napajanja.....	37
Daljinska komanda.....	3	Izlazna struja.....	65, 66, 67
Digitalni		Izolacija smetnji.....	37
Specifikacije izlaza.....	70	Izolovano mrežno napajanje.....	32
Specifikacije ulaza.....	69	J	
Digitalni ulaz.....	35, 51	Jednosmerna struja.....	7, 12, 50
Dimenzije pri isporuci.....	74, 75	K	
Dimenzije, isporuka.....	74, 75	Kabl sa omotačem.....	15, 37
Dnevnik sa greškama.....	39	Kablovi	
Dodatni resursi.....	3	Dužina i poprečni presek kabla.....	69
E		Specifikacije.....	69
Eksterni reset alarma.....	47	Klasa energetske efikasnosti.....	68
EMC.....	12	Kočenje.....	50
EMC smetnje.....	15		

Kočioni otpornik			
Upozorenje.....	56		
Kočnica			
Kočioni otpornik.....	53		
Nominalni podaci o zatezanju priključaka.....	74		
Komanda start/stop.....	46		
Komanda starta.....	43		
Konvencija.....	76		
Kratak spoj.....	55		
Kratkospojnik.....	35		
Kvalifikovano osoblje.....	8		
L			
Lokalni upravljački panel (LCP).....	38		
Lokalno upravljanje.....	38, 40, 50		
M			
Maksimalna ulazna struja.....	65, 66, 67		
Maksimalna veličina kabla.....	65, 66, 67		
MCT 10.....	33, 38		
Montiranje.....	11, 34, 37		
Motor			
Brzina.....	41		
Izlaz (U, V, W).....	68		
Kabl.....	15		
Neželjena rotacija motora.....	9		
Nominalni podaci o zatezanju priključaka.....	74		
Ožičavanje.....	15, 37		
Podaci o motoru.....	64		
Povezivanje.....	15		
Pregrevanje.....	54		
Provera rotacije.....	42		
Snaga.....	12, 39		
Status.....	3		
Struja motora.....	7, 39		
Termička zaštita.....	48		
Termistor.....	48		
Upozorenje.....	54, 56		
Zaštita.....	3		
Mrežno napajanje			
Mrežni napon.....	39, 50		
Mrežno napajanje (L1, L2, L3).....	68		
Nominalni podaci o zatezanju priključaka.....	74		
Mrežno napajanje naizmeničnom strujom.....	7, 32		
N			
Napon napajanja.....	32, 33, 38, 57, 70		
Natpisna ploča.....	10		
Navigacijski taster.....	39, 42, 50		
Nesimetrija napona.....	53		
Neželjeni start.....	8, 49		
Nominalna struja kratkog spoja (SCCR).....	73		
Normalno preopterećenje.....	65, 66, 67		
O			
Obavezan zazor.....	10		
Obrtni moment			
Granični mom.....	64		
Karakteristika obrtnog momenta.....	68		
Limit.....	54		
Nominalni podaci o pričvršćivačima.....	74		
Odobrenja i sertifikati.....	7		
Održavanje.....	49		
Opcionalna oprema.....	35, 38		
Opcioni ormani za proširenja.....	6		
Osigurač.....	12, 37, 57, 72		
Otv. petlja			
Otv. petlja.....	35		
Ožičavanje			
Motor.....	15, 37		
Upravljanje.....	15, 35, 37		
Ožičenje upravljanja.....	15		
P			
PELV.....	48		
Ploča uvodnika			
Nominalni podaci o zatezanju.....	74		
Plutajući trougao.....	32		
Podešavanje.....	39, 43		
Podizanje.....	11		
Poklopac vrata/panela			
Nominalni podaci o zatezanju.....	74		
Pokretanje.....	41		
Polaganje kablova.....	37		
Pomoćna oprema.....	37		
Povratna sprega.....	35, 37, 50		
Povratna sprega sistema.....	3		
Predviđena namena.....	3		
Prekidač.....	35		
Prekidač			
A53 i A54.....	69		
Prekidač strujnog kola.....	37, 72		
Prekidač za isključenje.....	38		
Prekidač završetka bus-a.....	36		
Prekidači			
Završetak bus-a.....	36		
Prekidačka učestanost.....	51		
Prenapon.....	51, 64		
Prikaz statusa.....	49		
Prikaz unutrašnjosti.....	5		

Priključak		Stanje mirovanja.....	51
Lokacija, D1h.....	17	Statusni režim.....	49
Lokacija, D2h.....	17	STO.....	35
Lokacija, D3h.....	18	Struja	
Lokacija, D4h.....	19	Curenje.....	12
53.....	35	DC (=).....	7
54.....	35	Motor.....	7, 39
Ulaz.....	35	RMS.....	7
Upravljački priključak.....	52	Struja curenja.....	9, 12
Programiranje.....	35, 38, 39, 40	Struktura menija.....	39
Provodnik.....	37	Struktura menija za parametre.....	77
R		T	
Radni taster.....	39	Taster menija.....	39
Raspodela opterećenja.....	8, 74	Termička zaštita.....	7
Raspodela opterećenja		Termička zaštita	
Nominalni podaci o zatezanju priključaka.....	74	Motor.....	48
Referenca.....	39, 44, 50, 51	Termistor	
Rekuperacija		Ožičenje upravljanja termistora.....	32
Nominalni podaci o zatezanju priključaka.....	74	Termistor.....	32
Releji		Upozorenje.....	59
Specifikacije izlaza.....	71	Težina.....	66, 74, 75
Rešavanje problema		U	
Rešavanje problema.....	64	Udaljena referenca.....	51
Upozorenja i alarmi.....	53	Udarni tranzijent.....	12
Reset.....	38, 39, 40, 41, 52, 59	UL sertifikati.....	7
RFI filter.....	32	Ulaz	
RMS struja.....	7	AC (~).....	7, 32
Rotiranje.....	9	Analogni.....	33
Rotor		Digitalni.....	35
Upozorenje.....	60	Inv.....	32
RS485.....	36, 48	Napon.....	38
Ručna inicijalizacija.....	41	Ožičenje napajanja.....	37
Run permissive.....	51	Priključak.....	32, 35, 38
S		Rastavljač.....	32
Safe Torque Off		Signal.....	35
Safe Torque Off.....	35	Snaga.....	7, 12, 15, 32, 37, 38, 52
Upozorenje.....	59	Upozorenja	
Serijska komunikacija.....	33, 50	Lista.....	53
Serijska komunikacija		Upozorenja.....	52
Nominalni podaci o zatezanju poklopca.....	74	Upravljačka kartica	
Serijska komunikacija.....	40, 51, 52	RS485 specifikacije.....	70
Servis.....	49	Specifikacije.....	72
Setpoint.....	51	Upozorenje.....	59
Symbol.....	76	Upravljanje	
Skraćenica.....	76	Karakteristike.....	71
SmartStart.....	41	Ožičavanje.....	12, 15, 35, 37
Specifikacije ulaza.....	69	Priključak.....	40, 42, 50
Spoljna komanda.....	7, 52	Signal.....	50
Spoljni kontroler.....	3	Upravljački priključak.....	52
		USB	
		Specifikacije.....	72
		Uslovi okoline.....	68

Uzemljeni trougao..... 32

Uzemljenje

Nominalni podaci o zatezanju priključaka..... 74

Provodnik uzemljenja..... 12

Upozorenje..... 58

Uzemljenje..... 15, 32, 37, 38

V

Veličina provodnika..... 12, 15

Veliko preopterećenje..... 65, 66, 67

Ventilatori

Upozorenje..... 60

Veza napajanja..... 12

Visok napon..... 8

Visoki napon..... 38

Vreme polazne rampe..... 64

Vreme pražnjenja..... 8

Vreme zaustavne rampe..... 64

Z

Zaštita od prevelike struje..... 12

Zaštita tranzijenta..... 7

Zazor za hlađenje..... 37

wilo

Pioneering for You

WILO SE
Nortkirchenstraße 100
44263 Dortmund
Germany
T +49 (0)231 4102-0
F +49 (0)231 4102-7363
wilo@wilo.com
www.wilo.com

130R0821

