

Pioneering for You

wilo

Wilo-Yonos PICO



sr/cnr Uputstvo za ugradnju i upotrebu

Fig. 1:

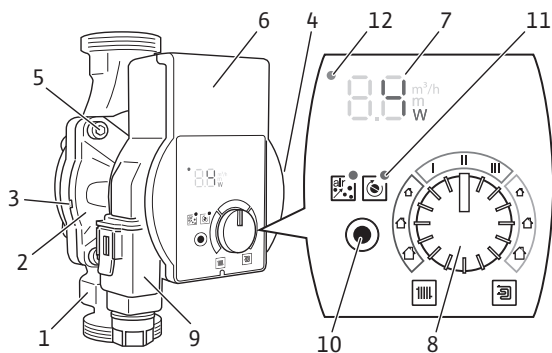

Fig. 2:

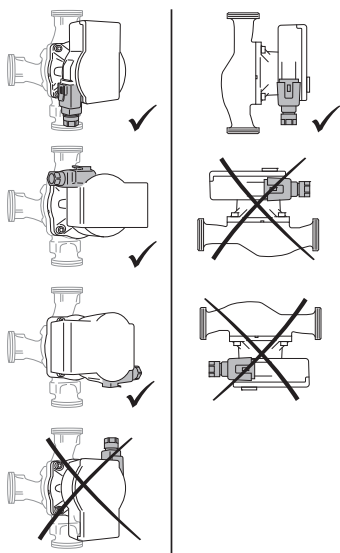

Fig. 3a:

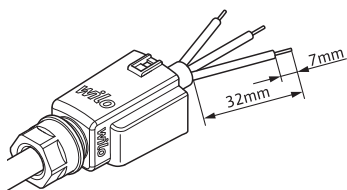

Fig. 3b:

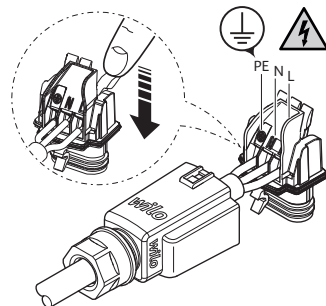

Fig. 3c:



Fig. 3f:

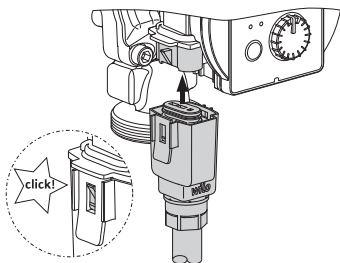

Fig. 3d:

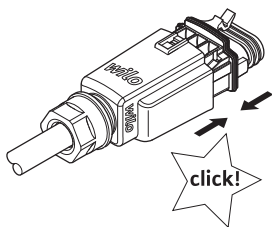

Fig. 4:

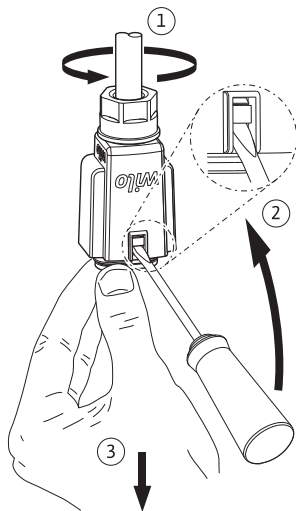
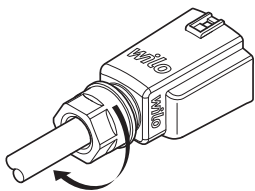

Fig. 3e:



1 Opšte informacije

O ovom uputstvu Uputstvo za ugradnju i upotrebu je sastavni deo proizvoda. Pre svih radova pročitati ovo uputstvo i uvek ga čuvati na dostupnom mestu.

Potpuno uvažavanje ovog uputstva je preduslov za propisnu upotrebu i pravilno rukovanje proizvodom. Obratite pažnju na sve podatke i oznake na proizvodu. Jezik originalnog uputstva je nemački. Svi ostali jezici ovog uputstva su prevod originalnog uputstva.

2 Sigurnost

Ovo poglavlje sadrži osnovne napomene koje se moraju poštovati u toku montaže, rada i održavanja. Pored toga, mora se obratiti pažnja na sigurnosne napomene u ostalim poglavljima.

Nepoštovanje ovog uputstva za upotrebu može dovesti u opasnost ljude, životnu okolinu i proizvod. To dovodi do gubitka svih prava na nadoknadu štete.

Na primer, nepoštovanje može da izazove sledeće opasnosti:

- Ugrožavanje ljudi električnim, mehaničkim i bakteriološkim uticajem, kao i elektromagnetskim poljima
- Ugrožavanje životne okoline usled curenja opasnih materija
- Materijalne štete
- Otkazivanje važnih funkcija proizvoda

Označavanje sigurnosnih napomena U ovom uputstvu za ugradnju i upotrebu koriste se sigurnosne napomene za materijalnu štetu i telesne povrede i predstavljaju se na različite načine:

- Sigurnosne napomene za telesne povrede počinju signalnom reči ispred koje je postavljen odgovarajući **simbol**.
- Sigurnosne napomene za materijalnu štetu počinju signalnom reči i predstavljene su **bez** simbola.

Signalne reči**OPASNOST!**

Nepoštovanje dovodi do smrti ili ozbiljnih povreda!

UPOZORENJE!

Nepoštovanje može dovesti do (ozbiljnih) povreda!

OPREZ!

Nepoštovanje može dovesti do materijalne štete ili potpunog oštećenja.

NAPOMENA

Korisna napomena za rukovanje proizvodom.

Simboli

U ovom uputstvu se koriste sledeći simboli:



Opasnost od električnog napona



Simbol opšte opasnosti



Upozorenje na vruće površine/fluide



Upozorenje na magnetna polja



Napomena

Kvalifikacija osoblja

Osoblje mora:

- Da bude informisano o lokalnim propisima za zaštitu od nezgoda.
- Da pročita i razume uputstva za ugradnju i upotrebu.

Osoblje mora da ima sledeće kvalifikacije:

- Električne radove moraju da obavljaju kvalifikovani električari (prema EN 50110-1).
- Montažu/demontažu moraju da obavljaju stručna lica koja su obučena za rukovanje svim neophodnim alatima i potrebnim materijalima za pričvršćivanje.
- Rukovaoci moraju da budu informisani o načinu funkcionisanja kompletnog sistema.

Definicija „kvalifikovanog električara”

Kvalifikovani električar je osoba sa odgovarajućom stručnom obukom, znanjem i iskustvom, koja prepoznaje opasnosti od električne energije i u stanju je da ih spreči.

Električni radovi

- Električne radove moraju da obavljaju kvalifikovani električari.
- Poštovati važeće nacionalne direktive, standarde i propise, kao i zahteve lokalnih preduzeća za snabdevanje električnom energijom za priključivanje na lokalnu strujnu mrežu.
- Pre svih radova proizvod isključiti iz električne mreže i osigurati od neovlašćenog ponovnog uključenja.
- Priključak mora da se osigura prekostrujnom zaštitnom sklopkom (RCD).
- Proizvod mora da bude uzemljen.
- Električar treba odmah da zameni oštećeni kabl.
- Nikada ne otvarati regulacioni modul i ne uklanjati elemente za upravljanje.

Obaveze operatora

- Sve radove treba da obavlja isključivo stručno osoblje.
- Obezbediti zaštitu od dodirivanja na objektu od vrućih komponenti i električnih opasnosti.
- Zameniti oštećene zaptivače i priključne vodove.

Ovaj uređaj mogu da koriste deca koja su stara 8 i više godina, kao i osobe sa umanjanim fizičkim, senzoričkim ili mentalnim sposobnostima ili osobe bez odgovarajućeg iskustva i znanja, ako su pod nadzorom odn. ako su upućene u bezbedno korišćenje uređaja i ako razumeju opasnosti koje nastanu usled korišćenja. Deca ne smeju da se igraju uređajem. Čišćenje i korisničko održavanje ne smeju da vrše deca bez nadzora.

3 Opis proizvoda i funkcija

Pregled Wilo-Yonos PICO (Fig. 1)

- 1 Kućište pumpe sa navojnim priključcima
- 2 Motor sa vlažnim rotorom
- 3 Otvori za odvod kondenzata (4 po obodu)

- 4 Natpisna pločica
- 5 Zavrtnji kućišta
- 6 Regulacioni modul
- 7 LED-displej
- 8 Taster za rukovanje
- 9 Wilo-Connector, električni mrežni priključak
- 10 Funkcijski taster
- 11 LED lampica za funkcije
- 12 LED lampica za signalizaciju greške

Funkcija Cirkulaciona pumpa visoke efikasnosti za toplovodni sistem grejanja sa integrisanom regulacijom diferencijalnog pritiska. Vrsta regulacije i napor (diferencijalni pritisak) mogu da se podešavaju. Diferencijalni pritisak se reguliše preko broja obrtaja pumpe.

Način označavanja

Primer: Wilo-Yonos PICO 25/1-6 130

Yonos PICO	Cirkulaciona pumpa visoke efikasnosti
25	Navojni priključak DN 25 (Rp 1)
1-6	1 = minimalni napor u m (podesiv do 0,5 m) 6 = maksimalni napor u m kod $Q = 0 \text{ m}^3/\text{h}$
130	Ugradna dužina: 130 mm ili 180 mm

Tehnički podaci

Napon priključka	1 ~ 230 V ± 10%, 50/60 Hz
Klasa zaštite IP	pogledajte natpisnu pločicu (4)
Indeks energetske efikasnosti EEI	pogledajte natpisnu pločicu (4)
Temperatura fluida pri maks. temperaturi okoline do +40 °C	-10 °C do +95 °C
Dozvoljena temperatura okoline	-10 °C do +40 °C
Maks. radni pritisak	10 bar (1000 kPa)
Minimalni pritisak dotoka pri +95 °C/ +110 °C	0,3 bara/1,0 bara (30 kPa/100 kPa)

LED-displej

- Prikaz zadate vrednosti H napora (diferencijalni pritisak) u m .

- Prikaz izabranog konstantnog broja obrtaja ($c1 = I, c2 = II, c3 = III$).

- Prikaz potrošnje električne energije u W , naizmenično sa trenutnim protokom u m^3/h .

- Prikaz upozorenja i signal greške.

3.1 Elementi za rukovanje**Taster za rukovanje**

Okretanje



- Biranje upotrebe/vrste regulacije.
- Podešavanje zadate vrednosti H napora (diferencijalni pritisak).
- Biranje konstantnog broja obrtaja.

Funkcijski taster

Pritisak



- Pokretanje funkcije odušivanja.
- Ručno aktiviranje ponovnog pokretanja pumpe.

**3.2 Upotreba/vrsta regulacije i funkcije****Radijatorsko grejanje**

Preporuka za smanjenje šumova protoka na termostatskim ventilima kod dvocevnih sistema grejanja sa radiatorima.

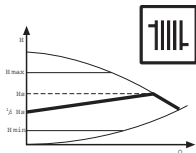

Promenljivi diferencijalni pritisak ($\Delta p-v$):

Pumpa smanjuje na pola napor kod opadajućeg protoka u cevovodnoj mreži.

Ušteda električne energije prilagođavanjem napora prema potrebnom zapreminskom protoku i manjim brzinama protoka.



NAPOMENA

Fabričko podešavanje: $\Delta p-v$, $\frac{1}{2} H_{\max}$

Podno grejanje

Preporuka za podna grejanja.

Ili za predimenzionirane cevovode ili sve primene bez promenljive karakteristike cevovodne mreže (npr. pumpe za cirkulaciju tople vode kroz bojler), kao i jednocevne sisteme grejanja sa radiatorima.

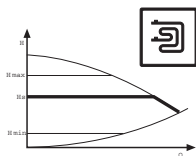

Konstantan diferencijalni pritisak ($\Delta p-c$):

Regulacija konstantno održava podešeni napor nezavisno od potrebnog protoka.

Konstantan broj obrtaja

Preporuka za potraživanje konstantnog protoka kod postrojenja sa nepromenljivim otporom postrojenja.

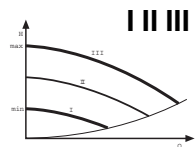

Konstantan broj obrtaja (I, II, III):

Pumpa radi neregulisano u tri zadata stepena sa stalnim brojem obrtaja.

Odušivanje



Funkcija odušivanja se aktivira preko funkcijskog tastera i automatski odušuje pumpu.

Instalacija grejanja se pri tom ne odušuje.

Ručno ponovno pokretanje



Ručno **ponovno pokretanje** se aktivira preko funkcijskog tastera i deblokira pumpu po potrebi (npr. nakon dužeg mirovanja tokom letnjeg perioda).

4 Namenska upotreba

Cirkulacione pumpe visoke efikasnosti serije Wilo-Yonos PICO predviđene su isključivo za cirkulaciju fluida u toplovodnim instalacijama grejanja i slične sisteme sa promenljivim protocima.

Dozvoljeni fluidi:

- Voda za grejanje u skladu sa propisom VDI 2035 (CH: SWKI BT 102-01).
- Mešavine voda/glikol* sa maksimalno 50 % udela glikola.

* Glikol ima veću viskoznost od vode. U slučaju primesa glikola, podaci o naporu pumpe moraju da se koriguju u skladu sa odnosom mešanja.



NAPOMENA

U postrojenje dodavati isključivo gotove mešavine. Pumpu ne koristiti za umešavanje fluida u postrojenje.

U namensku upotrebu spada i uvažavanje ovog uputstva kao i podataka i oznaka na pumpi.

Pogrešna upotreba

Svaka upotreba izvan navedenog predstavlja pogrešnu upotrebu i za rezultat ima gubitak bilo kakvog garancijskog prava.



UPOZORENJE!

Opasnost od povrede ili materijalnog oštećenja zbog pogrešne upotrebe!

- Nikada nemojte koristiti druge fluide.
- Nikada nemojte da dozvolite neovlašćeno izvođenje radova.
- Nikada nemojte koristiti pumpu izvan naznačenih granica upotrebe.
- Nikada nemojte vršiti samovoljne izmene.
- Koristite isključivo odobrenu dodatnu opremu.
- Nikada nemojte koristiti sa podešavanjem faznog ugla.

5 Transport i skladištenje

Opseg isporuke

- Cirkulaciona pumpa visoke efikasnosti sa 2 zaptivača
- Wilo-Connector
- Uputstvo za ugradnju i upotrebu

Kontrola transporta

Odmah nakon isporuke proveriti transportna oštećenja i potpurnost i, ako je potrebno, odmah izvršiti reklamaciju.

Uslovi transporta i skladištenja

Zaštiti od vlage, mraza i mehaničkih opterećenja.
Dozvoljeni opseg temperatura: $-10\text{ }^{\circ}\text{C}$ do $+50\text{ }^{\circ}\text{C}$

6 Instalacija i električno povezivanje

6.1 Ugradnja

Ugradnju treba da izvrši isključivo kvalifikovani stručni radnik.



UPOZORENJE!

Opasnost od opekotina na vrućim površinama!

Kučište pumpe (1) i motor sa vlažnim rotorom (2) mogu da postanu vrući i dovedu do opekotina prilikom dodirivanja.

- Tokom pogona dodirivati samo regulacioni modul (6).
- Pre svih radova pumpu ostaviti da se ohladi.



UPOZORENJE!

Opasnost od oparivanja na vrućim fluidima!

Vrući fluidi mogu dovesti do oparivanja. Obratiti pažnju na sledeće pre montaže odnosno demontaže pumpe ili pre otpuštanja zavrtnjeva kućišta (5):

- Instalaciju grejanja ostaviti da se u potpunosti ohladi.
- Zatvoriti zaporne ventile ili isprazniti instalaciju grejanja.

Priprema

- Po mogućnosti, izabrati dobro pristupačno mesto za ugradnju.
- Uvažiti dozvoljeni ugradni položaj (Fig. 2) pumpe, po potrebi okrenuti glavu motora (2+6).

OPREZ!

Pogrešan ugradni položaj može da ošteti pumpu.

- Mesto ugradnje izabrati u skladu sa dozvoljenim ugradnim položajem (Fig. 2).
- Motor mora uvek da bude ugrađen vodoravno.
- Električni priključak ne sme da bude usmeren prema gore.

- Ispred i iza pumpe ugraditi zaporne ventile da bi se olakšala zamena pumpe.

OPREZ!

Voda od propuštanja može da ošteti regulacioni modul.

- Gornji zaporni ventil poravnati tako da voda od propuštanja ne može kapati na regulacioni modul (6).
- Gornji zaporni ventil bočno poravnati.
- Prilikom ugradnje u polazni vod otvorenih postrojenja sigurnosni polazni vod odvojiti ispred pumpe (EN 12828).
- Izvršiti sve radove zavarivanja i lemljenja.
- Isprati cevovodni sistem.

Okretanje glave motora

Glavu motora (2+6) okrenuti pre ugradnje i priključivanja pumpe.

- Po potrebi skinuti obloge toplotne izolacije.



UPOZORENJE!

Opasnost po život usled magnetnog polja!

Opasnost po život za osobe sa medicinskim implanatima zbog stalnih magneta ugrađenih u pumpu.

- Nikada ne vaditi rotor.

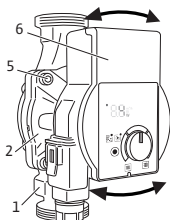

- Čvrsto držati glavu motora (2+6) i odviti 4 zavrtnja kućišta (5).

OPREZ!

Oštećenja na unutrašnjem zaptivaču dovode do propuštanja.

- Pažljivo okrenuti glavu motora (2+6), a da se pri tome ne izvadi iz kućišta pumpe (1).
 - Pažljivo okrenuti glavu motora (2+6).
 - Obratiti pažnju na dozvoljeni ugradni položaj (Fig. 2) i strelicu za smer na kućištu pumpe (1).
 - Čvrsto pritegnuti 4 zavrtnja kućišta (5) (4–7,5 Nm).
- Prilikom ugradnje uvažiti sledeće:
- Obratiti pažnju na strelicu za smer na kućištu pumpe (1).
 - Ugraditi mehanički bez opterećenja sa vodoravno postavljenim motorom sa vlažnim rotorom (2).
 - Zaptivače postaviti na navojne priključke.
 - Zategnuti cevne navojne spojeve.
 - Pumpu obezbediti od okretanja pomoću viljuškastog ključa i dobro učvrstiti sa cevovodima.
 - Po potrebi ponovo postaviti obloge toplotne izolacije.

Ugradnja pumpe

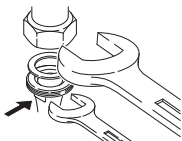
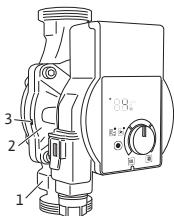

OPREZ!

Loše odvođenje toplote i kondenzovana voda mogu da oštete regulacioni modul i motor sa vlažnim rotorom.

- Motor sa vlažnim rotorom (2) ne izolovati toplotno.
- Sve otvore za odvod kondenzata (3) ostaviti slobodnim.

6.2 Električno povezivanje

Električno povezivanje treba da izvede isključivo kvalifikovani električar.



OPASNOST!

Opasnost po život usled električnog napona!

Pri dodirivanju delova pod naponom preči neposredna opasnost po život.

- Pre svih radova prekinuti snabdevanje naponom i obezbediti zaštitu od ponovnog uključenja.
- Nikada ne otvarati regulacioni modul (6) i ne uklanjati elemente za upravljanje.

OPREZ!

Pulsni mrežni napon može da dovede do oštećenja elektronike.

- Nikada nemojte koristiti pumpu sa podešavanjem faznog ugla.
- Prilikom uključivanja/isključivanja pumpe preko eksterne upravljačke jedinice deaktivirati pulsiranje napona (npr. podešavanje faznog ugla).
- Kod primena gde nije jasno da li se pumpa pogoni pulsним naponom, proizvođač regulacije/postrojenja mora da potvrdi da se pumpa pogoni naizmničnim naponom sinusnog oblika.
- U pojedinačnom slučaju ispitati uključivanje/isključivanje pumpe preko trijaka / poluprovodničkog releja.

Priprema

- Vrsta struje i napon moraju da budu u skladu sa podacima na natpisnoj pločici (4).
- Maksimalno predosiguranje: 10 A, tromi.
- Pumpu koristiti isključivo sa naizmničnim naponom sinusnog oblika.
- Uzeti u obzir broj uključivanja:
 - Uključivanja/isključivanja preko mrežnog napona $\leq 100/24$ č.
 - $\leq 20/\text{č.}$ pri frekvenciji uključivanja od 1 minuta između uključivanja/isključivanja preko mrežnog napona.



NAPOMENA

Struja priključivanja pumpe je $< 5A$. Ukoliko se pumpa preko releja prebacuje na "Uklj." i "Isklj.", onda mora da se obezbedi da je relej u stanju da uključi struju priključivanja od najmanje $5A$. Po potrebi, u tu svrhu treba zatražiti informacije od proizvođača kotla/regulacije.

- Električni priključak uspostaviti preko konstantnog priključnog voda pomoću utične naprave ili prekidača sa svim polovima sa minimalnom širinom kontaktnog otvora od 3 mm (VDE 0700/deo 1).
- Za zaštitu od vode od propuštanja i u cilju popuštanja zatezanja, na navojnom priključku kabla koristiti priključni vod sa dovoljnim spoljnim prečnikom (npr. H05VV-F3G1,5).
- Pri temperaturama medija od preko $90\text{ }^{\circ}\text{C}$ koristiti priključni vod otporan na visoke temperature.
- Obezbediti da priključni vod ne dodiruje cevovod i pumpu.

Montaža Wilo-Connector-a

- Priključni vod odvojiti od snabdevanja naponom.
- Uzeti u obzir raspored stezaljki (PE, N, L).
- Priključiti i montirati Wilo-Connector (Fig. 3a do 3e).

Priključivanje pumpe

- Pumpu uzemljiti.
- Priključiti Wilo-Connector (9) na regulacioni modul (6) sve dok ne nalegne (Fig. 3f).

Demontaža Wilo-Connector-a

- Priključni vod odvojiti od snabdevanja naponom.
- Demontirati Wilo-Connector pomoću odgovarajućeg odvijača (Fig. 4).

7 Puštanje u rad

Puštanje u rad treba da izvrši isključivo kvalifikovani stručni radnik.

7.1 Odušivanje



- Pravilno napuniti i odušiti postrojenje.
- Ako se pumpa ne odušuje automatski:
- Funkciju odušivanja aktivirati preko funkcijskog tastera, 1 put kratko pritisnuti, LED lampica svetli zeleno.
 - ↳ Funkcija odušivanja se pokreće nakon 5 sekundi, u trajanju od 10 minuta.
 - ↳ LED-displej prikazuje ciklične stubove odozdo nagore.
 - Za prekid funkcijski taster pritisnuti nekoliko sekundi.



NAPOMENA

Nakon uspešnog odušivanja LED-displej prikazuje prethodno podešene vrednosti pumpe.

7.2 Podešavanje vrste regulacije i napora

Veličina podešenog simbola kuće i podaci služe samo kao orijentacija za podešavanje napora, a za podešavanje se preporučuje precizniji proračun. Sa ovim podešavanjem se istovremeno prikazuju vrednosti napora u koracima od 0,1 m.

Radijatorsko grejanje

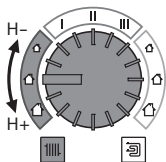

Promenljivi diferencijalni pritisak ($\Delta p-v$):

- Biranje opsega podešavanja za upotrebu.
- Podešavanje zadate vrednosti H napora (promenljivi diferencijalni pritisak).
- ↳ LED-displej prikazuje podešenu zadatu vrednost H napora u m.

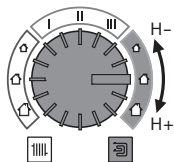

Pumpa	Broj radijatora		
Yonos PICO.../1-4 m	8	12	15
Yonos PICO.../1-6 m	12	15	20
Yonos PICO.../1-8 m	15	20	30

Podno grejanje



Konstantan diferencijalni pritisak ($\Delta p-c$):

- Biranje opsega podešavanja za upotrebu.
- Podešavanje zadate vrednosti H napora (konstantan diferencijalni pritisak).
- ↳ LED-displej prikazuje podešenu zadatu vrednost H napora u m .

Pumpa	Broj kvadratnih metara grejane površine u m^2		
			
Yonos PICO.../1-4 m	-	80	120
Yonos PICO.../1-6 m	80	150	220
Yonos PICO.../1-8 m		> 220	

Konstantan broj obrtaja

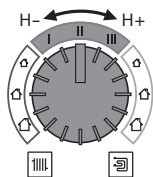

Konstantan broj obrtaja I, II, III:

- Biranje opsega podešavanja konstantnog broja obrtaja.
- Podešavanje stepena broja obrtaja I II ili III.
- ↳ LED-displej prikazuje podešeni broj obrtaja c1, c2 ili c3 u skladu sa karakteristikom regulacije.

Završetak podešavanja

- Taster za rukovanje ne okretati 2 sekunde.
- LED-displej teperi 5 puta i prebacuje se na potrošnju električne energije u W , naizmenično sa trenutnim protokom u m^3/h .



NAPOMENA

U slučaju prekida snabdevanja naponom sva podešavanja i prikazi ostaju sačuvani.

8 Stavljanje van pogona

Stavljanje pumpe u stanje mirovanja

U slučaju oštećenja na priključnom vodu ili drugim električnim komponentama, pumpu odmah staviti u stanje mirovanja.

- Pumpu odvojiti od snabdevanja naponom.
- Obratiti se Wilo službi za korisnike ili kvalifikovanom stručnom radniku.

9 Održavanje

Čišćenje

- Pumpu redovno pažljivo očistiti od nečistoće pomoću suve krpe za prašinu.
- Nikada ne koristiti tečnosti ili agresivna sredstva za čišćenje.

10 Greške, uzroci i otklanjanje

Otklanjanje greške isključivo od strane kvalifikovanog stručnog radnika, radovi na priključivanju isključivo od strane kvalifikovanog ovlašćenog električara.

Greške	Uzroci	Otklanjanje
Pumpa ne radi pri uključenom dovodu struje	Električni osigurač je neispravan	Ispitati osigurače
	Pumpa nema napona	Otkloniti prekid napona
Pumpa pravi buku	Kavitacija usled nedovoljnog pritiska polaznog toka	Pritisak postrojenja povećati unutar dozvoljenog područja
		Ispitati podešavanje napora i, po potrebi, podesiti manju visinu
Zgrada se ne zagreva	Toplotni kapacitet grejnih površina je suviše mali	Povećati zadatu vrednost
		Vrstu regulacije podesiti na $\Delta p-c$

10.1 Poruke upozorenja

- Poruka upozorenja se prikazuje na LED–displeju.
- LED lampica za signalizaciju greške ne svetli.
- Pumpa nastavlja da radi sa ograničenom snagom pumpanja.
- Signalizirano pogrešno radno stanje ne sme da postoji u dužem periodu. Uzroke treba eliminisati.

LED lampica	Greške	Uzroci	Otklanjanje
E07	Generatorski pogon	Hidraulika pumpe se prostružava, ali pumpa ne dobija mrežni napon	Ispitati mrežni napon
E11	Rad na suvo	U pumpi ima vazduha	Proveriti količinu/ pritisak vode
E21	Preopterećenje	Otežani rad motora, pumpa se koristi van specifikacija (npr. visoka temperatura fluida). Broj obrtaja je niži nego u normalnom režimu rada.	Proveriti uslove okoline

10.2 Signali grešaka

- Signal greške se prikazuje na LED–displeju.
- LED lampica za signalizaciju greške svetli crveno.
- Pumpa se isključuje (u zavisnosti od šifre greške), ciklično pokušava ponovno pokretanje.

LED lampica	Greške	Uzroci	Otklanjanje
E04	Podnapon	Nedovoljno snabdevanje naponom sa mrežne strane	Ispitati mrežni napon
E05	Prenapon	Preveliko snabdevanje naponom sa mrežne strane	Ispitati mrežni napon

LED lam-pica	Greške	Uzroci	Otklanjanje
E10	Blokada	Rotor blokira	Aktivirati ručno ponovno pokretanje ili se obratiti službi za korisnike
E23	Kratki spoj	Prevelika struja motora	Obratiti se službi za korisnike
E25	Kontaktiranje/namotaj	Namotaj je neispravan	Obratiti se službi za korisnike
E30	Previsoka temperatura modula	U unutrašnjosti modula je suviše toplo	Ispitati uslove primene
E36	Modul je neispravan	Elektronika je neispravna	Obratiti se službi za korisnike

Ručno ponovno pokretanje



- Pumpa automatski pokušava sa ponovnim pokretanjem kada se detektuje blokada.
- Ukoliko se pumpa ne pokreće ponovo automatski (E10):
- Ručno ponovno pokretanje aktivirati preko funkcijskog tastera, 2 puta kratko pritisnuti, LED lampica svetli zeleno.
- ↳ Ponovno pokretanje se vrši nakon 5 sekundi, u trajanju od 10 minuta.
- ↳ LED-displej neprekidno prikazuje spoljne segmente u smeru kazaljke na satu.
- Za prekid funkcijski taster pritisnuti nekoliko sekundi.



NAPOMENA

Nakon uspešnog ponovnog pokretanja LED-displej prikazuje prethodno podešene vrednosti pumpe.

Ako neka smetnja ne može da se otkloni, obratiti se kvalifikovanom stručnom radniku ili službi za korisnike kompanije Wilo.

11 Odlaganje na otpad

Informacije o sakupljanju dotrajalih električnih i elektronskih proizvoda

Pravilno odlaganje i stručno recikliranje ovih proizvoda sprečava ekološke štete i opasnosti po zdravlje ljudi.



NAPOMENA

Zabranjeno je odlaganje otpada u kućno smeće!

U Evropskoj uniji ovaj simbol se može pojaviti na proizvodu, pakovanju ili pratećoj dokumentaciji. On znači da se dati električni i elektronski proizvodi ne smeju odlagati sa kućnim smećem.

Za pravilno rukovanje, recikliranje i odlaganje na otpad datih dotrajalih proizvoda voditi računa o sledećim tačkama:

- Ove proizvode predavati samo na predviđena i sertifikovana mesta za sakupljanje otpada.
- Pridržavati se važećih lokalnih propisa!

Informacije o pravilnom odlaganju na otpad potražiti od lokalnih vlasti, najbližeg mesta za odlaganje otpada ili u prodavnici u kojoj je proizvod kupljen. Dodatne informacije u vezi sa recikliranjem nalaze se na www.wilo-recycling.com.



DECLARATION OF CONFORMITY KONFORMITÄTSERKLÄRUNG

We, the manufacturer, declare under our sole responsibility that these glandless circulating pump types of the series,
Als Hersteller erklären wir unter unserer alleinigen Verantwortung, dass die Nassläufer-Umwälzpumpen der Baureihen,

Yonos PICO ...

(The serial number is marked on the product site plate)
(Die Seriennummer ist auf dem Typenschild des Produktes angegeben)

in their delivered state comply with the following relevant directives and with the relevant national legislation:
in der gelieferten Ausführung folgenden einschlägigen Bestimmungen entsprechen 'und entsprechender nationaler Gesetzgebung:

_ 2014/35/EU - LOW VOLTAGE / NIEDERSPANNUNGSRICHTLINIE

_ 2014/30/EU - ELECTROMAGNETIC COMPATIBILITY / ELEKTROMAGNETISCHE VERTRÄGLICHKEIT - RICHTLINIE

_ 2009/125/EC - ENERGY-RELATED PRODUCTS / NERGIEVERBRAUCHSRELEVANTER PRODUKTE - RICHTLINIE
(and according to the regulation 641/2009 on glandless circulators amended by 622/2012 / und gemäß der Verordnung (EG) Nr. 641/2009 über Nassläuferpumpen, geändert durch 622/2012)

_ 2011/65/EU + 2015/863 - RESTRICTION OF THE USE OF CERTAIN HAZARDOUS SUBSTANCES / BESCHRÄNKUNG DER VERWENDUNG BESTIMMTER GEFÄHRLICHER STOFFE-RICHTLINIE

comply also with the following relevant standards:
sowie auch den Bestimmungen zu folgenden harmonisierten europäischen Normen:

EN 60335-1:2012+A11:2014+A13:2017+A1:2019+A2:2019+A14:2019+A15:2021;
EN 60335-2-51:2003+A1:2008+A2:2012; EN IEC 61000-6-1:2019; EN IEC 61000-6-2:2019;
EN IEC 61000-6-3:2021; EN IEC 61000-6-4:2019; EN 16297-1:2012; EN 16297-2:2012; EN IEC 63000:2018;

Person authorized to compile the technical file is:
Bevollmächtigter für die Zusammenstellung der technischen Unterlagen ist:

Dortmund, 2023-04-28

DocuSigned by
i.V. Claudia Brasse
ANZ91CFADFC34AB

H. HERCHENHEIN
Senior Vice President - Group Quality & Qualification

WILO SE
Group Quality
Wilopark 1
D-44263 Dortmund

wilo

Wilopark 1
D-44263 Dortmund

EL	<p>Εμείς, ο κατασκευαστής, δηλώνουμε με αποκλειστικά δική μας ευθύνη ότι οι υδρόλιπαντοι κυκλοφορητές της σειράς (Ο σειριακός αριθμός σημειώνεται στο ταμπλέκι του προϊόντος) στην κατάσταση παράδοσης συμμορφώνονται με τις ακόλουθες σχετικές οδηγίες και τη σχετική εθνική νομοθεσία:</p> <p> 2014/35/EU - Χαμηλής Τάσης 2014/30/EU - Ηλεκτρομαγνητικής συμβατότητας 2009/125/EC - Συνδεδεμένα με την ενέργεια προϊόντα 2011/65/EU + 2015/863 - για τον περιορισμό της χρήσης ορισμένων επικίνδυνων ουσιών</p> <p>συμμορφώνεται επίσης με εναρμονισμένα πρότυπα:</p> <p>EN 60335-1:2012+A11:2014+A13:2017+A1:2019+A2:2019+A14:2019+A15:2021; EN 60335-2-51:2003+A1:2008+A2:2012; EN IEC 61000-6-1:2019; EN IEC 61000-6-2:2019; EN IEC 61000-6-3:2012; EN IEC 61000-6-4:2019; EN 16297-1:2012; EN 16297-2:2012; EN IEC 63000:2018;</p> <p>Πρόσωπο εξουσιοδοτημένο να συντάξει το τεχνικό αρχείο είναι: D-44263 Dortmund</p>	<p>Yonos PICO ...</p> <p>WILO SE Group Quality Wilopark 1</p>
ES	<p>Nosotros, el fabricante, declaramos bajo nuestra exclusiva responsabilidad que los circuladores de rotor húmedo de la(s) serie(s) (El nº de serie está marcado en la placa de características del producto) cumple en la ejecución suministrada las siguientes disposiciones pertinentes y la legislación nacional correspondiente:</p> <p> 2014/35/EU - Baja Tensión 2014/30/EU - Compatibilidad Electromagnética 2009/125/EC - Productos relacionados con la energía 2011/65/EU + 2015/863 - Restricciones a la utilización de determinadas sustancias peligrosas</p> <p>así como las disposiciones de las siguientes normas europeas armonizadas:</p> <p>EN 60335-1:2012+A11:2014+A13:2017+A1:2019+A2:2019+A14:2019+A15:2021; EN 60335-2-51:2003+A1:2008+A2:2012; EN IEC 61000-6-1:2019; EN IEC 61000-6-2:2019; EN IEC 61000-6-3:2012; EN IEC 61000-6-4:2019; EN 16297-1:2012; EN 16297-2:2012; EN IEC 63000:2018;</p> <p>Persona autorizada para la recopilación de los documentos técnicos: D-44263 Dortmund</p>	<p>Yonos PICO ...</p> <p>WILO SE Group Quality Wilopark 1</p>
FR	<p>Nous, fabricant, déclarons sous notre seule responsabilité que les types de circulateurs des séries, Le numéro de série est inscrit sur la plaque signalétique du produit) dans leur état de livraison sont conformes aux dispositions des directives suivantes et aux législations nationales les transposant :</p> <p> 2014/35/EU - BASSE TENSION 2014/30/EU - COMPATIBILITE ELECTROMAGNETIQUE 2009/125/EC - PRODUITS LIES A L'ENERGIE (et conformément au règlement 641/2009 sur les circulateurs à rotor noyé amendé par 622/2012) 2011/65/EU + 2015/863 - LIMITATION DE L'UTILISATION DE CERTAINES SUBSTANCES DANGEREUSES</p> <p>sont également conformes aux dispositions des normes européennes harmonisées suivantes :</p> <p>EN 60335-1:2012+A11:2014+A13:2017+A1:2019+A2:2019+A14:2019+A15:2021; EN 60335-2-51:2003+A1:2008+A2:2012; EN IEC 61000-6-1:2019; EN IEC 61000-6-2:2019; EN IEC 61000-6-3:2012; EN IEC 61000-6-4:2019; EN 16297-1:2012; EN 16297-2:2012; EN IEC 63000:2018;</p> <p>Personne autorisée à constituer le dossier technique est : D-44263 Dortmund</p>	<p>Yonos PICO ...</p> <p>WILO SE Group Quality Wilopark 1</p>
IT	<p>Noi, il costruttore, dichiariamo sotto la nostra esclusiva responsabilità che questi tipi di circolatori a rotore bagnato della serie, (Il numero di serie è riportato sulla targhetta del sito del prodotto) allo stato di consegna sono conformi alle seguenti direttive pertinenti e alla legislazione nazionale pertinente:</p> <p> 2014/35/EU - Bassa Tensione 2014/30/EU - Compatibilità Elettromagnetica 2009/125/EC - Prodotti connessi all'energia 2011/65/EU + 2015/863 - sulla restrizione dell'uso di determinate sostanze pericolose</p> <p>rispettare anche le seguenti norme pertinenti:</p> <p>EN 60335-1:2012+A11:2014+A13:2017+A1:2019+A2:2019+A14:2019+A15:2021; EN 60335-2-51:2003+A1:2008+A2:2012; EN IEC 61000-6-1:2019; EN IEC 61000-6-2:2019; EN IEC 61000-6-3:2012; EN IEC 61000-6-4:2019; EN 16297-1:2012; EN 16297-2:2012; EN IEC 63000:2018;</p> <p>La persona autorizzata a compilare il fascicolo tecnico è: D-44263 Dortmund</p>	<p>Yonos PICO ...</p> <p>WILO SE Group Quality Wilopark 1</p>
PT	<p>Nós, o fabricante, declaramos sob nossa exclusiva responsabilidade que o(s) circulador(es) de rotor húmido da(s) série(s), (O nº de série está marcado na placa de características do produto) está em conformidade com a versão fornecida nas seguintes disposições relevantes e de acordo com a legislação nacional</p> <p> 2014/35/EU - Baixa Voltagem 2014/30/EU - Compatibilidade Electromagnética 2009/125/EC - Produtos relacionados com o consumo de energia 2011/65/EU + 2015/863 - relativa à restrição do uso de determinadas substâncias perigosas</p> <p>assim como as seguintes disposições das normas europeias</p> <p>EN 60335-1:2012+A11:2014+A13:2017+A1:2019+A2:2019+A14:2019+A15:2021; EN 60335-2-51:2003+A1:2008+A2:2012; EN IEC 61000-6-1:2019; EN IEC 61000-6-2:2019; EN IEC 61000-6-3:2012; EN IEC 61000-6-4:2019; EN 16297-1:2012; EN 16297-2:2012; EN IEC 63000:2018;</p> <p>Pessoa autorizada para a elaboração de documentos técnicos: D-44263 Dortmund</p>	<p>Yonos PICO ...</p> <p>WILO SE Group Quality Wilopark 1</p>

DA Official oversættelse af erklæringen	<p>Vi, producenten, erklærer under vores eget ansvar, at disse kirtelfrie cirkulationspumpe typer i serien, (Serienummeret er markeret på produktpladen) i deres leverede tilstand overholde følgende relevante direktiver og den relevante nationale lovgivning:</p> <p>Yonos PICO ...</p> <p> 2014/35/EU - Lavspændings 2014/30/EU - Elektromagnetisk Kompatibilitet 2009/125/EC - Energi relaterede produkter 2011/65/EU + 2015/863 - Begrænsning af anvendelsen af visse farlige stoffer</p> <p>også overholde følgende relevante standarder:</p> <p>EN 60335-1:2012+A11:2014+A13:2017+A1:2019+A2:2019+A14:2019+A15:2021; EN 60335-2-51:2003+A1:2008+A2:2012; EN IEC 61000-6-1:2019; EN IEC 61000-6-2:2019; EN IEC 61000-6-3:2021; EN IEC 61000-6-4:2019; EN 16297-1:2012; EN 16297-2:2012; EN IEC 63000:2018;</p> <p>Person, der er autoriseret til at udarbejde den tekniske fil, er: D-44263 Dortmund</p> <p>WILO SE Group Quality Wilopark 1</p>
ET Deklaratsiooni ametlik tõlge	<p>Meie, tootja, kuulutame ainuisikulisel vastutusel, et need seeria näärmeteta tsirkulatsioonipumbad, (Seerianumber on märgitud toote saali plaadile) oma tarnitud olekus järgima järgmise asjakohaseid direktiive ja asjakohaseid siseriiklikke õigusakte:</p> <p>Yonos PICO ...</p> <p> 2014/35/EU - Madalpingeseadmed 2014/30/EU - Elektromagnetilisi Ühilduvust 2009/125/EC - Energiamaojuha toodete 2011/65/EU + 2015/863 - teatavate ohtlike ainete kasutamise piiramise kohta</p> <p>vastama ka järgmistele asjakohastele standarditele:</p> <p>EN 60335-1:2012+A11:2014+A13:2017+A1:2019+A2:2019+A14:2019+A15:2021; EN 60335-2-51:2003+A1:2008+A2:2012; EN IEC 61000-6-1:2019; EN IEC 61000-6-2:2019; EN IEC 61000-6-3:2021; EN IEC 61000-6-4:2019; EN 16297-1:2012; EN 16297-2:2012; EN IEC 63000:2018;</p> <p>Tehnilise toimiku koostamiseks on volitatud isik: D-44263 Dortmund</p> <p>WILO SE Group Quality Wilopark 1</p>
FI Julistuksen virallinen käännös	<p>Me valmistaja vakuutamme yksinomisella vastuullamme, että nämä sarjan tiivisteettömät kiertovesipumput, (Sarjanumero on merkitty tuotekohtaiseen kilpeen) toimitetussa tilassa noudattavat seuraavia asiaankuuluvia direktiivejä ja asiaa koskevaa kansallista lainsäädäntöä:</p> <p>Yonos PICO ...</p> <p> 2014/35/EU - Matala Jännite 2014/30/EU - Sähkömagneettinen Yhteensopivuus 2009/125/EC - Energiaan liittyvien tuotteiden 2011/65/EU + 2015/863 - tiettyjen vaarallisten aineiden käytön rajoittamisesta</p> <p>noudattamaan myös seuraavia asiaankuuluvia standardeja:</p> <p>EN 60335-1:2012+A11:2014+A13:2017+A1:2019+A2:2019+A14:2019+A15:2021; EN 60335-2-51:2003+A1:2008+A2:2012; EN IEC 61000-6-1:2019; EN IEC 61000-6-2:2019; EN IEC 61000-6-3:2021; EN IEC 61000-6-4:2019; EN 16297-1:2012; EN 16297-2:2012; EN IEC 63000:2018;</p> <p>Henkilö, jolla on valtuudet koota tekninen tiedosto, on: D-44263 Dortmund</p> <p>WILO SE Group Quality Wilopark 1</p>
IS Opinber þýðing á yfirflýsingunni	<p>Við framleiðandinn lýsum því yfir undir ábyrgð okkar einungis að þessar kirtillausu hringlaga dælugerðir seríunnar, (Raðnúmerið er merkt á plötunni á vörustaðnum) í afhentu ástandi í samræmi við eftirfarandi víðeigandi tilskipanir og víðeigandi innlenda löggjöf:</p> <p>Yonos PICO ...</p> <p> 2014/35/EU - Lágspennutílskipun 2014/30/EU - Rafseguls-samhæfni-tilskipun 2009/125/EC - Tilskipun varðandi vörur tengdar orkunotkun 2011/65/EU + 2015/863 - Takmörkun á notkun tiltekinna hættulegra efna</p> <p>uppfylla einnig eftirfarandi víðeigandi staðla:</p> <p>EN 60335-1:2012+A11:2014+A13:2017+A1:2019+A2:2019+A14:2019+A15:2021; EN 60335-2-51:2003+A1:2008+A2:2012; EN IEC 61000-6-1:2019; EN IEC 61000-6-2:2019; EN IEC 61000-6-3:2021; EN IEC 61000-6-4:2019; EN 16297-1:2012; EN 16297-2:2012; EN IEC 63000:2018;</p> <p>Sá sem hefur heimild til að taka saman tækniskrána er: D-44263 Dortmund</p> <p>WILO SE Group Quality Wilopark 1</p>
LT Oficialus deklaracijos vertimas	<p>Mes, kaip gamintojas, savo atsakomybės ribose deklaruojame, kad šios serijos šlapio rotoriaus suvarbių modeliai, (Serijos numeris pažymėtas ant produkto lentelės) taip kaip pristatyti, atitinka sekančias aktualias direktyvas ir nacionalines teisės normas bei reglamentus:</p> <p>Yonos PICO ...</p> <p> 2014/35/EU - Žema įtampa 2014/30/EU - Elektromagnetinis Suderinamumas 2009/125/EC - Energija susijusiems gaminiams 2011/65/EU + 2015/863 - dėl tam tikrų pavojingų medžiagų naudojimo apribojimo</p> <p>taip pat atitinka sekančius aktualius standartus:</p> <p>EN 60335-1:2012+A11:2014+A13:2017+A1:2019+A2:2019+A14:2019+A15:2021; EN 60335-2-51:2003+A1:2008+A2:2012; EN IEC 61000-6-1:2019; EN IEC 61000-6-2:2019; EN IEC 61000-6-3:2021; EN IEC 61000-6-4:2019; EN 16297-1:2012; EN 16297-2:2012; EN IEC 63000:2018;</p> <p>Asmuo įgallotas sudaryti techninius dokumentus yra: D-44263 Dortmund</p> <p>WILO SE Group Quality Wilopark 1</p>

LV	<p>Mēs, ražotājs, ar pilnu atbildību paziņojam, ka šie slapjā rotora cirkulācijas sūkņu tipi, (Sērijas numurs ir norādīts uz izstrādājuma plāksnītes)</p> <p>Yonos PICO ...</p> <p>piegādātāja valstī atbilst šādām attiecīgām direktīvām un attiecīgiem valsts tiesību aktiem:</p> <p> 2014/35/EU - Zemsprieguma 2014/30/EU - Elektromagnētiskās Saderības 2009/125/EC - Enerģiju saistītiem ražojumiem 2011/65/EU + 2015/863 - par dažu bīstamu vielu izmantošanas ierobežošanu 2011/65/UE</p> <p>atbilst arī sekojošiem attiecīgiem standartiem:</p> <p>EN 60335-1:2012+A11:2014+A13:2017+A1:2019+A2:2019+A14:2019+A15:2021; EN 60335-2-51:2003+A1:2008+A2:2012; EN IEC 61000-6-1:2019; EN IEC 61000-6-2:2019; EN IEC 61000-6-3:2012; EN IEC 61000-6-4:2019; EN 16297-1:2012; EN 16297-2:2012; EN IEC 63000:2018;</p> <p style="text-align: right;">WILO SE Group Quality Wilopark 1</p> <p style="text-align: right;">Persona pilnvarota sastādīt tehnisko dokumentāciju: D-44263 Dortmund</p>
NL	<p>Wij, de fabrikant, verklaren onder onze eigen verantwoordelijkheid dat deze natloper-circulatiepompen van de serie, (Het serienummer staat vermeld op het naampaatje van het product)</p> <p>Yonos PICO ...</p> <p>in de geleverde versie voldoen aan de volgende relevante bepalingen en aan de overeenkomstige nationale wetgeving:</p> <p> 2014/35/EU - Laagspannings 2014/30/EU - Elektromagnetische Compatibiliteit 2009/125/EC - Energiegerelateerde producten 2011/65/EU + 2015/863 - betreffende beperking van het gebruik van bepaalde gevaarlijke stoffen</p> <p>voldoen ook aan de volgende relevante normen:</p> <p>EN 60335-1:2012+A11:2014+A13:2017+A1:2019+A2:2019+A14:2019+A15:2021; EN 60335-2-51:2003+A1:2008+A2:2012; EN IEC 61000-6-1:2019; EN IEC 61000-6-2:2019; EN IEC 61000-6-3:2012; EN IEC 61000-6-4:2019; EN 16297-1:2012; EN 16297-2:2012; EN IEC 63000:2018;</p> <p style="text-align: right;">WILO SE Group Quality Wilopark 1</p> <p style="text-align: right;">De persoon die bevoegd is om het technische bestand samen te stellen is: D-44263 Dortmund</p>
NO	<p>Vi som produsent erklærer herved vårt ansvar at våtloper sirkulasjonspumper under type serie, (serienummeret er markert på pumpe-skilt)</p> <p>Yonos PICO ...</p> <p>I levert tilstand vil produkt overholde følgende direktiver og relevant nasjonal lovgivning</p> <p> 2014/35/EU - Lavspenningsdirektiv 2014/30/EU - EMV-Elektromagnetisk kompatibilitet 2009/125/EC - Direktiv energirelaterete produkter 2011/65/EU + 2015/863 - Begrensning av bruk av visse farlige stoffer</p> <p>Oppfølger også relevante standarder</p> <p>EN 60335-1:2012+A11:2014+A13:2017+A1:2019+A2:2019+A14:2019+A15:2021; EN 60335-2-51:2003+A1:2008+A2:2012; EN IEC 61000-6-1:2019; EN IEC 61000-6-2:2019; EN IEC 61000-6-3:2012; EN IEC 61000-6-4:2019; EN 16297-1:2012; EN 16297-2:2012; EN IEC 63000:2018;</p> <p style="text-align: right;">WILO SE Group Quality Wilopark 1</p> <p style="text-align: right;">Vedkommendesom er autorisert til å sammenstille teknisk fil er: D-44263 Dortmund</p>
SV	<p>Vi, tillverkaren, försäkrar under eget ansvar att de våtlöpande cirkulationspumparna i serien (Serienumret finns utmärkt på produktens dataskyilt)</p> <p>Yonos PICO ...</p> <p>i det utförande de levererades överrenstämmer med följande relevanta direktiv och relevant nationell lagstiftning</p> <p> 2014/35/EU - Lågspännings 2014/30/EU - Elektromagnetisk Kompatibilitet 2009/125/EC - Energirelaterade produkter 2011/65/EU + 2015/863 - begränsning av användning av vissa farliga ämnen</p> <p>överrenstämmer också med följande relevanta standarder:</p> <p>EN 60335-1:2012+A11:2014+A13:2017+A1:2019+A2:2019+A14:2019+A15:2021; EN 60335-2-51:2003+A1:2008+A2:2012; EN IEC 61000-6-1:2019; EN IEC 61000-6-2:2019; EN IEC 61000-6-3:2012; EN IEC 61000-6-4:2019; EN 16297-1:2012; EN 16297-2:2012; EN IEC 63000:2018;</p> <p style="text-align: right;">WILO SE Group Quality Wilopark 1</p> <p style="text-align: right;">Person behörig att sammanställa denna tekniska fil är: D-44263 Dortmund</p>
GA	<p>Bidh sinn, an neach-déanadh, a' foillseachadh na aon uallach againn gu bheil na seòrsachan pumpa cuairteachaidh glandless seo den t-sreath, (Tha an àireamh sreathach air a chomharrachadh air clàr làrach an toraidh)</p> <p>Yonos PICO ...</p> <p>anns an stàit ìbhrigidh aca gèilleadh ris na stiùirdhean buntainneach a leanas agus ris an reachdas nàiseanta buntainneach:</p> <p> 2014/35/EU - Ìsealvoltais 2014/30/EU - Comhoiríuacht Leictreamaighnéadach 2009/125/EC - Fuinneamh a bhaineann le tairgí 2011/65/EU + 2015/863 - Srian ar an úsáid a bhaint as substaintí guaiseacha acu</p> <p>gèilleadh cuideachd ris na h-inbhean iomchaidh a leanas:</p> <p>EN 60335-1:2012+A11:2014+A13:2017+A1:2019+A2:2019+A14:2019+A15:2021; EN 60335-2-51:2003+A1:2008+A2:2012; EN IEC 61000-6-1:2019; EN IEC 61000-6-2:2019; EN IEC 61000-6-3:2012; EN IEC 61000-6-4:2019; EN 16297-1:2012; EN 16297-2:2012; EN IEC 63000:2018;</p> <p style="text-align: right;">WILO SE Group Quality Wilopark 1</p> <p style="text-align: right;">Is e an neach le ùghdarras ann faidhle teicnigeach a chur ri chèile: D-44263 Dortmund</p>

BG	<p>Ние, като производител, декларираме на собствена отговорност, че помпите с мъкър ротор от серията, Серийните номера са обозначени на табелата на продукта В доставения им вид са в съответствие приложимите за държавата директиви и законодателство</p> <p>Yonos PICO ...</p> <p> 2014/35/EU - Ниско Напрежение 2014/30/EU - Електромагнитна съвместимост 2009/125/EC - Продукти, свързани с енергопотреблението 2011/65/EU + 2015/863 - относно ограничението за употребата на определени опасни вещества</p> <p>Също така отговарят на следните изискуеми норми: EN 60335-1:2012+A11:2014+A13:2017+A1:2019+A2:2019+A14:2019+A15:2021; EN 60335-2-51:2003+A1:2008+A2:2012; EN IEC 61000-6-1:2019; EN IEC 61000-6-2:2019; EN IEC 61000-6-3:2012; EN IEC 61000-6-4:2019; EN 16297-1:2012; EN 16297-2:2012; EN IEC 63000:2018;</p> <p>Лицето, упълномощено да състави техническия доклад е: D-44263 Dortmund</p> <p>WILO SE Group Quality Wilopark 1</p>
CS	<p>My, výrobce, prohlašujeme na základě naší výhradní odpovědnosti, že tyto bezpávkové oběhové čerpadlo řady, (Sériové číslo je uvedeno na výrobním štítku) ve svém dodaném stavu dodržovat následující relevantní směrnice a příslušnou národní legislativu:</p> <p>Yonos PICO ...</p> <p> 2014/35/EU - Nízké Napětí 2014/30/EU - Elektromagnetická Kompatibilita 2009/125/EC - Výrobků spojených se spotřebou energie 2011/65/EU + 2015/863 - Omezení používání některých nebezpečných látek</p> <p>dodržovat také následující relevantní normy: EN 60335-1:2012+A11:2014+A13:2017+A1:2019+A2:2019+A14:2019+A15:2021; EN 60335-2-51:2003+A1:2008+A2:2012; EN IEC 61000-6-1:2019; EN IEC 61000-6-2:2019; EN IEC 61000-6-3:2012; EN IEC 61000-6-4:2019; EN 16297-1:2012; EN 16297-2:2012; EN IEC 63000:2018;</p> <p>Osoba oprávněná sestavit technickou dokumentaci je: D-44263 Dortmund</p> <p>WILO SE Group Quality Wilopark 1</p>
HR	<p>Mi, proizvođač, izjavljujemo pod isključivom odgovornošću da ova mikrorotorna pumpa tipa iz serije, (Serijski broj je označen na tipskoj pločici proizvođa)</p> <p>Yonos PICO ...</p> <p>u isporučenom stanju odgovara sljedećim relevantnim direktivama i relevantnom nacionalnom zakonodavstvu:</p> <p> 2014/35/EU - Smjernica o niskom naponu 2014/30/EU - Elektromagnetna kompatibilnost - smjernica 2009/125/EC - Smjernica za proizvode relevantne u pogledu potrošnje energije 2011/65/EU + 2015/863 - ograničenju uporabe određenih opasnih tvari</p> <p>u skladu također i sa sljedećim relevantnim standardima: EN 60335-1:2012+A11:2014+A13:2017+A1:2019+A2:2019+A14:2019+A15:2021; EN 60335-2-51:2003+A1:2008+A2:2012; EN IEC 61000-6-1:2019; EN IEC 61000-6-2:2019; EN IEC 61000-6-3:2012; EN IEC 61000-6-4:2019; EN 16297-1:2012; EN 16297-2:2012; EN IEC 63000:2018;</p> <p>Osoba ovlaštena za sastavljanje tehničke dokumentacije je: D-44263 Dortmund</p>
HU	<p>Mi, a gyártó, sajtát felelősségünkre kijelentjük, hogy a sorozat nedvestengelyű keringető szivattyúi, (A sorozatszámot a termék adattábláján feltüntetjük) leszállított kivitelűkben feleljenek meg a következő vonatkozó irányelveknek és a vonatkozó nemzeti irányelveknek</p> <p>Yonos PICO ...</p> <p> 2014/35/EU - Alacsony Feszültségű 2014/30/EU - Elektromágneses összeférhetőségre 2009/125/EC - Energiával kapcsolatos termékek 2011/65/EU + 2015/863 - egyes veszélyes való alkalmazásának korlátozásáról</p> <p>megfeleljen a következő vonatkozó előírásoknak is: EN 60335-1:2012+A11:2014+A13:2017+A1:2019+A2:2019+A14:2019+A15:2021; EN 60335-2-51:2003+A1:2008+A2:2012; EN IEC 61000-6-1:2019; EN IEC 61000-6-2:2019; EN IEC 61000-6-3:2012; EN IEC 61000-6-4:2019; EN 16297-1:2012; EN 16297-2:2012; EN IEC 63000:2018;</p> <p>A műszaki dokumentáció összeállítására jogosult személy: D-44263 Dortmund</p>
PL	<p>Producent oświadcza na wyłączną odpowiedzialność, że typoszereg bez dławnicowych pomp obiegowych z serii (Numer seryjny znajduje się na tabliczce znamionowej produktu) w stanie dostarczonym są zgodne z następującymi dyrektywami i przepisami krajowymi mającymi zastosowanie:</p> <p>Yonos PICO ...</p> <p> 2014/35/EU - Niskich Napięć 2014/30/EU - Kompatybilności Elektromagnetycznej 2009/125/EC - Produktów związanych z energią 2011/65/EU + 2015/863 - sprawie ograniczenia stosowania niektórych niebezpiecznych substancji</p> <p>są również zgodne z następującymi specyfikacjami technicznymi mającymi zastosowanie: EN 60335-1:2012+A11:2014+A13:2017+A1:2019+A2:2019+A14:2019+A15:2021; EN 60335-2-51:2003+A1:2008+A2:2012; EN IEC 61000-6-1:2019; EN IEC 61000-6-2:2019; EN IEC 61000-6-3:2012; EN IEC 61000-6-4:2019; EN 16297-1:2012; EN 16297-2:2012; EN IEC 63000:2018;</p> <p>Osoba upoważniona do sporządzenia dokumentacji technicznej: D-44263 Dortmund</p>

RO	<p>Noi, producătorul, declarăm sub responsabilitatea noastră exclusivă că aceste tipuri de pompe de recirculare cu rotor umed, din seria (Numărul serial este marcat pe plăcuța de identificare a produsului) în starea lor livrată, respectă următoarele directive relevante și legislația națională relevantă:</p> <p>Yonos PICO ...</p> <p> 2014/35/EU - Joasă Tensiune 2014/30/EU - Compatibilitate Electromagnetică 2009/125/EC - Produselor cu impact energetic 2011/65/EU + 2015/863 - privind restricțiile de utilizare a anumitor substanțe periculoase</p> <p>sunt conforme, de asemenea, cu următoarele standarde relevante</p> <p>EN 60335-1:2012+A11:2014+A13:2017+A1:2019+A2:2019+A14:2019+A15:2021; EN 60335-2-51:2003+A1:2008+A2:2012; EN IEC 61000-6-1:2019; EN IEC 61000-6-2:2019; EN IEC 61000-6-3:2012; EN IEC 61000-6-4:2019; EN 16297-1:2012; EN 16297-2:2012; EN IEC 63000:2018;</p> <p style="text-align: right;">WILO SE Group Quality Wilopark 1</p> <p style="text-align: right;">Persoana autorizată să compileze dosarul tehnic este: D-44263 Dortmund</p>
SK	<p>My, výrobca, na vlastnú zodpovednosť vyhlasujeme, že tieto bezcúpvákové obehové čerpadlá radu, (Sériové číslo je uvedené na štítku s výrobkom) Yonos PICO ... v dodanom stave zodpovedajú nasledujúcim relevantným smerniciam a príslušným národným právnym predpisom:</p> <p> 2014/35/EU - Nízkonapäťové zariadenia 2014/30/EU - Elektromagnetická Kompatibilita 2009/125/EC - Energeticky významných výrobkov 2011/65/EU + 2015/863 - obmedzení používania určitých nebezpečných látok</p> <p>spĺňať aj nasledujúce relevantné normy:</p> <p>EN 60335-1:2012+A11:2014+A13:2017+A1:2019+A2:2019+A14:2019+A15:2021; EN 60335-2-51:2003+A1:2008+A2:2012; EN IEC 61000-6-1:2019; EN IEC 61000-6-2:2019; EN IEC 61000-6-3:2012; EN IEC 61000-6-4:2019; EN 16297-1:2012; EN 16297-2:2012; EN IEC 63000:2018;</p> <p style="text-align: right;">WILO SE Group Quality Wilopark 1</p> <p style="text-align: right;">Osoba oprávnená zostaviť technickú dokumentáciu je: D-44263 Dortmund</p>
SL	<p>MI, kot proizvajalci, z polno odgovornostjo izjavljamo, da te vrste obtočnih črpalik brez železe serije, (Serijska številka je označena na napisni tablici izdelka) Yonos PICO ... v stanju dostave ravnajo v skladu z naslednjimi ustreznimi direktivami in ustrežno nacionalno zakonodajo:</p> <p> 2014/35/EU - Nizka Napetost 2014/30/EU - Elektromagnetno Zdržljivostjo 2009/125/EC - Izdelkov, povezanih z energijo 2011/65/EU + 2015/863 - o omejevanju uporabe nekaterih nevarnih snovi</p> <p>izpolnjujejo tudi naslednje ustrezne standarde:</p> <p>EN 60335-1:2012+A11:2014+A13:2017+A1:2019+A2:2019+A14:2019+A15:2021; EN 60335-2-51:2003+A1:2008+A2:2012; EN IEC 61000-6-1:2019; EN IEC 61000-6-2:2019; EN IEC 61000-6-3:2012; EN IEC 61000-6-4:2019; EN 16297-1:2012; EN 16297-2:2012; EN IEC 63000:2018;</p> <p style="text-align: right;">WILO SE Group Quality Wilopark 1</p> <p style="text-align: right;">Osoba, pooblaščenca za sestavo tehnične datoteke, je: D-44263 Dortmund</p>
TR	<p>Biz üretici olarak, sirkülasyon pompa tip serilerinin tamamen kendi sorumluluğumuz altında olduğunu beyan ederiz. Yonos PICO ... Seri numarasi ürünün üzerindedir.</p> <p>teslim edildigi şekliyle aşağıdaki ilgili hükümler ile uyumludur;</p> <p> 2014/35/EU - Alçak Gerilim Yönetmeliği 2014/30/EU - Elektromanyetik Uyumluluk Yönetmeliği 2009/125/EC - Eko Tasarım Yönetmeliği 2011/65/EU + 2015/863 - Belirli tehlikeli maddelerin bir kullanımını sınırladran</p> <p>İlgili uyumlaştırmış Avrupa standartları;</p> <p>EN 60335-1:2012+A11:2014+A13:2017+A1:2019+A2:2019+A14:2019+A15:2021; EN 60335-2-51:2003+A1:2008+A2:2012; EN IEC 61000-6-1:2019; EN IEC 61000-6-2:2019; EN IEC 61000-6-3:2012; EN IEC 61000-6-4:2019; EN 16297-1:2012; EN 16297-2:2012; EN IEC 63000:2018;</p> <p style="text-align: right;">WILO SE Group Quality Wilopark 1</p> <p style="text-align: right;">Teknik dosyayı düzenleyen yetkili kişi; D-44263 Dortmund</p>
MT	<p>Aħna, il-manifattur, niddikjaraw taht ir-responsabbiltà unika tagħna li dawn it-tipi ta' pompa ċirkolanti mingħajr glandola tas-serje, (In-numru tas-serje huwa mmarrat fuq il-pjan ta' tas-silt tal-prodott) Yonos PICO ... fi-istat mogħtija tagħhom jikkonformaw mad-direttivi rilevanti li għejjin u mal-legislazzjoni nazzjonali rilevanti:</p> <p> 2014/35/EU - Vultaġġ Baxx 2014/30/EU - Kompatibbiltà Elettranjetika 2009/125/EC - Prodotti relatati mal-enerġija 2011/65/EU + 2015/863 - dwar ir-restrizzjoni tal-użu ta' ċerti sustanzi perikolużi</p> <p>jikkonformaw ukoll mal-istandards rilevanti li għejjin:</p> <p>EN 60335-1:2012+A11:2014+A13:2017+A1:2019+A2:2019+A14:2019+A15:2021; EN 60335-2-51:2003+A1:2008+A2:2012; EN IEC 61000-6-1:2019; EN IEC 61000-6-2:2019; EN IEC 61000-6-3:2012; EN IEC 61000-6-4:2019; EN 16297-1:2012; EN 16297-2:2012; EN IEC 63000:2018;</p> <p style="text-align: right;">WILO SE Group Quality Wilopark 1</p> <p style="text-align: right;">Persoana awtorizzata biex tiġbor il-fajl tekniku hija: D-44263 Dortmund</p>

wilo



Local contact at
www.wilo.com/contact

WILO SE
Wilopark 1
D-44263 Dortmund
Germany
T +49(0)231 4102-0
F +49(0)231 4102-7363
wilo@wilo.com
www.wilo.com

Pioneering for You