

Brochure gammes

Stations de relevage domestiques et collectives

Pour eaux claires et eaux chargées

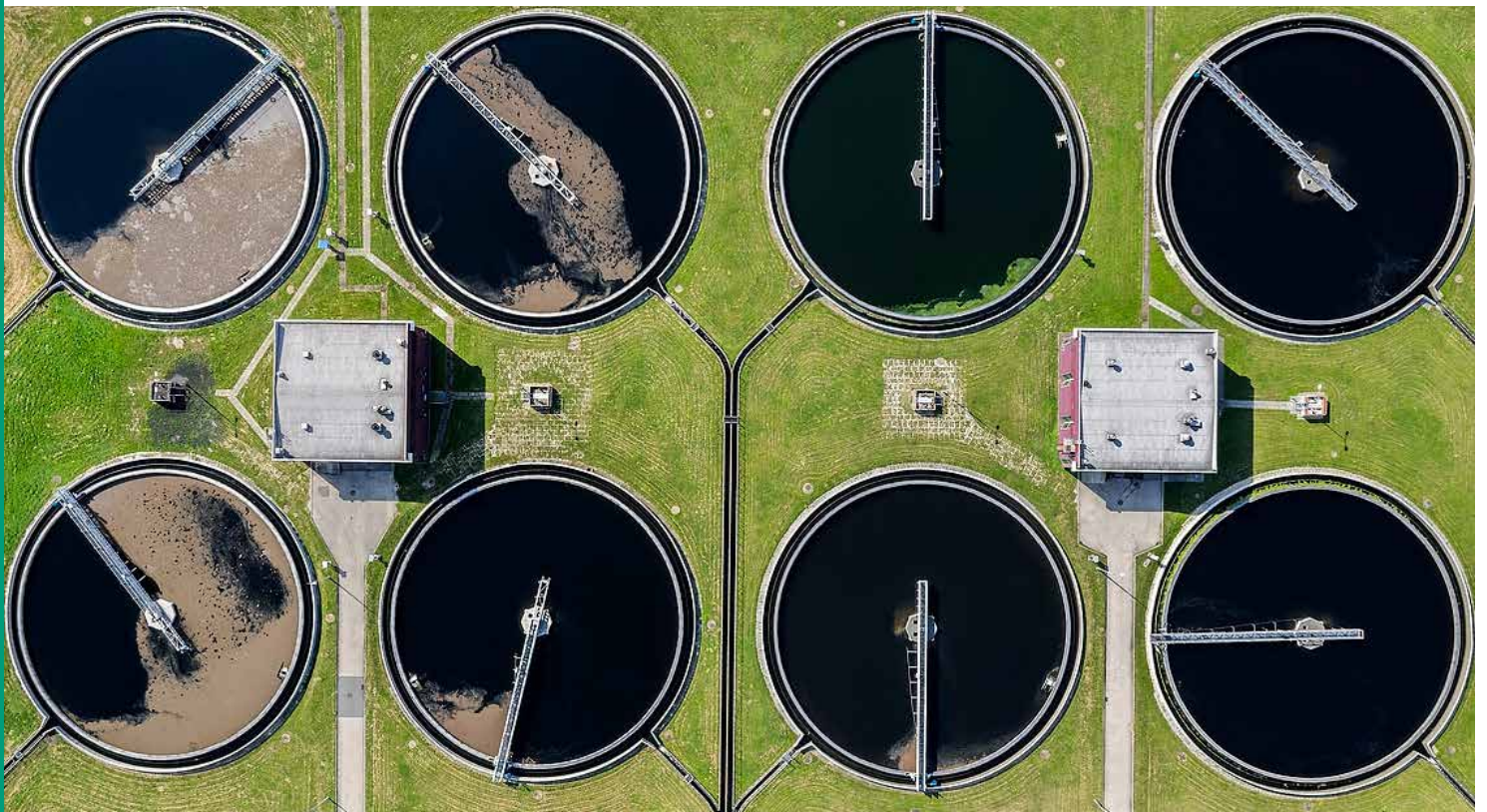

DES INNOVATIONS POUR UN MONDE NOUVEAU

« Mégatendance ». Ce terme est aujourd'hui sur toutes les lèvres. Mais que signifie-t-il exactement ? Les mégatendances façonnent le monde. Souvent étroitement liées et interdépendantes, leur impact est durable et considérable. L'influence des mégatendances concerne tous les aspects de notre quotidien, de la société à l'économie, en passant par la politique, la science, la technologie et la culture. Wilo a identifié six mégatendances qui sont particulièrement importantes pour vous, nos clients, et donc pour nous :

- Mondialisation
- Pénurie d'énergie
- Pénurie d'eau
- Urbanisation
- Changement climatique
- Transformation numérique

Nous analysons avec soin ces six tendances pour étudier leurs effets et imaginer des solutions qui amélioreront l'avenir et la qualité de vie.

La mondialisation est une mégatendance transversale à l'origine de nombreuses évolutions. Nous en ressentons tous les effets, en particulier dans le monde professionnel. La disponibilité à l'échelle internationale des produits, informations, services, matières premières, technologies et procédures a encore aiguisé la concurrence entre les entreprises. Wilo élabore des solutions complètes qui vous procureront un avantage sur les marchés régionaux et locaux. De plus, notre réseau de production réparti permet la mise en place d'itinéraires de livraison courts dans le monde entier.

Avec la mondialisation, l'économie connaît une croissance sans précédent, entraînant le développement de la classe moyenne et de son pouvoir d'achat. La concurrence pour les matières premières s'intensifie. **La raréfaction de l'énergie et les pénuries d'eau** en sont les deux principales conséquences. Par ailleurs, des infrastructures énergétiques obsolètes, la pollution toujours croissante de l'eau et une consommation hautement inefficace aggravent encore la situation. C'est pour toutes ces raisons que Wilo concentre ses efforts sur l'élaboration de solutions flexibles et à haut rendement qui s'adaptent à leur environnement, mais également sur des technologies qui préservent les ressources. Nos activités de développement tiennent compte de l'intégralité du processus, de la production d'énergie ou du traitement de l'eau à la consommation, en passant par le transport. Nos produits innovants vous permettent de répondre à toutes les exigences en matière d'efficacité du système et d'utilisation durable des ressources toujours plus précieuses.



Au bout du compte, l'utilisation efficace et rationnelle de l'énergie et de l'eau devient un défi majeur, et ce, dans tous les domaines. L'urbanisation galopante et l'augmentation du nombre de villes de plus de 10 millions d'habitants dans le monde le confirment. Dans ces centres urbains toujours plus denses, l'approvisionnement en eau potable des foyers, de l'industrie et de l'agriculture est devenu extrêmement complexe depuis quelque temps déjà. Comment réduire la demande en eau potable ? Et comment optimiser l'efficacité du traitement de l'eau en termes de capacité et de consommation d'énergie ? Ce sont des questions que vous vous posez. Et que nous nous posons. Grâce à nos produits à haut rendement pour la distribution d'eau et l'élimination des eaux usées et chargées, nous vous permettons d'économiser les ressources en eau, tout en réduisant les coûts.

L'urbanisation est également une tendance étroitement liée au changement climatique. La hausse des températures, l'augmentation de la fréquence des phénomènes météorologiques extrêmes et la pollution de l'air et de l'eau, particulièrement en ville, font augmenter la demande en systèmes de filtration et de pompage à haut rendement permettant également des économies d'énergie. La transformation numérique peut apporter une solution à bon nombre de ces problèmes. Une mise en réseau complète des installations d'alimentation et d'évacuation, ainsi qu'une distribution intelligente de l'eau et de l'énergie sont les clés d'un monde plus durable. Wilo travaille à l'amélioration de l'intégration des technologies de l'information et de la communication pour permettre une analyse rapide et efficace des données. Nos produits et installations offrent une connectivité maximale et sont ainsi de plus en plus économiques, intelligents, durables et simples. Ainsi, ils seront à la hauteur des exigences de demain.





Wilo-HiDrainlift 3
Module de relevage
eaux usées
domestiques.

1



**Wilo-DrainLift
SANI-S**
Module de relevage
des eaux usées
domestiques.

2



Wilo-Port 1-600 EC
Stations de relevage
après traitement
en ANC.

3



**Wilo-DrainLift
WS40/50**
Stations de relevage
des eaux usées
en domestique
et semi-collectif.

4



Wilo-Port 1 Delta
Stations de relevage
pour eaux usées
en collectif.

5



**Wilo-EMUport
CORE**
Stations de relevage
pour eaux usées
en collectif.

6

Légende des pictogrammes utilisés dans ce guide



Eaux ménagères
Eau sans matière grasse
avec matière fibreuse



Alimentation



Eaux de cuisine*
Eau avec matière
grasse

* Après passage par bac à graisse.



Eaux polluées
Eau avec traces
d'hydrocarbures,
eau de parking



Eaux vannes
Eau d'égouts,
eau contenant des résidus
fibreux et des particules



Récupération
des eaux
de pluie

Sélection des stations

TYPE D'EFFLUENTS



AVANT TRAITEMENT

Wilo-DrainLift MINI3-XXS-EF
Wilo-DrainLift MINI3-XS-EF
Intérieure

Wilo-DrainLift MINI3-XS/WC-EF
Intérieure

Wilo-DrainLift SANI-S / Wilo-DrainLift SANI-M
Intérieure

Wilo-DrainLift WS 50 BASIC
Intérieure / extérieure

Wilo-Port 600
Extérieure

Wilo-DrainLift SANI-L / Wilo-DrainLift SANI-XL
Intérieure

Wilo-DrainLift WS40/50
Intérieure / extérieure

Wilo-DrainLift XXL
Intérieure

Wilo-Port 800
Extérieure

Wilo-Port 1 Delta
Extérieure

Wilo-EMUport CORE
Intérieure / extérieure

Wilo-EMUport FTS
Intérieure / extérieure

APRÈS TRAITEMENT

Wilo-Port 1-600 EC
Extérieure

APPLICATION



Domestique



Domestique



Semi-collectif



Collectif



Wilo-EMUport Core

Sommaire	
Modules et stations de relevage	6
Wilo-DrainLift MINI3-XXS-EF / DrainLift MINI3-XS-EF	6
Wilo-DrainLift MINI3-XS/WC-EF	7
Wilo-Port 1-600 EC	8
Wilo-DrainLift SANI-S / Wilo-DrainLift SANI-M	10
Wilo-DrainLift SANI CUT-S / Wilo-DrainLift SANI CUT-M	12
Wilo-DrainLift SANI-L / Wilo-DrainLift SANI-XL	14
Wilo-DrainLift SANI CUT-L	16
Wilo-DrainLift XXL	18
Wilo-DrainLift WS 50 BASIC	20
Wilo-DrainLift WS 40/50	22
Wilo-Port 600	24
Wilo-Port 800	26
Wilo-Port 1 Delta	28
Wilo-EMUport CORE	28
Wilo-EMUport FTS	33
Pompes	34
Wilo-Drain TMW 32	34
Wilo-Padus MINI3	34
Wilo-Rexa MINI3	35
Wilo-Rexa MINI3-S	35
Wilo-Padus UNI	34
Wilo-Padus PRO	35
Wilo-Rexa UNI	35
Wilo-Rexa FIT / Wilo-Rexa PRO	36
Wilo-Rexa FIT-S / Wilo-Rexa PRO-S	37
Wilo-Rexa SUPRA	38
Wilo-Rexa SOLID-Q	39
Coffrets	40
Wilo-Control MS-Lift	40
Wilo-Control EC-Lift	40
Wilo-Control SC-Lift	41
Wilo-DrainAlarm	41
Annexes	42
Fiches de détermination	42
Offre de services	45



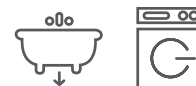

Wilo-DrainLift MINI3-XXS-EF

Wilo-DrainLift MINI3-XS-EF

Station de relevage des eaux claires conforme à la norme 12050-2

Relevage des eaux claires domestiques sans matière fécale : alimentation, eaux ménagères.

Recommandé pour évacuer les eaux de lavabos, douche et machines à laver de la maison.

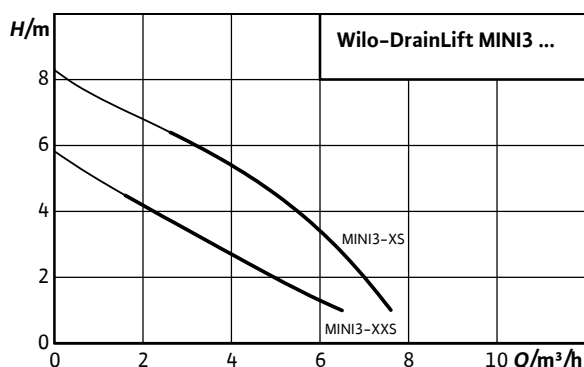

Plages d'utilisation

Nombre de pompe(s)	1
Débit jusqu'à	7,5 m³/h
Hauteur manométrique jusqu'à	8 mCE
Température du fluide	3 à 40°C (max. 75 °C pendant 5 min)

Conception

- Cuve en PP jusqu'à 16 L
- Couvercle étanche avec joint double lèvres
- Pompe submersible, roue vortex, moteur 1~230 V, à condensateur permanent et protection thermique intégrés
- Câble électrique 1,5 m et prise de courant mâle + terre
- Détection de niveau à l'aide d'un interrupteur à flotteur vertical
- Jusqu'à 4 raccordements disponibles :
 - 1x aspiration (DN 40), sans clapet antiretour, orientée vers le haut, fermée en usine
 - 2x aspirations (DN 40/50), avec clapet antiretour, orientées horizontalement vers la gauche et la droite, ouvertes en usine
 - 1x raccord côté refoulement (DN 32/40), avec clapet antiretour, orienté vers le haut, ouvert en usine

Avantages

Flexibilité d'installation

- S'adapte à toutes les installations
- Prêt à installer avec câble et prise

Discrète

- Design épuré pour une meilleure intégration
- Faible encombrement
- Silencieuse

Puissante

- Hautes performances hydrauliques
- Économe en énergie

Wilo-DrainLift MINI3-XXS-EF

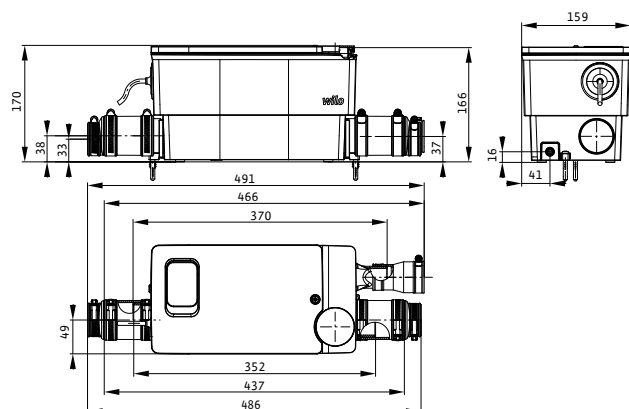

Wilo-DrainLift MINI3-XS-EF

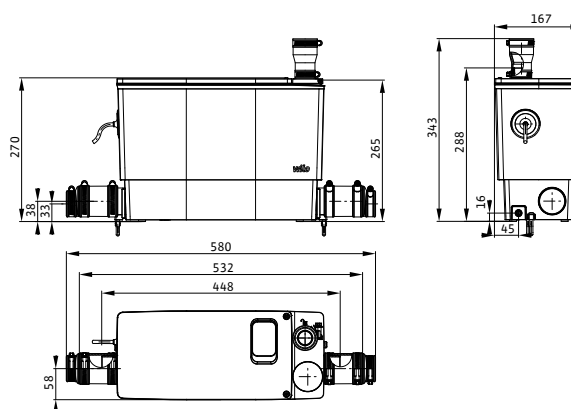

Informations techniques

Désignation	Référence	Ø refoulement	Volume brut (l)	Nombre de pompe(s)	Puissance moteur (kW)	Alimentation	Masse (kg)
DrainLift MINI3-XXS-EF	6095126	DN 32	8,08	1	0,15	1~230 V	3,5
DrainLift MINI3-XS-EF	6095127	DN 32	17,5	1	0,25	1~230 V	6



DrainLift MINI3-XS/WC-EF

Station de relevage des eaux usées avec dilacérateur, conforme à la norme EN 12050-3

Relevage des eaux usées domestiques : alimentation, eaux ménagères, eaux vannes.

Recommandé pour évacuer les différentes eaux usées de la maison.



Stations de relevage

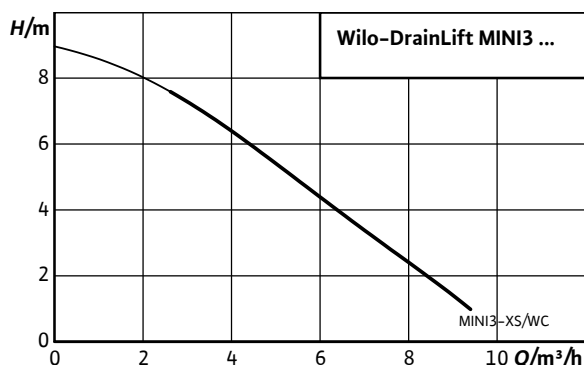

Plages d'utilisation	
Nombre de pompe(s)	1
Débit jusqu'à	8,8 m³/h
Hauteur manométrique jusqu'à	9 mCE
Température du fluide	3 à 40°C (max. 75 °C pendant 5 min)

Avantages

Flexibilité d'installation

- Installation simple avec des possibilités flexibles de raccordement
- Prêt à installer avec câble et prise

Discrète

- Fonctionnement silencieux et filtre à charbon actif intégré pour un confort accru

Grande sécurité

- Fonctionnement assuré par une pompe sans colmatage et munie d'une roue dilacératrice.

Puissante

- Performance fiable et faible consommation électrique pour une élimination efficace des eaux chargées
- Économe en énergie

Conception

Cuve en PP jusqu'à 17,4 L

Couvercle étanche avec joint double lèvres

Pompe submersible dilacératrice, moteur 1~230 V, à condensateur permanent et protection thermique intégrés,

Câble électrique 1,5 m et prise de courant mâle + terre

Détection de niveau à l'aide d'un interrupteur à flotteur vertical

Jusqu'à 5 raccordements disponibles :

-1x aspiration (DN 40), sans clapet antiretour, orientée vers le haut, fermée en usine

-2x aspirations (DN 40/50), avec clapet antiretour, orientées horizontalement vers la gauche et la droite, ouvertes en usine

1x raccord WC (DN 100), orienté vers l'avant, ouvert en usine. – Si nécessaire, le raccord WC peut être orienté horizontalement vers la droite. L'ouverture associée est fermée en usine

-1x raccord côté refoulement (DN 32/40), avec clapet antiretour, orienté vers le haut, ouvert en usine

DrainLift MINI3-XS/WC-EF

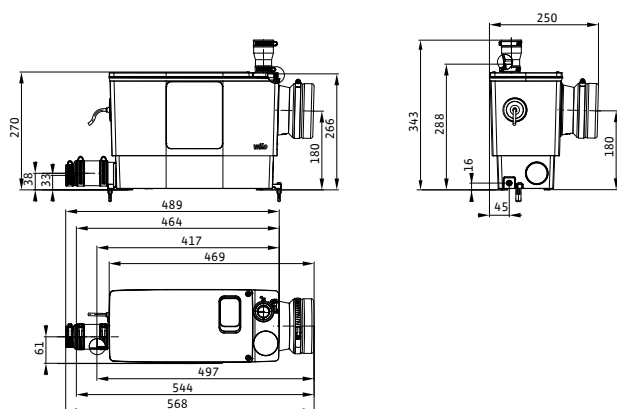

Informations techniques

Désignation	Référence	Ø refoulement	Volume brut (l)	Nombre de pompe(s)	Puissance moteur (kW)	Alimentation	Masse (kg)
DrainLift MINI3-XS/WC-EF	6095128	DN 32	17,4	1	0,42	1~230 V	7

Wilo-Port 1-600 EC

Station de relevage des eaux claires conforme à la norme EN 12050 - 2

Relevage des eaux après traitement en sortie de la filière dans une installation d'assainissement non collectif, chaque fois que le niveau est situé en contrebas du niveau de rejet.
Relèvement d'eaux pluviales ou ménagères (machine à laver, etc.).
Pour utilisation à l'extérieur des bâtiments et installation enterrée uniquement.

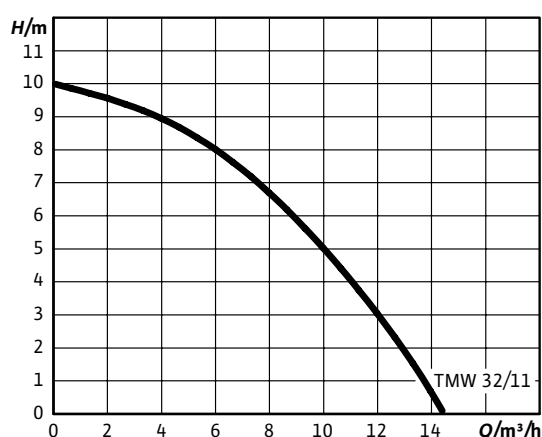

Avantages

Mise en oeuvre simplifiée

- Pompe TMW32 avec 30 mètres de câble
- Perçage sur site de l'orifice d'entrée des effluents (scie cloche et joint fournis)
- Dispositif anti-retour intégré au refoulement
- Un branchement électrique unique pour fonctionnement automatique assuré par interrupteur à flotteur
- 4 hauteurs de stations (en option, rehausse vissable de 30 cm)
- Pose possible en nappe phréatique (avec remblais béton)

Une maintenance facilitée

- Fond évasé pour ancrage du poste dans un radier béton
- Une vanne d'isolement 1/4 de tour au refoulement pour faciliter les opérations de démontage
- Eléments intérieurs insensibles à la corrosion : la pompe, la vanne 1/4 de tour, le clapet anti-retour et la tuyauterie sont en matériaux composites
- Système Twister pour éviter le colmatage de la crépine

Plages d'utilisation

Nombre de pompe(s)	1
Débit jusqu'à	15 m³/h
Hauteur manométrique jusqu'à	10 mCE
Granulométrie de passage	10 mm
Température maxi de l'eau	+35°C
DN collecteur arrivée	DN 100
DN orifice refoulement	1"1/4
Orifice ventilation	50 mm

Conception

Cuve en PE
Couvercle en PE
Pompe Wilo-Drain TMW32/11 avec 30 mètres de câble et clapet anti-retour
Détection de niveau par flotteur intégré à la pompe
Canalisation en PVC
Vanne 1/4 tour PVC
Kit joint à lèvres et scie cloche DN 100

Informations techniques

Désignation	Référence	Ø refoulement	Nombre de pompe(s)	Pompe(s)	Puissance moteur (kW)	Alimentation	Hauteur cuve (mm)	Masse (kg)
Wilo-Port 1-600.1-1000-03/EC	4233877	G 1"1/4	1	TMW32/11-30m	0,55	1~230 V	1000	49
Wilo-Port 1-600.1-1500-03/EC	4233878	G 1"1/4	1	TMW32/11-30m	0,55	1~230 V	1500	55
Wilo-Port 1-600.1-1800-03/EC	4233879	G 1"1/4	1	TMW32/11-30m	0,55	1~230 V	1800	62
Wilo-Port 1-600.1-2300-03/EC	4233880	G 1"1/4	1	TMW32/11-30m	0,55	1~230 V	2300	69



Dimensions (mm)			
Modèle	H	E (FEA*)	R
Wilo-Port 1-600.1-1000-03/EC	1000	550	280
Wilo-Port 1-600.1-1500-03/EC	1500	1050	280
Wilo-Port 1-600.1-1800-03/EC	1800	1350	280
Wilo-Port 1-600.1-2300-03/EC	2300	1850	280

* Cote FEA à partir du sommet du couvercle

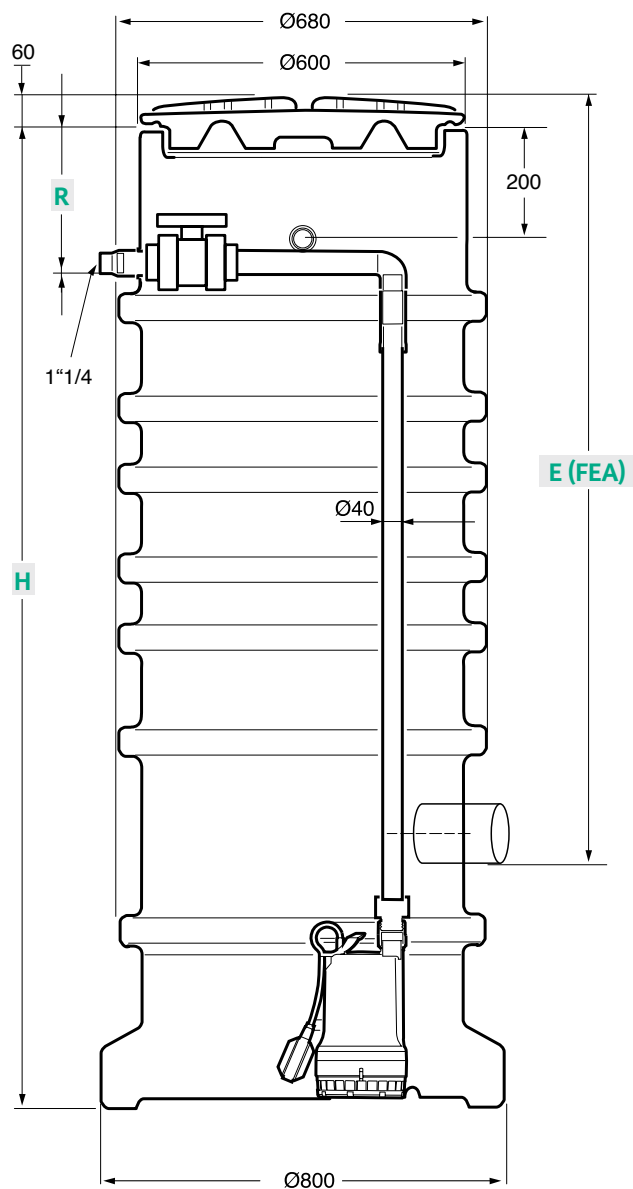

Accessoires recommandés	
Désignation	Référence
Rehausse Wilo-Port 1-600 EC 300 mm	4233858
Alarme sonore Drain Alarm FIRST	2550526
Alarme sonore Drain Alarm	2545133
Interrupteur à flotteur MS1 (10 m de câble)	2004593
Câble 3 G 1,5 mm ² (1e m)	6045113
Kit de jonction	4029677

Wilo-DrainLift SANI-S

Wilo-DrainLift SANI-M

Stations de relevage conformes à la norme EN 12050-1

Stations de relevage compactes et légères, à pompe simple et moteur émergé, pour le pompage des eaux vannes.

Idéales pour le relevage des eaux avec matières fécales des maisons individuelles ou jumelées.



Wilo-DrainLift SANI-S

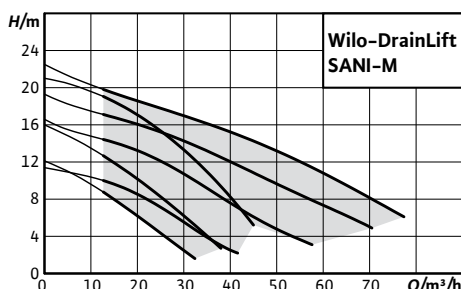
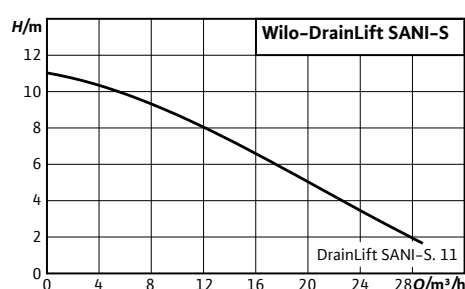

Avantages

- Transport et montage facilités, même dans des installations murales grâce à son faible poids, un encombrement réduit et une conception compacte
- Produit clé en main, prêt à l'emploi
- Sécurité de fonctionnement élevée assurée par le volume de commutation très important, la protection thermique du moteur et une alarme indépendante du réseau
- La conception anti-corrosion à l'aide de plastiques techniques et d'acier inoxydable assure une fiabilité élevée
- Connexions sélectionnables librement pour une flexibilité de montage maximum
- Utilisation universelle grâce à plusieurs variantes à deux granulométries (44/65 mm), mode de fonctionnement pour le mode de service permanent ou intermittent
- Version pour fluides agressifs
- Entretien et nettoyage aisés grâce à la cuve transparente et à la trappe de visite présente dans le clapet antiretour

Conception

Cuve monobloc en PE de 46 l (DrainLift SANI-S) ou 99 à 112 l (DrainLift SANI-M)

Livrée avec le coffret de commande et de protection et son câble de raccordement avec fiche

Corps de pompe intégré dans la cuve, roue vortex, carter moteur inox

Double étanchéité avec chambre à huile

Protection thermique du moteur par bilame

Détection de niveau par capteur

Wilo-DrainLift SANI-S

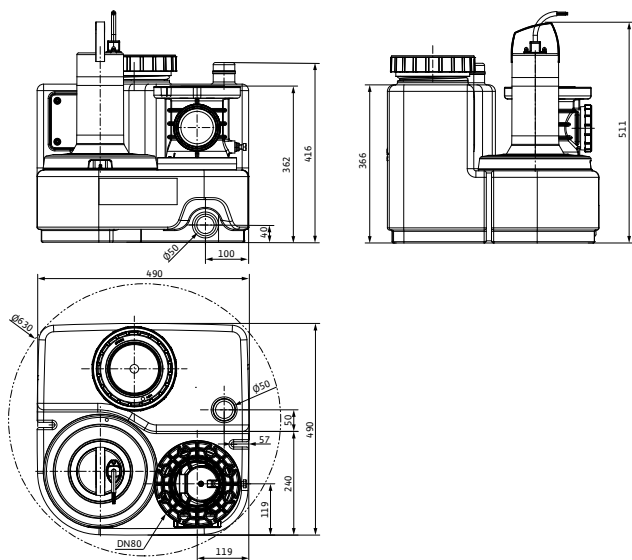

Wilo-DrainLift SANI-M

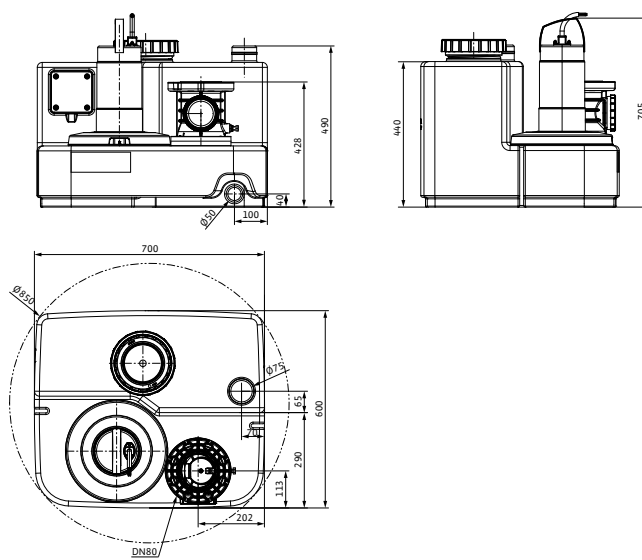

Wilo-DrainLift SANI-S

Wilo-DrainLift SANI-M

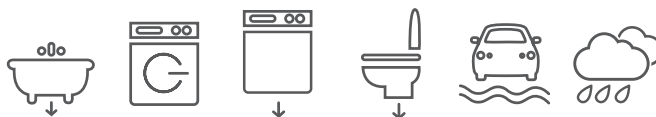

Wilo-DrainLift SANI-M

Stations de relevage

Plages d'utilisation	
Wilo-DrainLift SANI-S	
Nombre de pompe(s)	1
Débit jusqu'à	28 m ³ /h
Hauteur manométrique jusqu'à	11 mCE
Granulométrie de passage	44 mm ou 65 mm
Température maxi de l'eau	+3 à +40°C (+65°C durant 5 min.)
DN collecteur arrivée	DN 100
DN orifice refoulement	DN 80
Orifice ventilation	DN 50

Plages d'utilisation	
Wilo-DrainLift SANI-M	
Nombre de pompe(s)	1
Débit jusqu'à	76 m ³ /h
Hauteur manométrique jusqu'à	22,5 mCE
Granulométrie de passage	44 mm ou 65 mm
Température maxi de l'eau	+3 à +40°C (+65°C durant 5 min.)
DN collecteur arrivée	DN 100
DN orifice refoulement	DN 80
Orifice ventilation	DN 75

Informations techniques Wilo-DrainLift SANI-S							
Désignation	Référence	Ø refoulement	Volume brut (l)	Nombre de pompe(s)	Puissance moteur (kW)	Alimentation (V)	Masse (kg)
DrainLift SANI-S.11M/1	2549900	DN 80	46	1	0,75	1~230	27
DrainLift SANI-S.11M/3C	2549917	DN 80	46	1	0,75	1~230	28
DrainLift SANI-S.11T/1	2549901	DN 80	46	1	0,75	3~400	28
DrainLift SANI-S.11T/3C	2549918	DN 80	46	1	0,75	3~400	29

Informations techniques Wilo-DrainLift SANI-M							
Désignation	Référence	Ø refoulement	Volume brut (l)	Nombre de pompe(s)	Puissance moteur (kW)	Alimentation (V)	Masse (kg)
DrainLift SANI-M.11M/4	2549938	DN 80	112	1	1,5	1~230	42
DrainLift SANI-M.11T/4	2549934	DN 80	112	1	1,5	3~400	42
DrainLift SANI-M.12M/1	2549902	DN 80	99	1	1,1	1~230	37
DrainLift SANI-M.12M/4C	2549919	DN 80	99	1	1,1	1~230	40
DrainLift SANI-M.12T/1	2549903	DN 80	99	1	1,1	3~400	38
DrainLift SANI-M.12T/4C	2549920	DN 80	99	1	1,1	3~400	40
DrainLift SANI-M.16M/1	2549904	DN 80	99	1	1,5	1~230	37
DrainLift SANI-M.16M/4C	2549921	DN 80	99	1	1,5	1~230	40
DrainLift SANI-M.16T/1	2549905	DN 80	99	1	1,5	3~400	37
DrainLift SANI-M.16T/4C	2549922	DN 80	99	1	1,5	3~400	40
DrainLift SANI-M.17T/4	2549935	DN 80	112	1	2,5	3~400	46
DrainLift SANI-M.19T/4	2549936	DN 80	112	1	3,9	3~400	50
DrainLift SANI-M.21T/1	2549906	DN 80	99	1	2,5	3~400	43
DrainLift SANI-M.21T/4C	2549923	DN 80	99	1	2,5	3~400	51
DrainLift SANI-M.23T/4	2549937	DN 80	112	1	5	3~400	51

Accessoires recommandés	
Désignation	Référence
Drain Alarm FIRST	2550526
Drain Alarm	2545133
Avertisseur sonore 230V AC	501459398
Pompe à membrane manuelle 1 1/2"	2060166
Vanne d'arrêt DN80 - PN10	2017295
Accessoires de montage DN80	2012067
Kit manchon à bride DN80	2511595
Vanne d'arrêt DN100 - PN10	2017296
Accessoires de montage DN100	2017176
Kit joint d'étanchéité DN100	2521841
Vanne d'arrêt PVC DN100	2529808
Kit manchon à bride DN100	2511597

Wilo-DrainLift SANI CUT-S

Wilo-DrainLift SANI CUT-M

Stations de relevage conformes à la norme EN 12050-1

Stations de relevage compactes et légères, à pompe simple et moteur émergé, pour le pompage des eaux vannes.

Avec hydraulique à dilacérateur, les stations sont idéales pour le relevage des eaux avec matières fécales des maisons individuelles ou jumelées.



Wilo-DrainLift SANI CUT-S

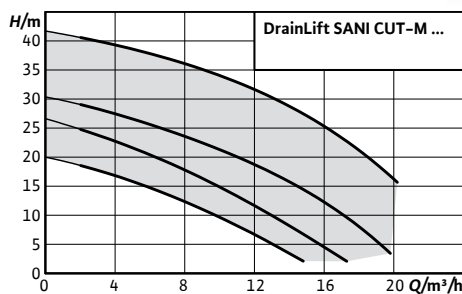
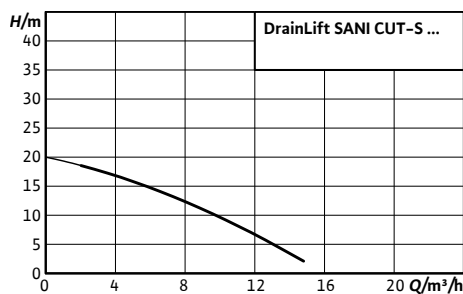

Avantages

- Transport et montage facilités, même dans des installations murales grâce à son faible poids, un encombrement réduit et une conception compacte
- Produit clé en main, prêt à l'emploi
- Sécurité de fonctionnement élevée assurée par le volume de commutation très important, la protection thermique du moteur et une alarme indépendante du réseau
- La conception anti-corrosion à l'aide de plastiques techniques et d'acier inoxydable assure une fiabilité élevée
- Utilisation universelle grâce à plusieurs variantes à deux granulométries (44/65 mm), mode de fonctionnement pour le mode de service permanent ou intermittent
- Version pour fluides agressifs
- Entretien et nettoyage aisés grâce à la cuve transparente et à la trappe de visite présente dans le clapet anti-retour

Conception

Cuve monobloc en PE de 46 l (DrainLift SANI CUT-S) ou 99 à 112 l (DrainLift SANI CUT-M)

Livré avec le coffret de commande et de protection et son câble de raccordement avec fiche

Corps de pompe intégré dans la cuve, roue vortex, carter moteur inox

Double étanchéité avec chambre à huile

Protection thermique du moteur par bilame

Détection de niveau par capteur

Wilo-DrainLift SANI CUT-S

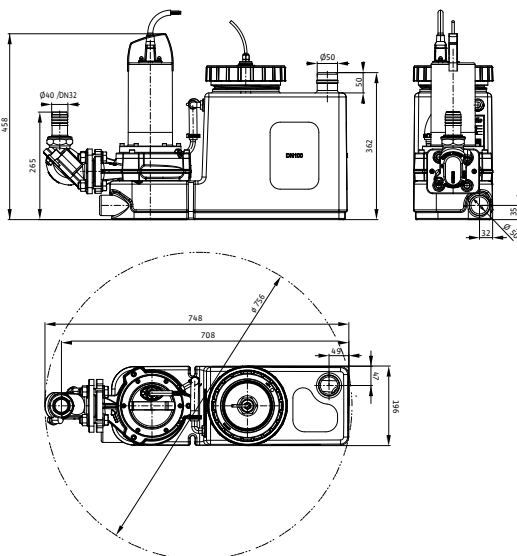

Wilo-DrainLift SANI CUT-M

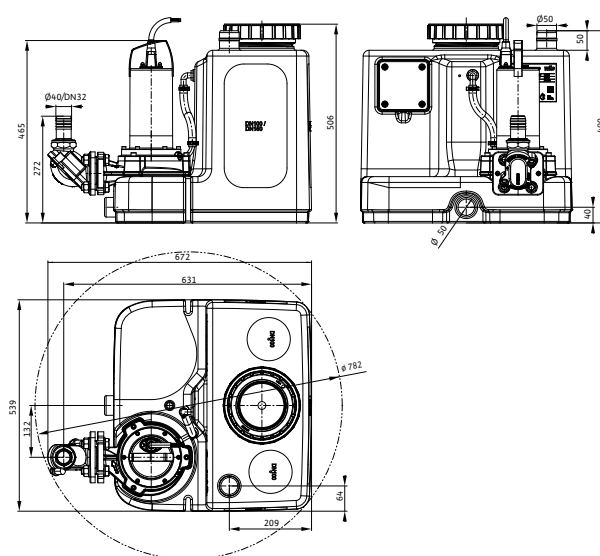

Wilo-DrainLift SANI CUT-S

Wilo-DrainLift SANI CUT-M

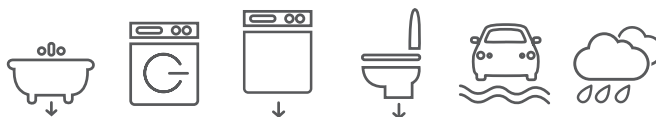

Wilo-DrainLift SANI CUT-M



Wilo-DrainLift SANI CUT-S



Stations de relevage

Plages d'utilisation	
Wilo-DrainLift SANI CUT-S	
Nombre de pompe(s)	1
Débit jusqu'à	14 m ³ /h
Hauteur manométrique jusqu'à	18 mCE
Granulométrie de passage	44 mm ou 65 mm
Température maxi de l'eau	+3 à +40°C (+65°C durant 5 min.)
DN collecteur arrivée	DN 80/100
DN orifice refoulement	DN 32
Raccord de purge	DN 40

Plages d'utilisation	
Wilo-DrainLift SANI CUT-M	
Nombre de pompe(s)	1
Débit jusqu'à	20 m ³ /h
Hauteur manométrique jusqu'à	41 mCE
Granulométrie de passage	44 mm ou 65 mm
Température maxi de l'eau	+3 à +40°C (+65°C durant 5 min.)
DN collecteur arrivée	DN 100/150
DN orifice refoulement	DN 32
Raccord de purge	DN 50

Informations techniques Wilo-DrainLift SANI CUT-S							
Désignation	Référence	Ø refoulement	Volume brut (l)	Nombre de pompe(s)	Puissance moteur (kW)	Alimentation	Masse (kg)
Wilo-DrainLift SANI CUT-S.20M/1	6095513	DN 32/40	21	1	0,75	1~230 V, 50Hz	34
Wilo-DrainLift SANI CUT-S.20T/1	6095514	DN 32/40	21	1	0,75	3~400 V, 50 Hz	35

Informations techniques Wilo-DrainLift SANI CUT-M							
Désignation	Référence	Ø refoulement	Volume brut (l)	Nombre de pompe(s)	Puissance moteur (kW)	Alimentation	Masse (kg)
Wilo-DrainLift SANI CUT-M.20M/1	6095520	DN 32/40	64	1	0,75	1~230 V, 50Hz	40
Wilo-DrainLift SANI CUT-M.20T/1	6095521	DN 32/40	64	1	0,75	3~400 V, 50 Hz	40
Wilo-DrainLift SANI CUT-M.27M/1	6095522	DN 32/40	64	1	1,1	1~230 V, 50Hz	46
Wilo-DrainLift SANI CUT-M.27T/1	6095523	DN 32/40	64	1	1,1	3~400 V, 50 Hz	48,5
Wilo-DrainLift SANI CUT-M.30M/1	6095524	DN 32/40	64	1	1,5	1~230 V, 50Hz	48,5
Wilo-DrainLift SANI CUT-M.30T/1	6095525	DN 32/40	64	1	1,5	3~400 V, 50 Hz	45
Wilo-DrainLift SANI CUT-M.42T/1	6095526	DN 32/40	64	1	2,5	3~400 V, 50 Hz	54,5

Accessoires recommandés	
Désignation	Référence
Drain Alarm FIRST	2550526
Drain Alarm	2545133
Avertisseur sonore 230V AC	501459398
Pompe à membrane manuelle 1 1/2"	2060166
Kit joint d'étanchéité DN100	2521841
Joint d'étanchéité DN 32	6096498
Joint d'arrivée DN 40	6096499
Joint d'arrivée DN 100	2522672
Joint d'arrivée DN 150	2552849
Kit de joints d'arrivée DN 32	6096492
Kit de joints d'arrivée DN 40	6096493
Kit de joints d'arrivée DN 150	2515145
Vanne à volant G1 1/2, CW617N KIT	6096494
Vanne à trois voies Rp 1 1/2	2511607

Wilo-DrainLift SANI-L

Wilo-DrainLift SANI-XL

Stations de relevage conformes à la norme EN 12050-1

Stations de relevage compactes à pompe double et à moteur émergé pour le pompage des eaux vannes.

Idéales pour les bâtiments collectifs et tertiaires à aspiration non contrôlée des eaux chargées.



Wilo-DrainLift SANI-L

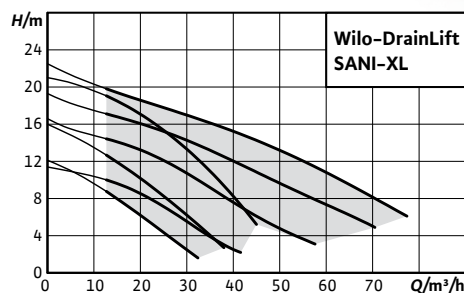
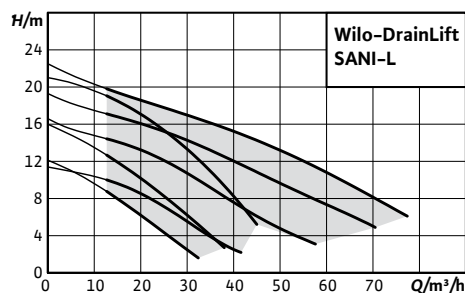

Avantages

- Transport et montage facilités, même dans des installations murales grâce à son faible poids, un encombrement réduit et une conception compacte
- Produit clé en main, prêt à l'emploi
- Sécurité de fonctionnement élevée assurée par le volume de commutation très important, la protection thermique du moteur et une alarme indépendante du réseau
- La conception anti-corrosion à l'aide de plastiques techniques et d'acier inoxydable assure une fiabilité élevée
- Connexions sélectionnables librement pour une flexibilité de montage maximum
- Utilisation universelle grâce à plusieurs variantes à deux granulométries (44/65 mm), mode de fonctionnement pour le mode de service permanent ou intermittent
- Version pour fluides agressifs
- Entretien et nettoyage aisés grâce à la cuve transparente et à la trappe de visite présente dans le clapet antiretour

Conception

Cuve monobloc en PE de 122 à 137 l (DrainLift SANI-L) ou 358 à 375 l (DrainLift SANI-XL)

Livrée avec le coffret de commande et de protection et son câble de raccordement avec fiche

Corps de pompe intégré dans la cuve, roue vortex, carter moteur inox

Double étanchéité avec chambre à huile

Protection thermique du moteur par bilame

Détection de niveau par capteur

Wilo-DrainLift SANI-L

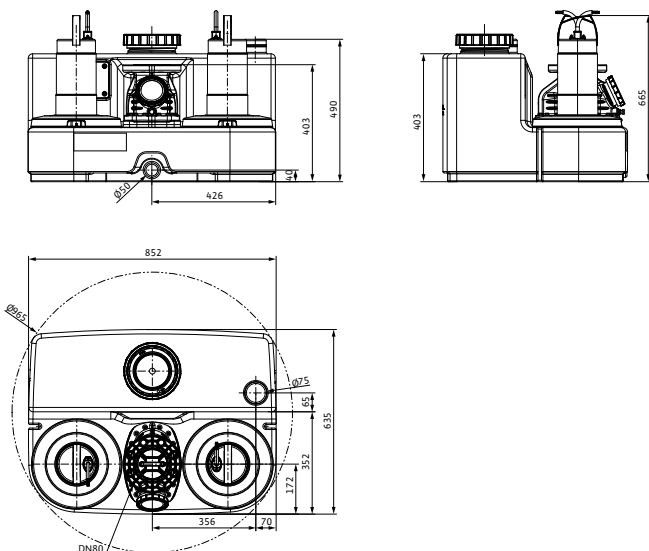

Wilo-DrainLift SANI-XL

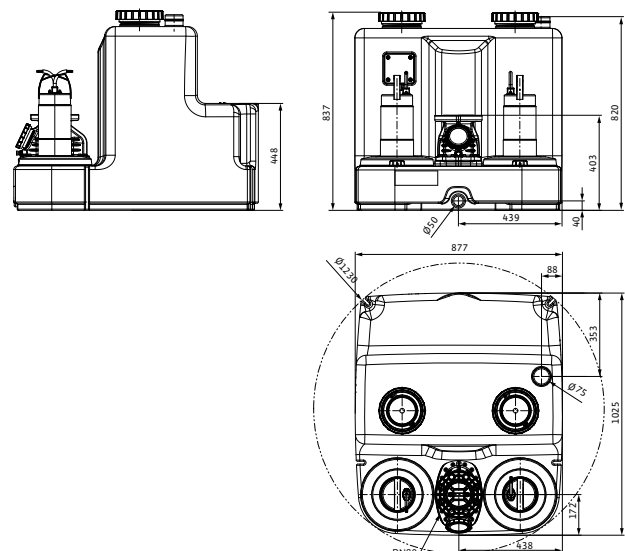

Wilo-DrainLift SANI-L

Wilo-DrainLift SANI-XL

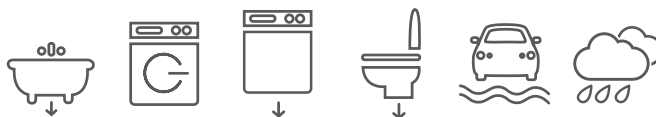

Wilo-DrainLift SANI-XL

Plages d'utilisation

Wilo-DrainLift SANI-L

Débit jusqu'à	76 m³/h
Hauteur manométrique jusqu'à	22,5 mCE
Granulométrie de passage	44 mm ou 65 mm
Température maxi de l'eau	+3 à +40°C (+65°C durant 5 min.)
DN collecteur arrivée	DN 100 + DN 150
DN orifice refoulement	DN 80
Orifice ventilation	DN 75
Nombre de pompe(s)	2

Plages d'utilisation

Wilo-DrainLift SANI-XL

Nombre de pompe(s)	76 m³/h
Débit jusqu'à	22,5 mCE
Hauteur manométrique jusqu'à	44 mm ou 65 mm
Granulométrie de passage	+3 à +40°C (+65°C durant 5 min.)
Température maxi de l'eau	DN 100 + DN 150
DN collecteur arrivée	DN 80
DN orifice refoulement	DN 75
Nombre de pompe(s)	2

Informations techniques Wilo-DrainLift SANI-L

Désignation	Référence	Ø refoulement	Volume brut (l)	Nombre de pompe(s)	Puissance moteur (kW)	Alimentation (V)	Masse (kg)
DrainLift SANI- L.11M/4	2549943	DN 80	137	2	1,5	1~230	70
DrainLift SANI- L.11T/4	2549939	DN 80	137	2	1,5	3~400	70
DrainLift SANI- L.12M/1	2549907	DN 80	122	2	1,1	1~230	66
DrainLift SANI- L.12M/4C	2549924	DN 80	122	2	1,1	1~230	69
DrainLift SANI- L.12T/1	2549908	DN 80	122	2	1,1	3~400	67
DrainLift SANI- L.12T/4C	2549925	DN 80	122	2	1,1	3~400	70
DrainLift SANI- L.16M/1	2549909	DN 80	122	2	1,5	1~230	66
DrainLift SANI- L.16M/4C	2549926	DN 80	122	2	1,5	1~230	69
DrainLift SANI- L.16T/1	2549910	DN 80	122	2	1,5	3~400	67
DrainLift SANI- L.16T/4C	2549927	DN 80	122	2	1,5	3~400	70
DrainLift SANI- L.17T/4	2549940	DN 80	137	2	2,5	3~400	75
DrainLift SANI- L.19T/4	2549941	DN 80	137	2	3,9	3~400	79
DrainLift SANI- L.21T/1	2549911	DN 80	122	2	2,5	3~400	76
DrainLift SANI- L.21T/4C	2549928	DN 80	122	2	2,5	3~400	80
DrainLift SANI- L.23T/4	2549942	DN 80	137	2	5	3~400	80

Informations techniques Wilo-DrainLift SANI-XL

Désignation	Référence	Ø refoulement	Volume brut (l)	Nombre de pompe(s)	Puissance moteur (kW)	Alimentation (V)	Masse (kg)
DrainLift SANI- XL.11M/4	2549948	DN 80	375	2	1,5	1~230	88
DrainLift SANI- XL.11T/4	2549944	DN 80	375	2	1,5	3~400	88
DrainLift SANI- XL.12M/1	2549912	DN 80	358	2	1,1	1~230	82
DrainLift SANI- XL.12M/4C	2549929	DN 80	358	2	1,1	1~230	85
DrainLift SANI- XL.12T/1	2549913	DN 80	358	2	1,1	3~400	84
DrainLift SANI- XL.12T/4C	2549930	DN 80	358	2	1,1	3~400	87
DrainLift SANI- XL.16M/1	2549914	DN 80	358	2	1,5	1~230	82
DrainLift SANI- XL.16M/4C	2549931	DN 80	358	2	1,5	1~230	85
DrainLift SANI- XL.16T/1	2549915	DN 80	358	2	1,5	3~400	84
DrainLift SANI- XL.16T/4C	2549932	DN 80	358	2	1,5	3~400	87
DrainLift SANI- XL.17T/4	2549945	DN 80	375	2	2,5	3~400	93
DrainLift SANI- XL.19T/4	2549946	DN 80	375	2	3,9	3~400	97
DrainLift SANI- XL.21T/1	2549916	DN 80	358	2	2,5	3~400	93
DrainLift SANI- XL.21T/4C	2549933	DN 80	358	2	2,5	3~400	96
DrainLift SANI- XL.23T/4	2549947	DN 80	375	2	5	3~400	98

Accessoires recommandés

Désignation	Référence
Drain Alarm FIRST	2550526
Drain Alarm	2545133
Avertisseur sonore 230V AC	501459398
Pompe à membrane manuelle 1"½	2060166
Vanne d'arrêt DN80 - PN10	2017295
Accessoires de montage DN80	2012067
Kit manchon à bride DN80	2511595
Vanne d'arrêt DN100 - PN10	2017296
Accessoires de montage DN100	2017176
Kit joint d'étanchéité DN100	2521841
Vanne d'arrêt PVC DN100	2529808
Kit manchon à bride DN100	2511597
Kit joint d'étanchéité DN150	2515145
Vanne d'arrêt DN150 - PN10	2017297
Accessoires de montage DN150	2390488
Vanne d'arrêt PVC DN150	2529809
Kit manchon à bride DN150	2511598

Wilo-DrainLift SANI CUT-L

Station de relevage conforme à la norme EN 12050-1

Station de relevage compacte pompe double et moteur émergé, pour le pompage des eaux vannes.

Avec hydraulique à dilacérateur, les stations sont pour les bâtiments collectifs et tertiaires à aspiration non contrôlée des eaux chargées.



Wilo-DrainLift SANI CUT-L

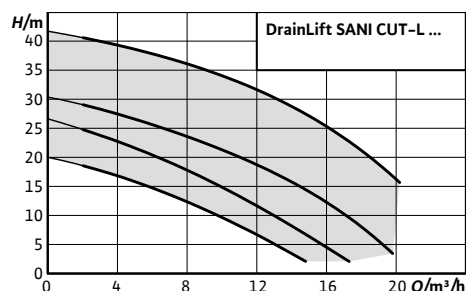

Avantages

- Transport et montage facilités, même dans des installations murales grâce à son faible poids, un encombrement réduit et une conception compacte
- Produit clé en main, prêt à l'emploi
- Sécurité de fonctionnement élevée assurée par le volume de commutation très important, la protection thermique du moteur et une alarme indépendante du réseau
- La conception anti-corrosion à l'aide de plastiques techniques et d'acier inoxydable assure une fiabilité élevée
- Connexions sélectionnables librement pour une flexibilité de montage maximum
- Utilisation universelle grâce à plusieurs variantes à deux granulométries (44/65 mm), mode de fonctionnement pour le mode de service permanent ou intermittent
- Version pour fluides agressifs
- Entretien et nettoyage aisés grâce à la cuve transparente et à la trappe de visite présente dans le clapet antiretour

Conception

Cuve monobloc en PE de 122 à 137 l (DrainLift SANI CUT-L)

Livrée avec le coffret de commande et de protection et son câble de raccordement avec fiche

Corps de pompe intégré dans la cuve, roue vortex, carter moteur inox

Double étanchéité avec chambre à huile

Protection thermique du moteur par bilame

Détection de niveau par capteur

Wilo-DrainLift SANI CUT-L

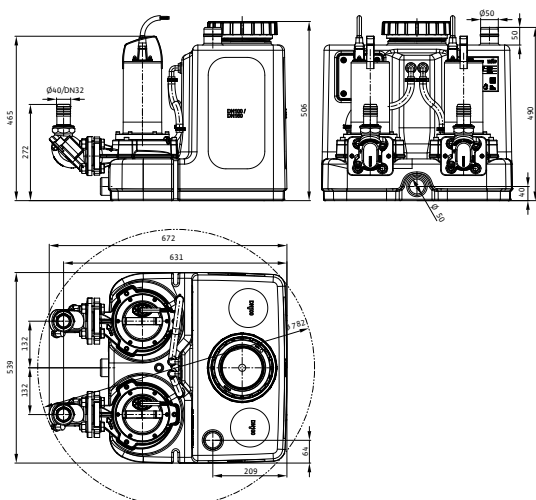

Wilo-DrainLift SANI CUT-L

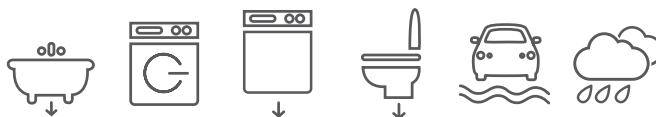

Wilo-DrainLift SANI CUT-L

Stations de relevage

Plages d'utilisation

Wilo-DrainLift SANI CUT-L

Débit jusqu'à	20 m³/h
Hauteur manométrique jusqu'à	40 mCE
Granulométrie de passage	10 mm
Température maxi de l'eau	+3 à +40°C (+65°C durant 5 min.)
DN collecteur arrivée	DN 100
DN orifice refoulement	DN 32
Nombre de pompe(s)	2

Informations techniques Wilo-DrainLift SANI CUT-M

Désignation	Référence	Ø refoulement	Volume brut (l)	Nombre de pompe(s)	Puissance moteur (kW)	Alimentation	Masse (kg)
DrainLift SANI CUT-L.20M/1	6095527	DN 32/40	64	2	0,75	1~230 V, 50 Hz	64
DrainLift SANI CUT-L.20T/1	6095528	DN 32/40	64	2	0,75	3~400 V, 50 Hz	64
DrainLift SANI CUT-L.27M/1	6095529	DN 32/40	64	2	1,1	1~230 V, 50 Hz	76
DrainLift SANI CUT-L.27T/1	6095530	DN 32/40	64	2	1,1	3~400 V, 50 Hz	76
DrainLift SANI CUT-L.30M/1	6095531	DN 32/40	64	2	1,5	1~230 V, 50 Hz	81
DrainLift SANI CUT-L.30T/1	6095532	DN 32/40	64	2	1,5	3~400 V, 50 Hz	75
DrainLift SANI CUT-L.42T/1	6095533	DN 32/40	64	2	1,5	3~400 V, 50 Hz	75

Accessoires recommandés

Désignation	Référence
Drain Alarm FIRST	2550526
Drain Alarm	2545133
Avertisseur sonore 230V AC	501459398
Pompe à membrane manuelle 1½"	2060166
Kit joint d'étanchéité DN100	2521841
Joint d'étanchéité DN 32 ou joint d'arrivée DN32	6096498
Joint d'arrivée DN 40	6096499
Joint d'arrivée DN 100	2522672
Joint d'arrivée DN 150	2552849
Kit de joints d'arrivée DN 32	6096492
Kit de joints d'arrivée DN 40	6096493
Kit de joints d'arrivée DN 150	2515145
Vanne à volant G1½, CW617N KIT	6096494
Vanne à trois voies Rp 1½"	2511607

Wilo-DrainLift XXL

Stations de relevage conformes à la norme EN 12050-1

Station à deux pompes séparées installées en fosse sèche, pour le pompage des eaux vannes.

Idéale pour le relevage des eaux avec matières fécales des habitations collectives.

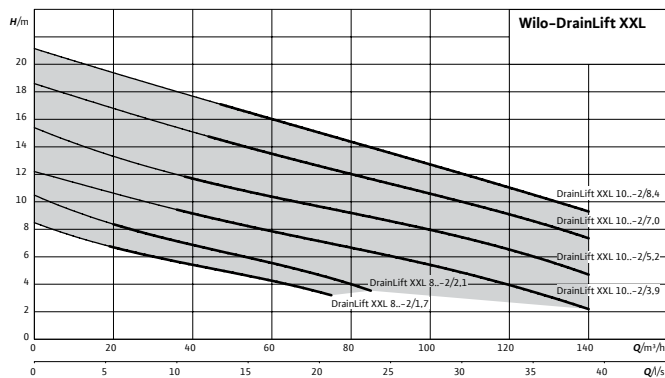

Avantages

- Intervention flexible grâce à l'utilisation d'une ou deux cuves
- Vidange optimale de la cuve grâce à une aspiration en profondeur
- Sécurité d'exploitation grâce à une gamme de rendement élevée et une lecture de niveau fiable
- Fonctionnement continu (S1) approprié grâce à l'utilisation de moteurs à auto-refroidissement
- Installation compacte et facilement accessible

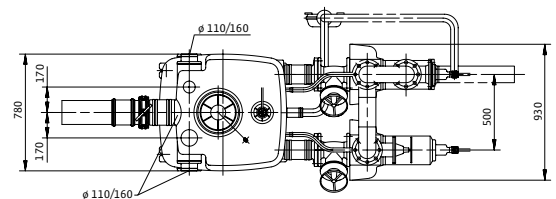
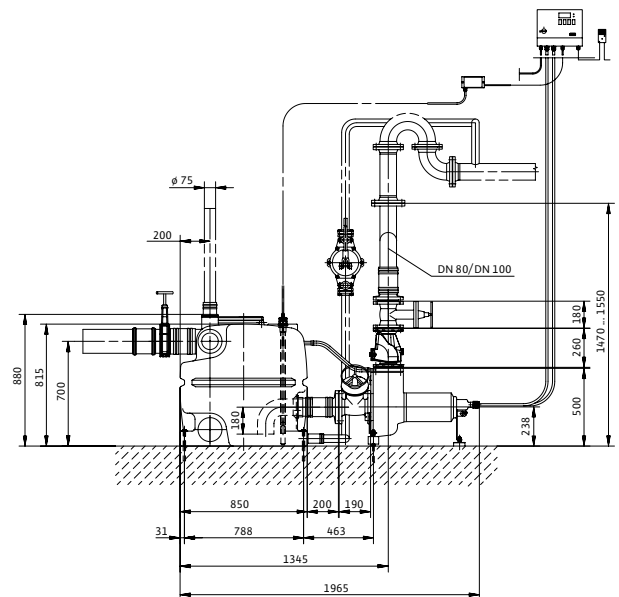

Plages d'utilisation

Nombre de pompe(s)	2
Débit jusqu'à	140 m³/h
Hauteur manométrique jusqu'à	21 mCE
Granulométrie de passage	78 mm ou 95 mm
Température maxi de l'eau	+3 à +40°C (+60°C durant 3 minutes)
DN collecteur arrivée	DN 100 à DN 150
DN orifice refoulement	DN 80 ou DN 100
DN orifice ventilation	DN 70

Conception

- Cuve monobloc en PE de 400 ou 800 l
- Livrée avec le coffret de commande et de protection et son câble de raccordement avec fiche
- Corps de pompe en matière composite, roue monocanale, carter moteur inox
- Double étanchéité avec chambre à huile
- Protection thermique du moteur par bilame
- Détection de niveau par capteur

Wilo-DrainLift XXL

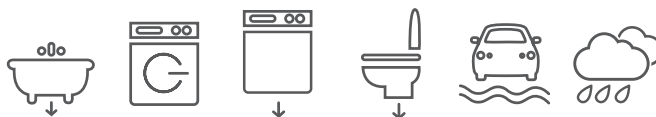

Stations de relevage



Informations techniques							
Désignation	Référence	Ø refoulement	Volume brut (l)	Nombre de pompe(s)	Puissance moteur (kW)	Alimentation (V)	Masse (kg)
DrainLift XXL 840-2/1,7	2509000	DN 80	400 l	2	1,7 kW	3~400 V, 50 Hz	160
DrainLift XXL 840-2/2,1	2509001	DN 80	400 l	2	2,1 kW	3~400 V, 50 Hz	160
DrainLift XXL 880-2/1,7	2509005	DN 80	800 l	2	1,7 kW	3~400 V, 50 Hz	195
DrainLift XXL 880-2/2,1	2509006	DN 80	800 l	2	2,1 kW	3~400 V, 50 Hz	195
DrainLift XXL 1040-2/3,9	2509014	DN 100	400 l	2	3,9 kW	3~400 V, 50 Hz	195
DrainLift XXL 1040-2/5,2	2509015	DN 100	400 l	2	5,2 kW	3~400 V, 50 Hz	195
DrainLift XXL 1040-2/7,0	2509016	DN 100	400 l	2	7,0 kW	3~400 V, 50 Hz	195
DrainLift XXL 1040-2/8,4	2509017	DN 100	400 l	2	8,4 kW	3~400 V, 50 Hz	195
DrainLift XXL 1080-2/3,9	2509034	DN 100	800 l	2	3,9 kW	3~400 V, 50 Hz	230
DrainLift XXL 1080-2/5,2	2509035	DN 100	800 l	2	5,2 kW	3~400 V, 50 Hz	230
DrainLift XXL 1080-2/7,0	2509036	DN 100	800 l	2	7,0 kW	3~400 V, 50 Hz	230
DrainLift XXL 1080-2/8,4	2509037	DN 100	800 l	2	8,4 kW	3~400 V, 50 Hz	230

Accessoires recommandés	
Désignation	Référence
Drain Alarm FIRST	2550526
Drain Alarm	2545133
Avertisseur sonore 230V AC	501459398
Pompe à membrane manuelle 1"½	2060166
Vanne d'arrêt DN80 - PN10	2017295
Accessoires de montage DN80	2012067
Kit manchon à bride DN80	2511595
Kit culotte DN80 - DrainLift XXL	2511605
Vanne d'arrêt DN100 - PN10	2017296
Accessoires de montage DN100	2017176
Kit joint d'étanchéité DN100	2521841
Vanne d'arrêt PVC DN100	2529808
Kit manchon à bride DN100	2511597
Kit culotte DN100 - DrainLift XXL	2511606
Kit joint d'étanchéité DN150	2515145
Vanne d'arrêt DN150 - PN10	2017297
Accessoires de montage DN150	2390488
Vanne d'arrêt PVC DN150	2529809
Kit manchon à bride DN150	2511598

Wilo-DrainLift WS 50 BASIC

Station de relevage des eaux usées ou vanne conforme à la norme EN 12050 -1

Relevage d'eaux usées ou vanne avec ou sans particules ou matières fécales, chaque fois que le niveau d'évacuation est situé en contrebas du réseau de collecte.

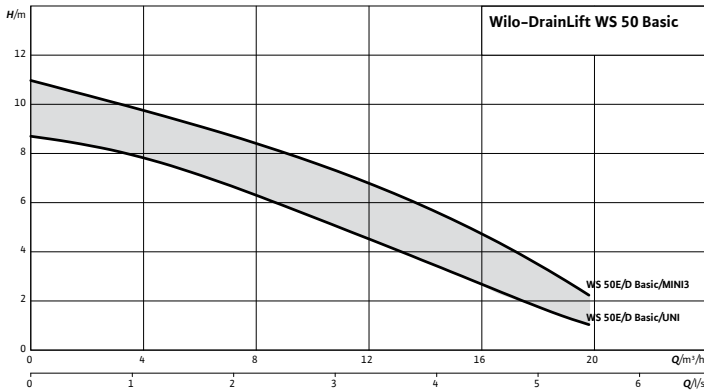

Avantages

Installation aisée

- Installation intérieure et extérieure entièrement enterrable
- Adaptable grâce au large champs de perçage d'arrivée possible
- Souplesse d'installation grâce à la rehausse vissable de 30cm
- 4 zones de perçage pour l'arrivée des effluents
- Versions monophasées et triphasées
- Large gamme de pompes disponibles

Facilité d'utilisation

- Principe de cuve «tout-en-un» : clapet anti-retour, vanne d'arrêt et tuyauteries internes intégrés et montés

Maintenance et service aisés

- Pompe(s) facilement démontable(s)
- Fixation intégrée pour la régulation de niveau
- Coffret livré dans la version 2 pompes
- Pompes et cuve anti-corrosion et 100% étanche (odeurs, gaz et liquides)

Plages d'utilisation

Nombre de pompe(s)	1 ou 2
Débit jusqu'à	20 m³/h
Hauteur manométrique jusqu'à	11 mCE
Granulométrie de passage	40 mm
Température maxi de l'eau	+40°C
DN collecteur arrivée	DN 100
DN orifice refoulement	G 2"1/2
Orifice ventilation	75 mm

Conception

- Cuve en PEHD
- Couvercle en PE
- Une ou deux pompes
- Kit joint à lèvres et scie cloche diamètre 110 mm
- Avec coffret (deux pompes) ou sans coffret (une pompe)
- Détection de niveau par interrupteur à flotteur (une pompe) ou sonde IPAE (deux pompes)
- Canalisation en inox 316
- Vanne 1/4 tour PVC
- Clapet anti-retour à boule fonte

Informations techniques

Désignation	Référence	Ø refoulement	Nombre de pompe(s)	Pompe(s)	Puissance moteur (kW)	Alimentation	Ø passage (mm)	Masse (kg)
DrainLift WS 50E BASIC/UNI V05/M06-523	2547603	Ø63/G2½"A	1	Rexa UNI V05/M06-523	0,55	1~230 V	40	52
DrainLift WS 50D BASIC/UNI V05/M06-523	2547604	2 x Ø63/G2½"A	2	Rexa UNI V05/M06-524	0,55	1~230 V	40	85
DrainLift WS 50E BASIC/MINI3 V04/M06-523	2552864	Ø63/G2½"A	1	Rexa MINI3 V04/M06-523	0,6	1~230 V	40	59
DrainLift WS 50D BASIC/MINI3 V04/M06-523	2552865	2 x Ø63/G2½"A	2	Rexa MINI3 V04/M06-523	0,6	1~230 V	40	98

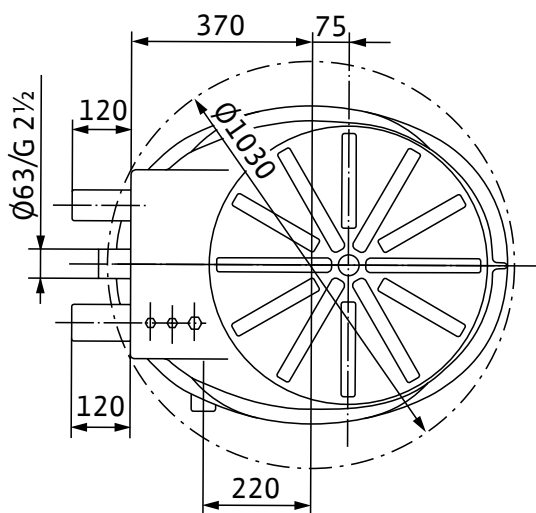
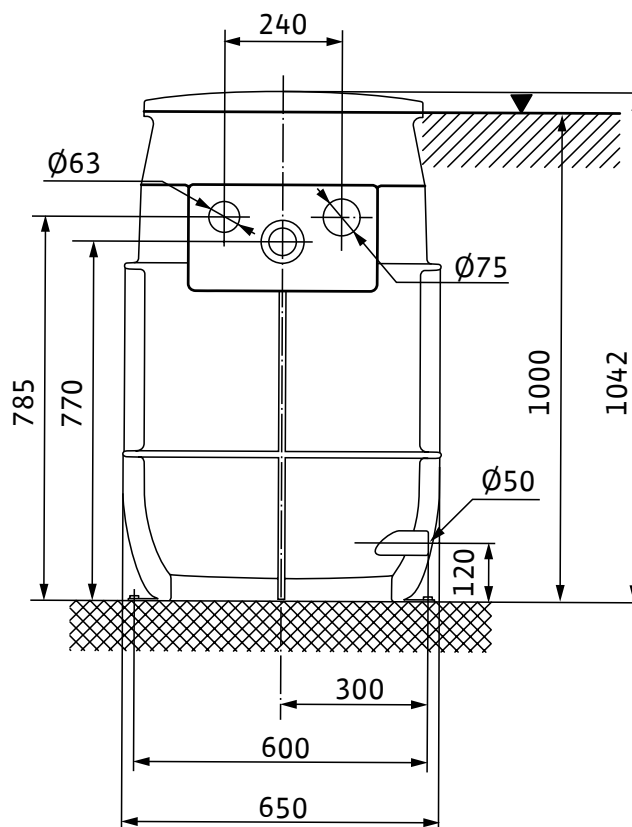
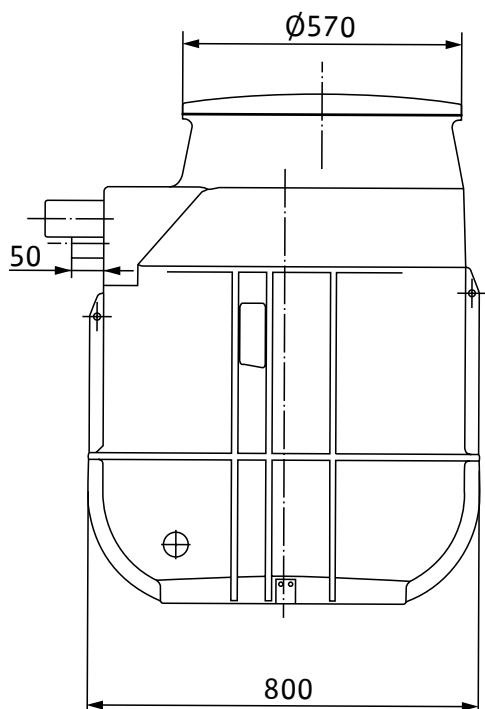
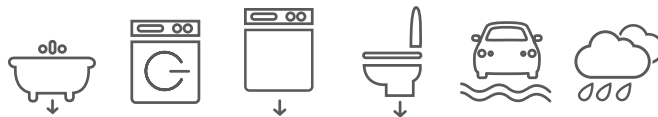

Wilo-DrainLift WS 50E BASIC

Accessoires recommandés

Désignation	Référence
Alarme sonore Drain Alarm FIRST	2550526
Alarme sonore Drain Alarm	2545133
Interrupteur à flotteur WA65 (10 m de câble)	503211893
Rehausse Wilo-DrainLift WS40-50 300 mm	2525190
Vanne d'arrêt DN80 PN10 GG25	2017296
Kit visserie vanne d'arrêt DN100	2017176
Manchon à bride DN100	2511597
Câble 3Gx1,5 mm ² versions monophasées (le m)	6045113
Câble 4Gx1,5 mm ² versions triphasées (le m)	6045510
Trousse de jonction 4x1,5 mm ²	4029677

Wilo-DrainLift WS50 BASIC

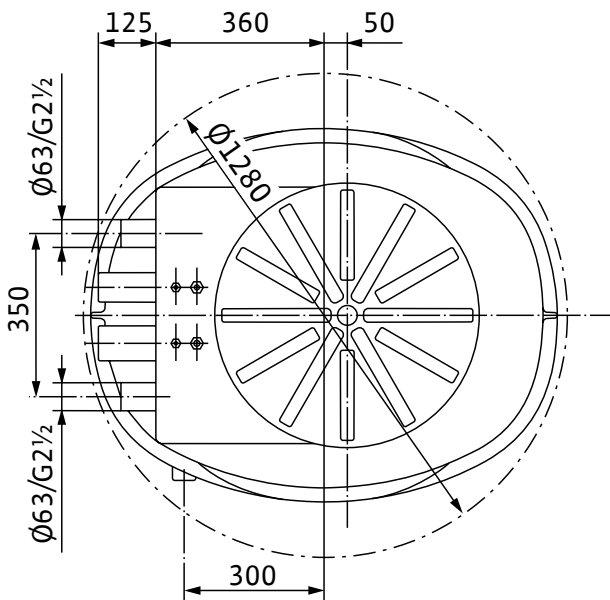
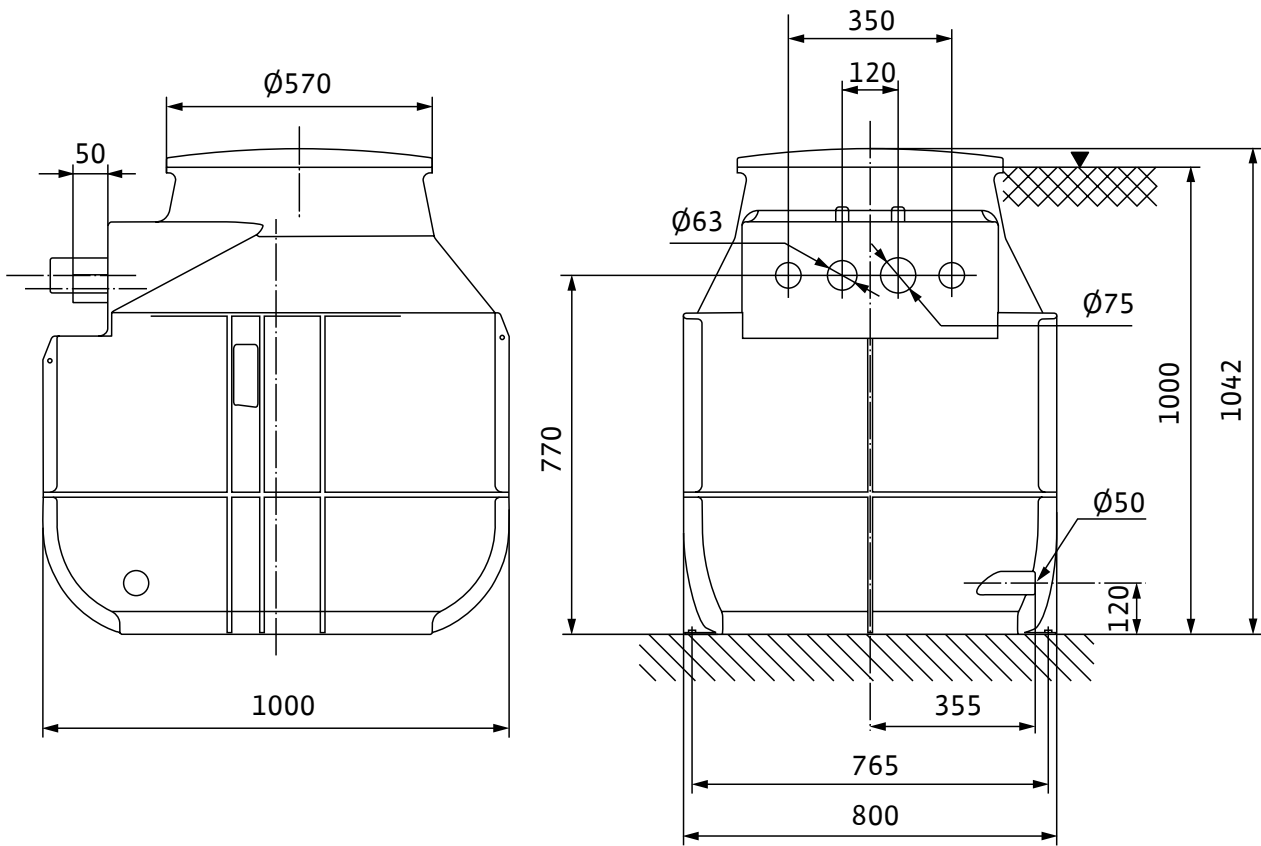

Wilo-DrainLift WS 50D BASIC

Accessoires recommandés

Désignation	Référence
Alarme sonore Drain Alarm FIRST	2550526
Alarme sonore Drain Alarm	2545133
Interrupteur à flotteur WA65 (10 m de câble)	503211893
Rehausse Wilo-DrainLift WS40-50 300 mm	2525190
Vanne d'arrêt DN80 PN10 GG25	2017296
Kit visserie vanne d'arrêt DN100	2017176
Manchon à bride DN100	2511597
Câble 3Gx1,5 mm ² versions monophasées (le m)	6045113
Câble 4Gx1,5 mm ² versions triphasées (le m)	6045510
Trousse de jonction 4x1,5 mm ²	4029677

Wilo-DrainLift WS40-50

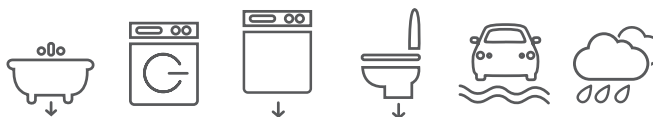

Station de relevage
des eaux usées ou vanne
conforme à la norme
EN 12050 -1

Relevage d'eaux usées ou vanne avec ou sans particules ou matières fécales, chaque fois que le niveau d'évacuation est situé en contrebas du réseau de collecte.

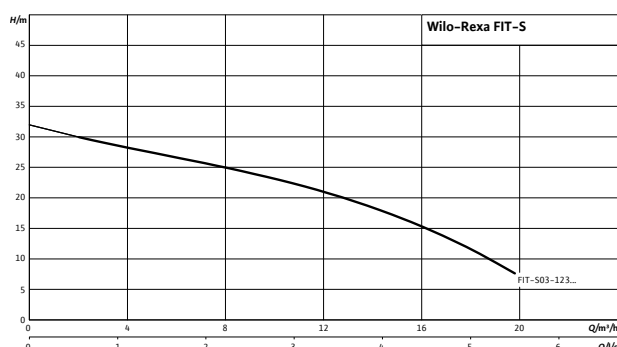
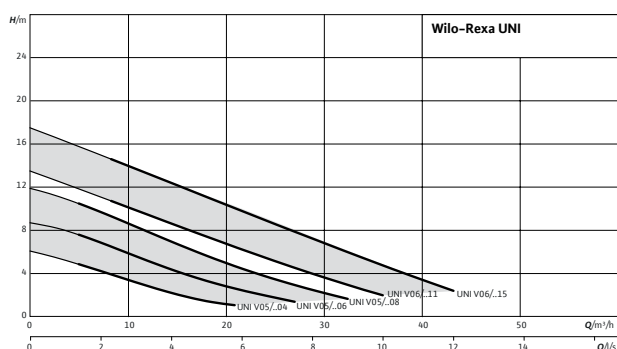

Stations de relevage

Avantages

Installation aisée

- Installation intérieure et extérieure entièrement enterrable
- Adaptable grâce au large champs de perçage d'arrivée possible
- Souplesse d'installation grâce à la rehausse vissable de 30cm
- 4 zones de perçage pour l'arrivée des effluents
- Versions monophasées et triphasées
- Large gamme de pompes disponibles

Facilité d'utilisation

- Principe de cuve «tout-en-un» : clapet anti-retour, vanne d'arrêt et tuyauteries internes intégrés et montés

Maintenance et service aisés

- Pompe(s) facilement démontable(s) avec les griffes d'accrochage et les chaînes de levage
- Fixation intégrée pour la régulation de niveau
- Livré avec coffret EC-lift et régulation de niveau par sonde IPAE
- Pompes et cuve anti-corrosion et 100% étanche (odeurs, gaz et liquides)

Plages d'utilisation

Nombre de pompe(s)	1 ou 2
Débit jusqu'à	42 m³/h
Hauteur manométrique jusqu'à	32 mCE
Granulométrie de passage	jusqu'à 44 mm
Température maxi de l'eau	+35°C
DN collecteur arrivée	DN 100
DN orifice refoulement	R 2" / G 2"
Orifice ventilation	75 mm

Conception

Cuve en PEHD
Couvercle en PE
Une ou deux pompes
Kit joint à lèvres et scie cloche diamètre 110
Kit de montage
Avec coffret EC-lift
Détection de niveau par sonde IPAE
Canalisation en inox 316
Vanne guillotine laiton
Clapet anti-retour à en composite
Chaîne de levage en inox 316 L

Wilo-DrainLift WS40-50

1 pompe

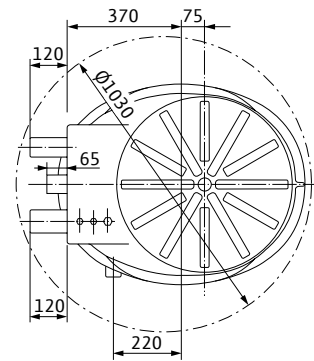
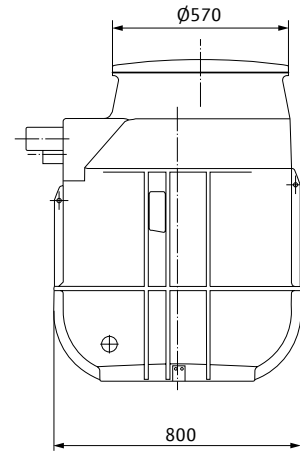
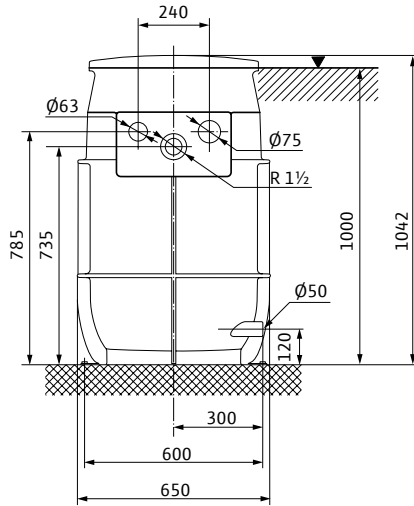
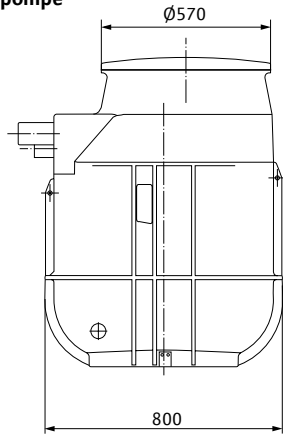

Wilo-DrainLift WS 40E

Wilo-DrainLift WS 50E

2 pompes

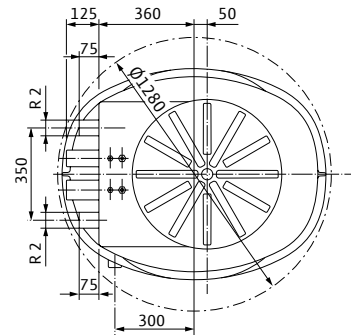
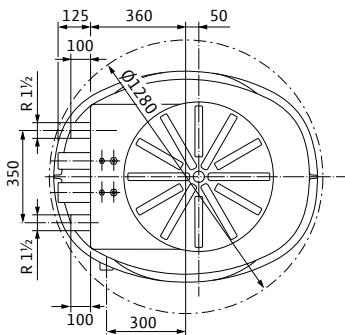
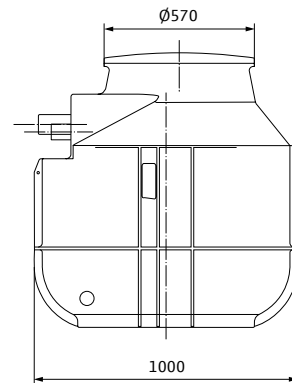
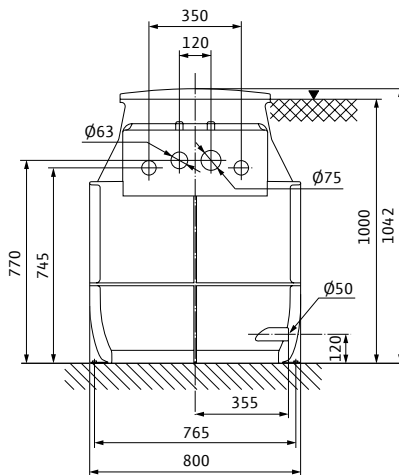
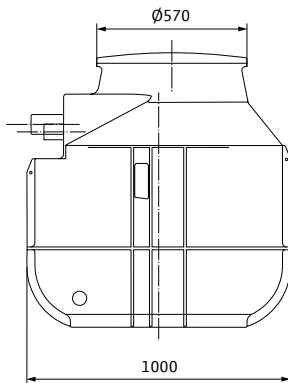

Wilo-DrainLift WS 40D

Wilo-DrainLift WS 50D

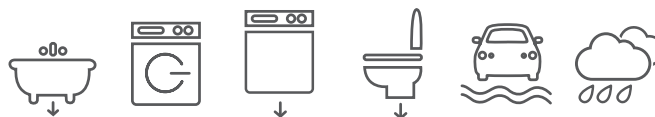

Informations techniques

Désignation	Référence	Ø refoulement	Nombre de pompe(s)	Pompe(s)	Puissance moteur (kW)	Alimentation	Ø passage (mm)	FEA (mm)	Masse (kg)
DrainLift WS40E/FIT-S03-123A/21M15	4262325	DN 32/40	1	Rexa FIT-S03-123A/21M015-523/P	1,5	1~230 V	Dilacératrice	500 max.	71
DrainLift WS40E/FIT-S03-123A/21T15	4262326	DN 32/40	1	Rexa FIT-S03-123A/21T015-540/O	1,5	3~400 V	Dilacératrice	500 max.	73
DrainLift WS40D/FIT-S03-123A/21M15	4262323	DN 32/40	2	Rexa FIT-S03-123A/21M015-523/P	1,5	1~230 V	Dilacératrice	500 max.	104
DrainLift WS40D/FIT-S03-123A/21T15	4262324	DN 32/40	2	Rexa FIT-S03-123A/21T015-540/O	1,5	3~400 V	Dilacératrice	500 max.	107
DrainLift WS 50D/UNI V05/T06-540	4233844	DN 50	2	Rexa UNI V05/T06-540	0,55	3~400 V	44	500 max.	86
DrainLift WS 50D/UNI V05/M08-523/P	4233845	DN 50	2	Rexa UNI V05/M08-523/P	0,75	1~230 V	44	500 max.	86
DrainLift WS 50D/UNI V05/T08-540	4233846	DN 50	2	Rexa UNI V05/T08-540	0,75	3~400 V	44	500 max.	87
DrainLift WS 50D/UNI V06/T11-540	4233847	DN 50	2	Rexa UNI V06/T11-540	1,1	3~400 V	44	500 max.	91
DrainLift WS 50D/UNI V06/M11-523/P	4233848	DN 50	2	Rexa UNI V06/M11-523/P	1,1	1~230 V	44	500 max.	91
DrainLift WS 50D/UNI V06/T15-540	4233849	DN 50	2	Rexa UNI V06/T15-540	1,5	3~400 V	44	500 max.	91
DrainLift WS 50E/UNI V05/T06-540	4233850	DN 50	1	Rexa UNI V05/T06-540	0,55	3~400 V	44	500 max.	53
DrainLift WS 50E/UNI V05/M08-523/P	4233851	DN 50	1	Rexa UNI V05/M08-523/P	0,75	1~230 V	44	500 max.	53
DrainLift WS 50E/UNI V05/T08-540	4233852	DN 50	1	Rexa UNI V05/T08-540	0,75	3~400 V	44	500 max.	53
DrainLift WS 50E/UNI V06/T11-540	4233853	DN 50	1	Rexa UNI V06/T11-540	1,1	3~400 V	44	500 max.	58
DrainLift WS 50E/UNI V06/M11-523/P	4233854	DN 50	1	Rexa UNI V06/M11-523/P	1,1	1~230 V	44	500 max.	58
DrainLift WS 50E/UNI V06/T15-540	4233855	DN 50	1	Rexa UNI V06/T15-540	1,5	3~400 V	44	500 max.	58
DrainLift WS 50D/UNI V06/M15-523/P	4233856	DN 50	2	Rexa UNI V06/M15-523/P	1,5	1~230 V	44	500 max.	91
DrainLift WS 50E/UNI V06/M15-523/P	4233857	DN 50	1	Rexa UNI V06/M15-523/P	1,5	1~230 V	44	500 max.	58

M : Monophasé 230 V / T : Triphasé 400 V

Accessoires recommandés

Désignation	Référence
Rehausse Wilo-DrainLift WS40-50 300 mm	2525190
Vanne d'arrêt DN80 PN10 GG25	2017296
Kit visserie vanne d'arrêt DN100	2017176
Manchon à bride DN100	2511597
Câble 4Gx1,5 mm ² versions monophasées (le m)	6045510
Câble 7Gx1,5 mm ² versions triphasées (le m)	6007542
Trousse de jonction 4x1,5 mm ²	4029677
Trousse de jonction 7x1,5 mm ²	6001127
Drain Alarm	2545133
Flotteur MS1 10 m de câble	2004593

Wilo-Port 600

Station de relevage
conforme aux normes EN
12050-1 ou EN 12050-2
selon les versions

Collecte et relevage des eaux usées provenant
des bâtiments d'habitations collectives, tertiaires
et commerciaux.

Pour utilisation à l'extérieur des bâtiments et installation
enterrée uniquement.

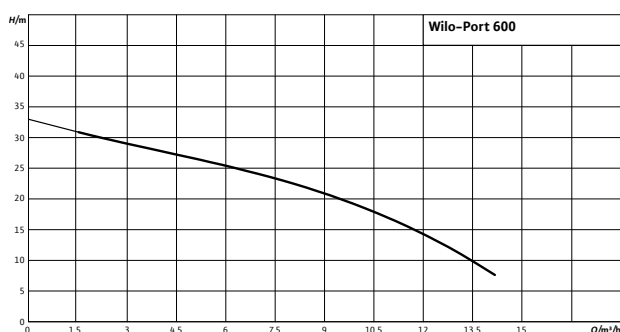

Avantages

Installation facile

- Cuve monobloc en polyéthylène de couleur blanche pour une meilleure visibilité
- Différentes entrées possibles
- Nervures qui évitent les charges additionnelles en cas de nappe phréatique
- Extension télescopique pour une station jusqu'à 2,75 m de hauteur
- Couvercles en classe A (15 kN), B (125 kN) et D (400 kN) disponibles

Exploitation aisée

- Fond de cuve conique limitant la sédimentation en fond de poste
- Système d'accouplement hors d'eau pour une extraction aisée à l'aide de la chaîne
- Canalisation inox résistante à la corrosion
- Clapet anti-retour visitable pour une maintenance facilitée
- Système de casse pression disponible pour éviter la mise sous vide

Plages d'utilisation

Nombre de pompe(s)	1
Débit jusqu'à	14 m³/h
Hauteur manométrique jusqu'à	33 mCE
Granulométrie de passage	40 mm
Température maxi de l'eau	+40°C (+60°C durant 3 minutes)
DN collecteurs arrivée	2 X DN 100 + 2 x DN 150 + 1 x DN 200
DN orifice refoulement	R 1 ½" (DN 40) ou R 1¼ (DN 32)
Orifice ventilation	DN 100

Conception

Cuve en PE
Couvercle en béton
Canalisation en inox 304*
Barre de guidage inox 304*
Vanne guillotine laiton
Clapet anti-retour à boule fonte
Système d'accouplement fonte
Chaîne en inox 316

* sur certaines tailles

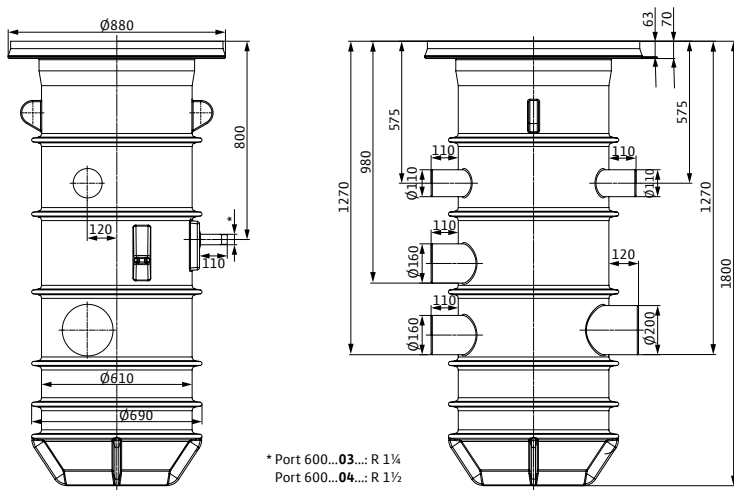
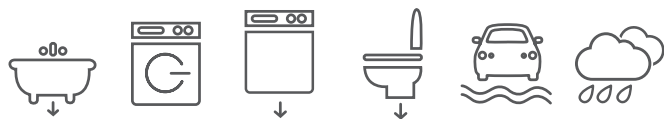

* Port 600...03...: R 1¼
Port 600...04...: R 1½

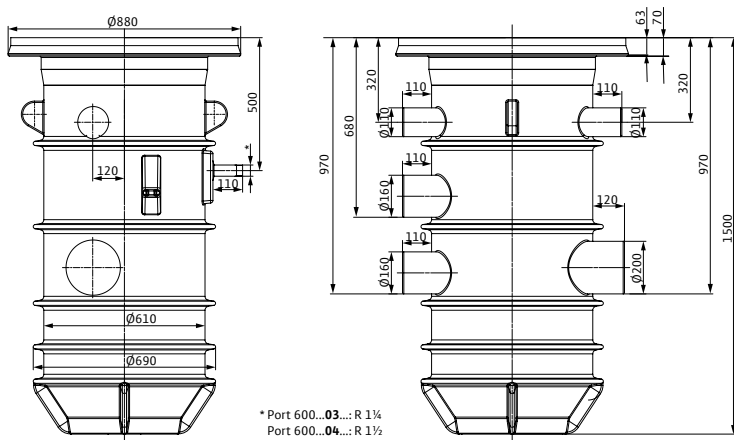

* Port 600...03...: R 1¼
Port 600...04...: R 1½

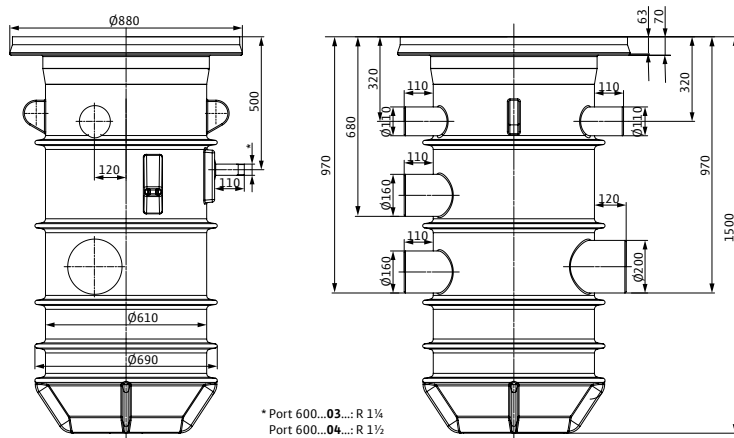

* Port 600...03...: R 1¼
Port 600...04...: R 1½

Accessoires recommandés

Désignation	Référence
Réhausse télescopique de 200 à 500 mm	2543003
Levier pour fermeture vanne	2543006
Couvercle classe A15	2543021
Couvercle classe B125	2543022
Couvercle classe D400	2543023
Dispositif de brassage connexion Storz	2543034
Extension pour dispositif de brassage	2543035
Reniflard connexion de brassage Storz	2543032
Raccord 1 1/4" vers 40 mm	2543025
Raccord 1 1/4" vers 50 mm	2543026
Raccord 1 1/4" vers 63 mm	2543027
Raccord 1 1/2" vers 50 mm	2543044
Raccord 1 1/2" vers 63 mm	2543045
Sonde IPAE 0-1mCE (10 m de câble)	6088842
Sonde IPAE 0-1mCE (30 m de câble)	6088841
Interrupteur à flotteur eaux usées MS1 (10 m de câble)	2004593
Interrupteur à flotteur eaux usées MS1 (20 m de câble)	6061473
Câble 3Gx1,5 mm² versions monophasées (le m)	6045113
Trousse de jonction 4x1,5 mm²	4029677

Informations techniques

Désignation	Référence	Volume brut (l)	Ø refoulement	Nombre de pompes	Pompe(s) admissible(s)*	Norme	FEA (mm)	Hauteur cuve (mm)	Masse (kg)
Port 600.1-1500-03B	2543045	360	R 1¼	1	Rexa MINI3-S, Rexa FIT-S, Rexa PRO-S	EN 12050-1	680 / 970 / 970	1500	44
Port 600.1-1500-03E	2543048	360	R 1¼	1	Drain TMW 32	EN 12050-2	680 / 970 / 970	1500	35
Port 600.1-1500-04D	2544150	360	R 1½	1	Padus MINI3, Rexa MINI3-V	EN 12050-2	680 / 970 / 970	1500	44
Port 600.1-1800-03B	2543046	440	R 1¼	1	Rexa MINI3-S, Rexa FIT-S, Rexa PRO-S	EN 12050-1	980 / 1270 / 1270	1800	54
Port 600.1-1800-03E	2543049	440	R 1¼	1	Drain TMW 32	EN 12050-2	980 / 1270 / 1270	1800	45
Port 600.1-1800-04D	2544151	440	R 1½	1	Padus MINI3, Rexa MINI3-V	EN 12050-2	980 / 1270 / 1270	1800	54
Port 600.1-2250-03B	2543047	560	R 1¼	1	Rexa MINI3-S, Rexa FIT-S, Rexa PRO-S	EN 12050-1	1430 / 1720 / 1720	2250	61
Port 600.1-2250-03E	2544148	560	R 1¼	1	Drain TMW 32	EN 12050-2	1430 / 1720 / 1720	2250	52
Port 600.1-2250-04D	2544152	560	R 1½	1	Padus MINI3, Rexa MINI3-V	EN 12050-2	1430 / 1720 / 1720	2250	61

* Pompe(s) non fournie(s)

Wilo-Port 800

Station de relevage conforme à la norme EN 12050 -1

Collecte et relevage des eaux usées provenant des bâtiments d'habitations collectives, tertiaires et commerciaux.

Pour utilisation à l'extérieur des bâtiments et installation enterrée uniquement.

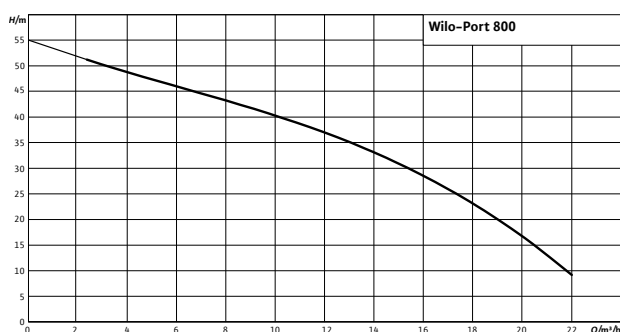

Avantages

Installation facile

- Cuve monobloc en polyéthylène de couleur blanche pour une meilleure visibilité
- Différentes entrées possibles
- Nervures qui évitent les charges additionnelles en cas de nappe phréatique
- Extension télescopique pour une station jusqu'à 2,75 m de hauteur
- Couvercles en classe A (15 kN), B (125 kN) et D (400 kN) disponibles

Exploitation aisée

- Fond de cuve conique limitant la sédimentation en fond de poste
- Système d'accouplement hors d'eau pour une extraction aisée à l'aide de la chaîne
- Canalisation inox résistante à la corrosion
- Clapet anti-retour visitable pour une maintenance facilitée
- Système de casse pression disponible pour éviter la mise sous vide

Plages d'utilisation

Nombre de pompe(s)	1 ou 2
Débit jusqu'à	22 m³/h
Hauteur manométrique jusqu'à	55 mCE
Granulométrie de passage	Dilacératrice
Température maxi de l'eau	+40°C
DN collecteurs arrivée	1 x DN100 / 2 x DN150 / 1 x DN200
DN orifice refoulement	R 1" 1/4 (DN 32)
Orifice ventilation	DN 100

Conception

Cuve en PE
Couvercle en béton
Canalisation en inox 304
Barre de guidage inox 304
Vanne guillotine laiton
Clapet anti-retour à boule fonte
Système d'accouplement fonte
Chaîne en inox 316

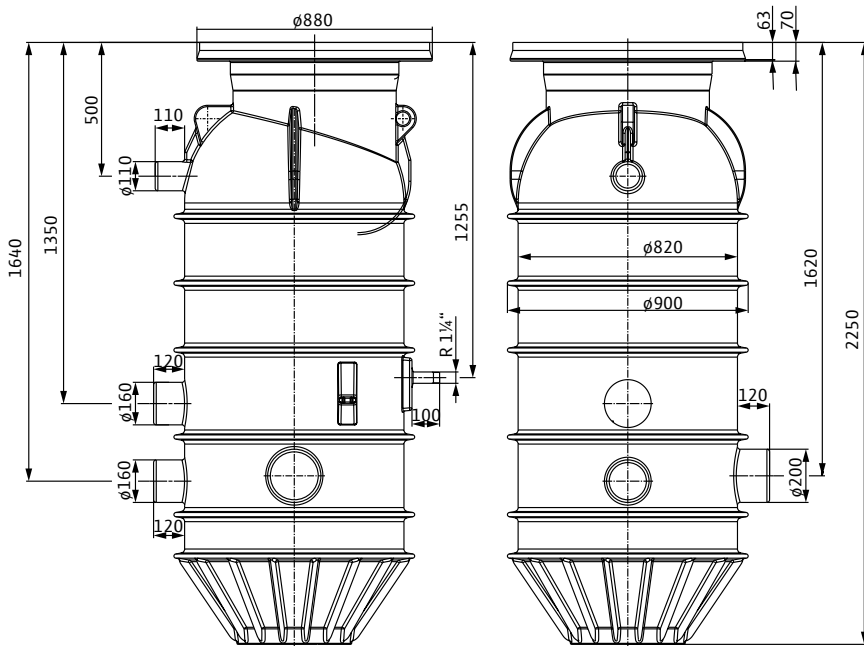
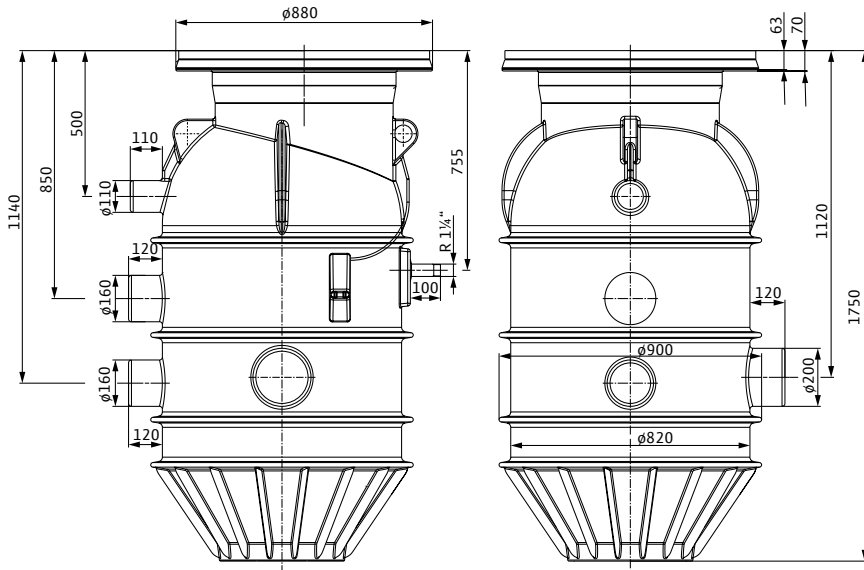
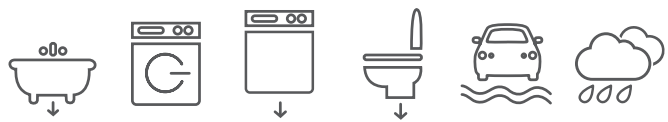

Accessoires recommandés

Désignation	Référence
Réhausse télescopique de 200 à 500 mm	2543003
Lever pour fermeture vanne	2543006
Couvercle classe A15	2543021
Couvercle classe B125	2543022
Couvercle classe D400	2543023
Dispositif de brassage connexion Storz	2543034
Extension pour dispositif de brassage	2543035
Reniflard connexion de brassage Storz	2543032
Raccord 1 1/4" vers 40 mm	2543025
Raccord 1 1/4" vers 50 mm	2543026
Raccord 1 1/4" vers 63 mm	2543027
Raccord 1 1/2" vers 50 mm	2543044
Raccord 1 1/2" vers 63 mm	2543045

Informations techniques

Désignation	Référence	Volume brut (l)	Ø refoulement	Nombre de pompes	Pompe(s) admissible(s)*	FEA (mm)	Hauteur cuve (mm)	Masse (kg)
Port 800.1-1750-03B	2543011	650	R 1" 1/4	1	Rexa MINI3-S, Rexa FIT-S, Rexa PRO-S	930 / 1220 / 1220	1750	58
Port 800.2-1750-04D	6094910	650	R 1" 1/4	2	Rexa MINI3	930 / 1220 / 1220	1750	58
Port 800.1-2250-03B	2543014	650	R 1" 1/4	1	Rexa MINI3-S, Rexa FIT-S, Rexa PRO-S	1430 / 1720 / 1720	2250	68
Port 800.2-2250-04D	6094909	900	R 1" 1/4	2	Rexa MINI3	1430 / 1720 / 1720	2250	68
Port 800.2-1750-03B	2544205	650	R 1" 1/4	2	Rexa MINI3-S, Rexa FIT-S, Rexa PRO-S	930 / 1220 / 1220	1750	58
Port 800.2-2250-03B	2544206	900	R 1" 1/4	2	Rexa MINI3-S, Rexa FIT-S, Rexa PRO-S	1430 / 1720 / 1720	2250	68

* Pompe(s) non fournie(s)

Wilo-Port 1 Delta

Station de relevage des eaux usées ou vanne sur mesure EN 12050

Relevage des eaux pluviales et/ou eaux usées provenant des bâtiments d'habitations collectives, tertiaires et commerciaux.

Pour utilisation à l'extérieur des bâtiments et installation enterrée uniquement.



Avantages

Poste configurable

- Poste pouvant être équipé de regard de vannage, dégrilleur, agitateur de brassage, vanne de vidange...
- Grand choix de pompes (dilacératrices, vortex, canal...)
- Livraison avec grille anti-chute
- Version 3 pompes possible
- Armoire de commande modulable avec possibilité de télé-report et de télégestion

Installation

- Adaptabilité totale aux contraintes du terrain (hauteur, diamètre du poste, position des entrées et sorties...)
- Installation sous chaussée possible avec dalle de répartition
- Construction résine/fibre haute résistance pour tenue en nappe phréatique

Plages d'utilisation

Nombre de pompe(s)	1, 2 ou 3
Débit jusqu'à	350 m³/h
Hauteur manométrique jusqu'à	110 mCE
Granulométrie de passage	Selon modèle
Température maxi de l'eau	Selon modèle
DN collecteur arrivée	DN150 – DN800
DN orifice refoulement	DN50 – DN400
Orifice ventilation	DN100

Conception

Cuve polyester armé de fibre de verre par enroulement filamentaire

Grille anti-chute

Couvercle sur charnière en polyester cadencassable

Pieds d'ancrage et anneaux de manutention

Manchon d'entrée avec joint réalisé en fonction de la nature et du diamètre de la canalisation

Manchon de ventilation diam 100

Piquet de terre acier galvanisé + tresse cuivre 25 mm²

Pompes (modèle suivant étude)

Pied d'assises fonte

Barres de guidage*

Canalisation*

Clapets et vannes à passage intégral en PVC taraudée (DN 50) ou bride en fonte revêtue époxy (≥ DN65)

Régulation avec supports de fixation par interrupteurs à flotteur (standard) ou sonde piézométrique ou ultrason (option)

Chaînes de levage et manilles*

(* matériau suivant étude)

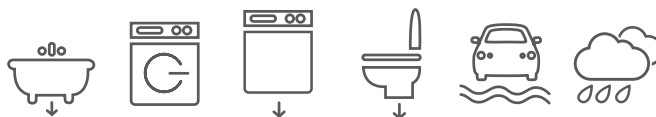

Accessoires recommandés

Désignation	Référence
Sonde IPAE 0-2,5mCE (10 m de câble)	6088839
Sonde IPAE 0-2,5mCE (30 m de câble)	6088837
Interrupteur à flotteur eaux usées MS1 (10 m de câble)	2004593
Interrupteur à flotteur eaux usées MS1 (20 m de câble)	6061473
Potence avec treuil (<150kg)	4065034
Potence avec palan (<250kg)	4202732

Options



Panier dégrilleur sur sabot ou barres de guidage

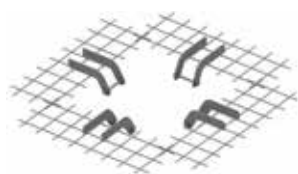

Kit d'ancrage pour nappe phréatique

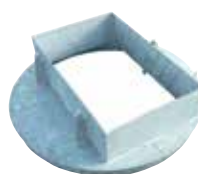

Embase en acier galvanisé



Armoire double porte pour installation extérieure

Dimensions

Désignation	H	D	FEA	DN1	DN2
Port 1 Delta	De 1,5 à 8 m	De 1 à 2,9 m	De 0,5 à 7 m	De 50 à 100 mm	De 50 à 100 mm

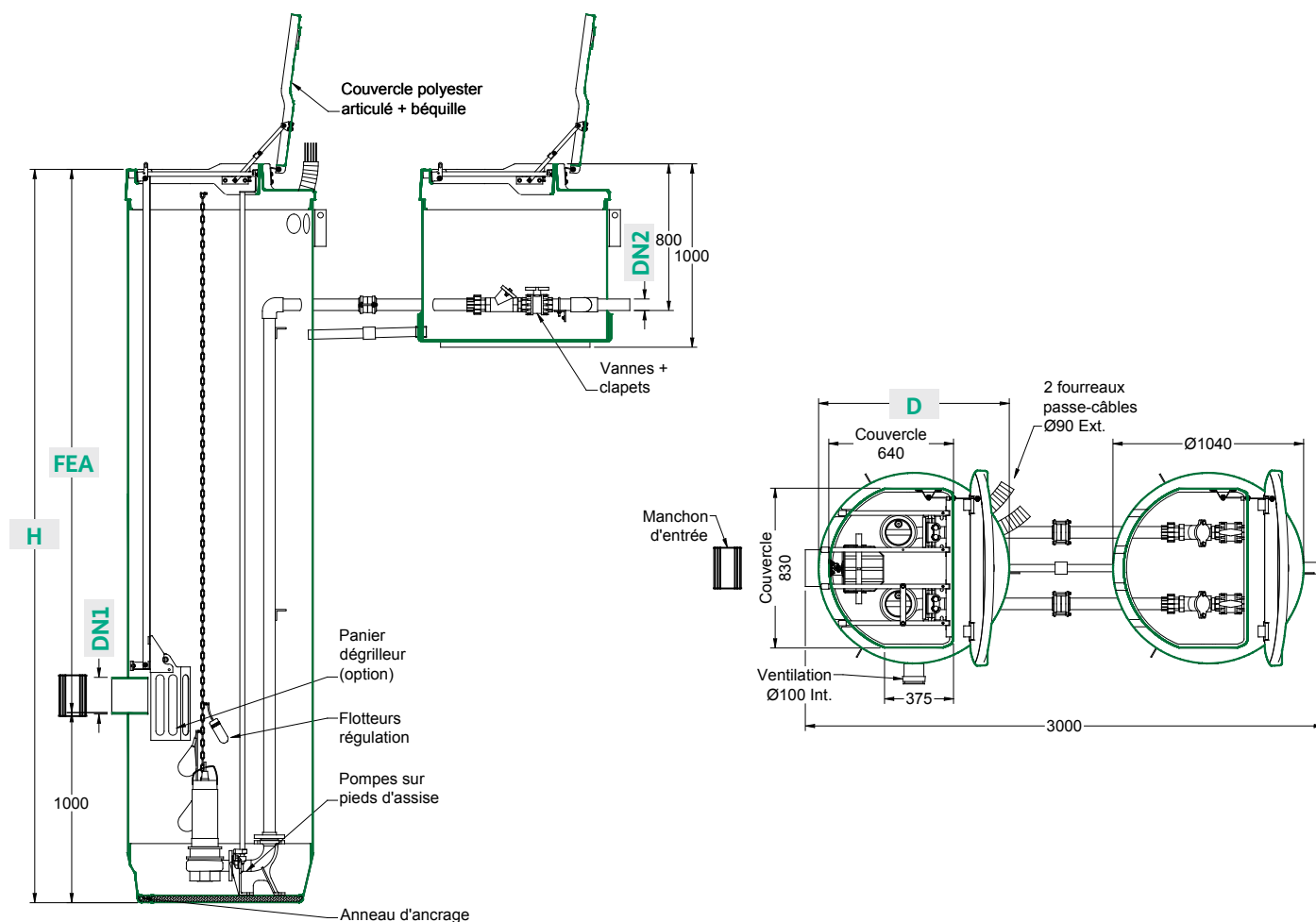

Wilo-EMUport CORE

Station de relevage des eaux chargées avec système de séparation des solides, conforme à la norme EN 12050 -1

Relevage des eaux usées avec système de séparation-restitution des solides pour une installation dans le bâtiment ou en cuve béton pour une installation en extérieur.

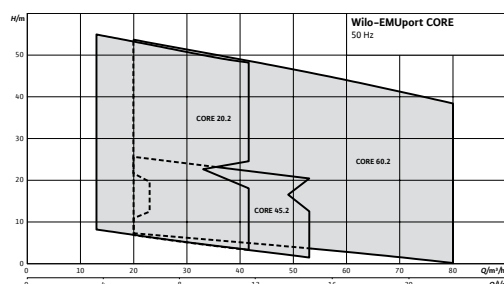

Avantages

Installation facile

- Montage flexible dans le bâtiment ou dans des fosses à partir d'un diamètre de 1 500 mm
- Système Plug&Pump très facile à intégrer et prêt à être branché
- Système Retrofit pour assainir facilement d'anciennes stations de pompage

Exploitation aisée

- Sécurité de fonctionnement maximale grâce à la séparation des matières solides et des eaux chargées
- Système anti-corrosion et d'une longue durée de vie grâce à l'utilisation de matériaux PE et PUR
- Grande facilité d'entretien, même en cours de fonctionnement, grâce à l'installation à sec hygiénique, à un accès facile de l'extérieur et à un verrouillage individualisé
- Système optimisé même en cas de teneur plus élevée de matières solides dans les eaux chargées
- Économie d'énergie grâce à des pompes submersibles efficaces pour eaux chargées, au choix avec moteurs IE3

Plages d'utilisation

Nombre de pompe(s)	2
Débit jusqu'à	80 m³/h
Hauteur manométrique jusqu'à	55 mCE
Granulométrie de passage	65 ou 80 mm
Température maxi de l'eau	+40°C
DN collecteur arrivée	DN 200
DN orifice refoulement	DN 80 ou DN 100
Orifice ventilation	75 mm

Conception

- Réservoir collecteur en PE
- Réservoir de rétention des solides en PE
- Corps des pompes intégré dans la cuve, roue vortex, carter moteur fonte
- Pompes en fonte, classe de protection IP68 et rendement IE3
- Tuyauterie en PE
- Vanne d'arrêt en fonte grise
- Raccordement PE avec raccord en T

Informations techniques

Désignation	Référence	Volume brut (l)	Ø refoulement	Nombre de pompes	Puissance moteur (kW)	Alimentation (V)	Masse (kg)
EMUport CORE 20.2-10/540	2554526	440	DN 80	2	2 x 1,2	3~400V/50 Hz	374
EMUport CORE 20.2-59/540	2554537	440	DN 80	2	2 x 1,7	3~400V/50 Hz	592
EMUport CORE 45.2-10/540	2554538	1200	DN 100	2	2 x 1,2	3~400V/50 Hz	504
EMUport CORE 45.2-29/540	2554544	1200	DN 100	2	2 x 6,6	3~400V/50 Hz	686
EMUport CORE 60.2-9/540	2554545	1200	DN 100	2	2 x 2,2	3~400V/50 Hz	596
EMUport CORE 60.2-59/540	2554558	1200	DN 100	2	2 x 23	3~400V/50 Hz	916

Autres modèles sur consultation

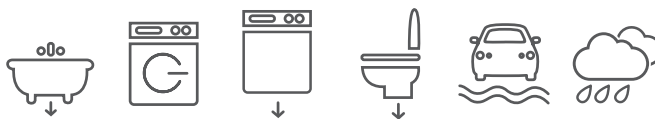

Wilo-EMUport CORE 20.2

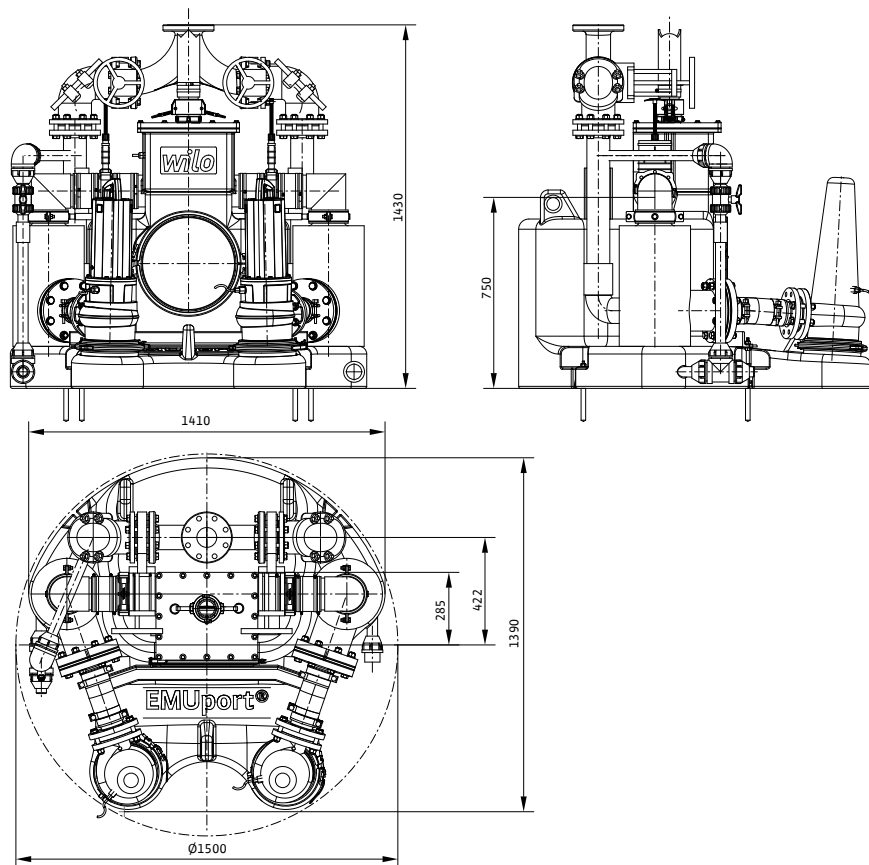

Wilo-EMUport CORE 45.2 / 60.2

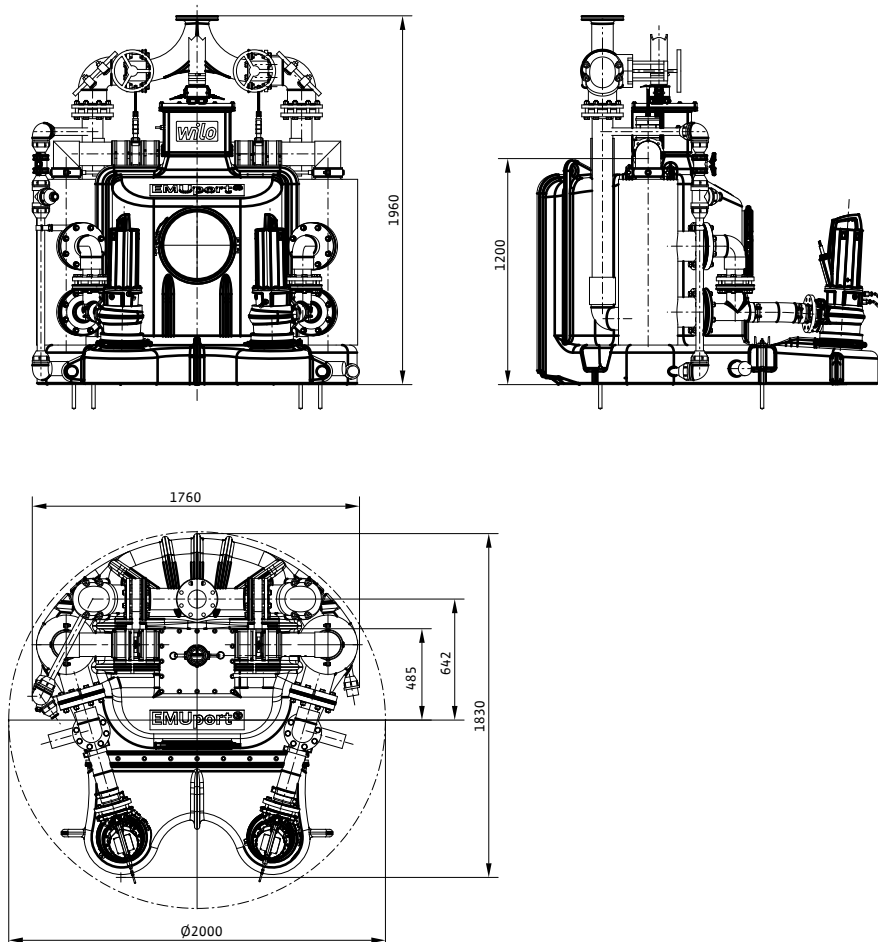

Stations de relavage

Wilo-EMUport CORE

La technologie Wilo pour un pompage plus propre.

Le système de séparation-restitution des solides démontre les effets uniques de la technologie Wilo. Ainsi, les matières solides sont séparées des eaux chargées et retenues dans des réservoirs de rétention situés avant les pompes. Seules les eaux chargées pré-épurées passent par la pompe et sont dirigées vers le réservoir collecteur. Les eaux chargées sont pompées en amont dans le réservoir de rétention des solides et sont évacuées avec les solides dans le tube de refoulement. Les pompes sont situées à sec en dehors de la cuve et donc en dehors du fluide. Les travaux d'entretien sur les pompes peuvent être réalisés de façon confortable et hygiénique.



Fractionner et séparer en toute fiabilité.

Les eaux chargées affluentes coulent dans le distributeur du réservoir de rétention des solides. Les solides sont retenus et les eaux chargées pré-épurées poursuivent leur chemin dans le réservoir collecteur.



Ouvrir. Fermer.

Le réservoir collecteur se remplit et la boule d'obturation flottante ferme automatiquement l'alimentation du réservoir de rétention des solides.

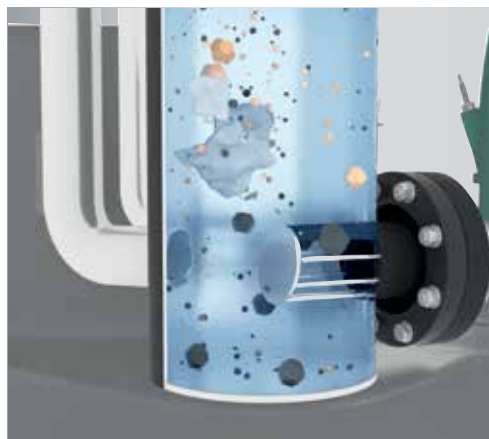

Un transfert propre.

Grâce à la séparation préalable, seules les eaux chargées pré-épurées passent dans l'hydraulique de la pompe. Cela évite la formation de dépôts et l'installation se nettoie pratiquement d'elle-même.



Un pompage ciblé.

L'une des pompes démarre le pompage. Les eaux chargées pré-épurées sont transportées dans la direction inverse à travers un réservoir de rétention des solides. Les solides sont pompés dans le tube de refoulement.

Wilo-EMUport FTS

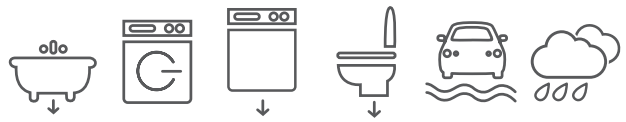

Station de relevage des eaux chargées avec système de séparation des solides sur-mesure, conforme à la norme EN 12050 -1

Relevage des eaux usées avec système de séparation-restitution des solides pour une installation dans le bâtiment ou en cuve béton pour une installation en extérieur.



Stations de relevage

Avantages

Installation facile

- Entièrement modulable et évolutif en fonction de vos exigences
- Montage flexible dans le bâtiment ou dans des fosses à partir d'un diamètre de 1 500 mm
- Système Plug&Pump très facile à intégrer et prêt à être branché
- Economique grâce au système Retrofit pour assainir facilement d'anciennes stations de pompage

Exploitation aisée

- Sécurité de fonctionnement maximale grâce à la séparation des matières solides et des eaux chargées
- Système anti-corrosion et d'une longue durée de vie grâce à l'utilisation de matériaux PE et PUR
- Grande facilité d'entretien, même en cours de fonctionnement, grâce à l'installation à sec hygiénique, à un accès facile de l'extérieur et à un verrouillage individualisé
- Paré pour l'avenir même en cas de teneur plus élevée de matières solides dans les eaux chargées
- Économie d'énergie grâce à des pompes submersibles efficaces pour eaux chargées, au choix avec moteurs IE3

Plages d'utilisation

Nombre de pompe(s)	2
Débit jusqu'à	600 m ³ /h
Hauteur manométrique jusqu'à	80 mCE
Granulométrie de passage	Selon modèle
Température maxi de l'eau	+40°C
DN collecteur arrivée	Selon modèle
DN orifice refoulement	Selon modèle
Orifice ventilation	Selon modèle

Conception

Réservoir collecteur en PE-HD
Réservoir de rétention des solides en PE-HD
Corps des pompes intégré dans la cuve, roue vortex, carter moteur fonte
Pompes en fonte, classe de protection IP68 et rendement IE3
Tuyauterie en PE-HD
Vanne d'arrêt en fonte grise
Raccordement PE avec raccord en T

Pioneering for You

wilo

Pompes de relevage et de drainage



NEXOS
INTELLIGENCE

Wilo Rexa SOLID-Q

GÉRER LES EAUX USÉES. AVEC EFFICACITÉ.

Parce que la gestion de l'eau est un enjeu majeur.

Et si nous facilitions l'évacuation et le traitement des eaux usées à travers le monde ? Si nous développions des solutions durables et économes en énergie, de l'eau brute aux eaux usées ? Si nos solutions couvraient l'intégralité du cycle de l'eau et rendaient la vie meilleure et plus facile ?

Chez Wilo, nous faisons déjà de tout cela une réalité.

Nous sommes confrontés aux défis du changement climatique, des pénuries d'eau et de la croissance démographique. Notre passion réside dans le développement de produits innovants et de solutions holistiques pour tout ce qui concerne l'eau – notamment le relevage, l'évacuation et le traitement des eaux usées.

**Nous nous soucions de rendre l'avenir durable – Pour vous.
Pour l'eau. Avec passion.**

www.wilo.com/fr/fr/

Wilo-Drain TMW 32

Pompe vide-cave

Relevage de bassin, d'eau de pluie, d'infiltration, d'eaux usées sans matière grasse ni fibreuse.

Conforme EN 12050-2 dans le cadre d'une station homologuée.

Pour la version « HD » eaux agressives :

- eau de rejet d'adoucisseur
- eau de mer
- eau de piscine
- eau saumâtre

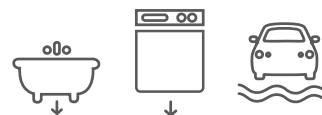

Plages d'utilisation	
Débit jusqu'à	16 m ³ /h
Hauteur manométrique jusqu'à	11 mCE
Granulométrie de passage	10 mm
Profondeur d'immersion maxi	3 m
Température maxi de l'eau	+90°C (pendant 3 minutes)

Avantages

Système Twister breveté

→ Les particules sont brassées par recyclage de l'eau pompée ce qui cure le puisard et évite le colmatage de la pompe

Facile à utiliser

- Installation simple et rapide (clapet anti-retour incorporé, prise électrique)
- Fonctionnement automatique par interrupteur à flotteur intégré
- Mise en service instantanée
- Pas d'entretien

Performances hydrauliques

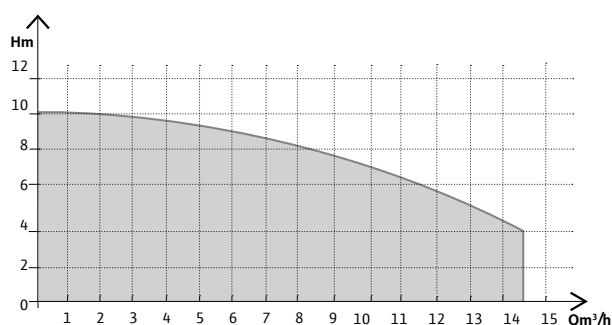

Wilo-Padus MINI3

Pompe submersible pour eaux usées et chargées

Il existe 2 modèles selon l'application drainage ou relevage des eaux usées chargées sans matière fécale.

Conformité EN 12050-2 dans le cadre d'une station homologuée.

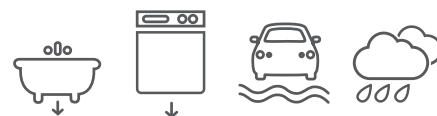

Plages d'utilisation	
Débit jusqu'à	22 m ³ /h
Hauteur manométrique jusqu'à	14 mCE
Granulométrie de passage	10 ou 30 mm
Profondeur d'immersion maxi	7 m
Température maxi de l'eau	+40°C

Avantages

- Rendement optimal de la version multicanaux et haute fiabilité de la version vortex grâce à l'amélioration de l'hydraulique.
- Installation facile, même dans les fosses étroites, grâce à la conception compacte, au poids léger, au condensateur intégré et à la bride filetée avec clapet anti-retour.
- Fiabilité exceptionnelle grâce à un corps de pompe et une roue anti-corrosion pour des applications universelles et des fluides divers.
- Intervalles de maintenance allongés grâce à la chambre à huile de grand volume et au raccord de câble moulé en caoutchouc.
- Entretien aisé grâce au bouchon de vidange permettant d'accéder directement à la chambre d'étanchéité et au corps de pompe.

Performances hydrauliques

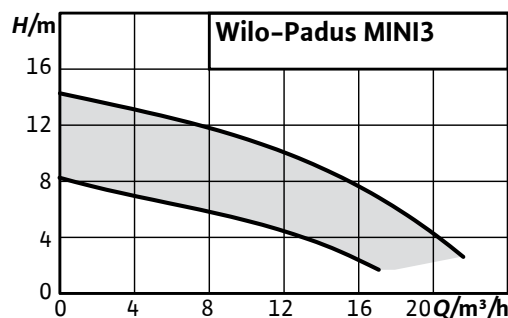

Wilo-Rexa MINI3

Pompe de relevage des eaux usées

Pompe submersible idéale pour :

- le drainage des maisons et des terrains avoisinants
- le pompage des eaux usées et des eaux chargées grâce à son passage libre de 40 mm
- les applications eaux vannes lorsque la pompe est intégrée à la cuve Wilo-DrainLift WS 50 .
- Conformité EN12050-1 ou -2 dans le cadre d'une station homologuée.

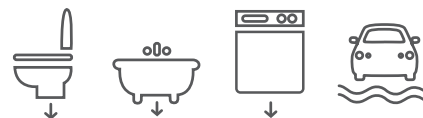

Plages d'utilisation	
Débit jusqu'à	20 m ³ /h
Hauteur manométrique jusqu'à	13 mCE
Granulométrie de passage	40 mm
Profondeur d'immersion maxi	5 m
Température maxi de l'eau	+40°C

Avantages

- Bon rendement et grande sécurité de fonctionnement grâce au système hydraulique optimisé
- Facilité d'installation également dans les fosses de drainage étroites grâce au design compact avec condensateur intégré, poids faible et bride taraudée
- Utilisation admise pour le drainage dans différentes utilisations grâce à une roue résistante à la corrosion et une trompette de câble scellée
- Intervalles d'entretien espacés grâce à une chambre d'étanchéité volumineuse et à une double étanchéité
- Entretien rapide grâce à l'accès direct à la chambre d'étanchéité et au corps de pompe

Performances hydrauliques

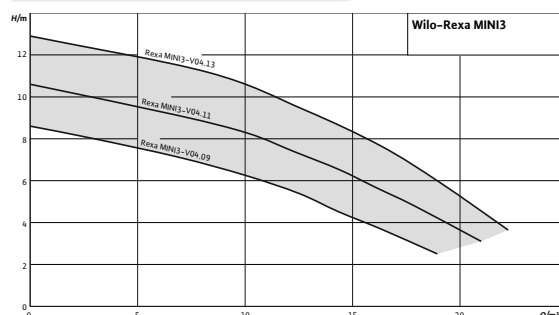

Wilo-Padus UNI

Pompe submersible pour eaux usées en installation immergée

Pompage des :

- Eaux chargées sans matière fécale
- Eaux usées
- Fluides ayant un pH > 4,5
- Version VA avec flotteur vertical intégré
- Version en matériau « B » : Fluides agressifs, par exemple eau de mer et eau salée, condensats, eau distillée
- Version K avec chemise de refroidissement
- Conformité EN12050-1 ou -2 dans le cadre d'une station homologuée.

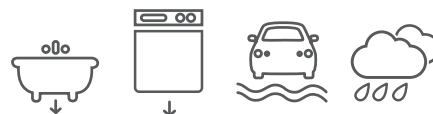

Plages d'utilisation	
Débit jusqu'à	50 m ³ /h
Hauteur manométrique jusqu'à	25,9 mCE
Granulométrie de passage	10 mm
Profondeur d'immersion maxi	7 m
Température maxi de l'eau	+40°C

Avantages

- Excellente fiabilité grâce à un système hydraulique résistant à la corrosion pour des utilisations universelles et différents fluides
- Installation facilitée par le faible poids, un condensateur intégré pour le moteur monophasé et une bride taraudée
- Rendement optimal et grande sécurité de fonctionnement grâce au système hydraulique amélioré
- Entretien rapide grâce à l'accès direct à la chambre d'étanchéité et au corps de pompe
- Travaux d'entretien moins fréquents du fait de la double garniture mécanique et de la chambre d'étanchéité volumineuse
- Anti-colmatage garanti par la crépine d'aspiration intégrée
- Faible encombrement grâce à son flotteur vertical intégré (version VA)

Performances hydrauliques

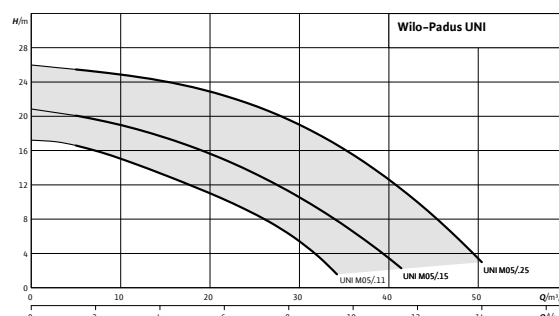

Wilo-Rexa MINI3-S

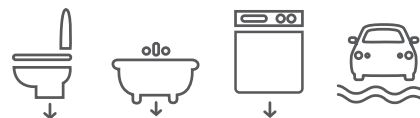

Pompe de relevage pour eaux chargées non colmatable et efficace avec dilacérateur

Pompe submersible idéale pour :

- le drainage des maisons et des terrains avoisinants
- le pompage des usées et des eaux chargées grâce à son passage libre de 40 mm grâce à son système dilacérateur
- les applications eaux vannes lorsque la pompe est intégrée à une station selon EN 12050-1



Plages d'utilisation	
Débit jusqu'à	17 m ³ /h
Hauteur manométrique jusqu'à	20 mCE
Granulométrie de passage	10 mm
Profondeur d'immersion maxi	7 m
Température maxi de l'eau	+40°C

Avantages

- Excellente fiabilité anti-colmatage grâce au dilacérateur radial avec double effet de cisaillement
- Combinaison hydraulique/dilacérateur optimisée pour couvrir une large plage de hauteurs manométriques
- Coûts d'installation réduits grâce à l'utilisation de la plus petite tuyauterie possible
- Utilisation simple pour les applications domestiques grâce à un poids faible
- Longue durée de vie grâce à un moteur de qualité supérieure avec double étanchéité
- Grande résistance à la corrosion, grâce à un carter de moteur en acier inoxydable

Performances hydrauliques

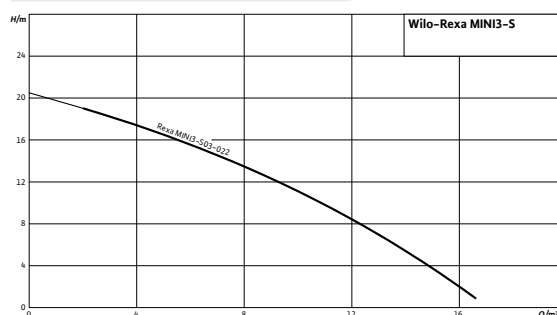

Wilo-Padus PRO

Pompe submersible pour eaux usées de chantiers de construction et de drainage

Pompage des :

- Eaux usées sans matière fécale (EN 12050-2)
- Eaux sanitaires
- Eaux de ruissellement



Plages d'utilisation	
Débit jusqu'à	140 m ³ /h
Hauteur manométrique jusqu'à	22,8 mCE
Granulométrie de passage	6 mm
Profondeur d'immersion maxi	10 m
Température maxi de l'eau	+40°C

Avantages

- Haute fiabilité dans les fluides abrasifs grâce à un dispositif hydraulique revêtu de caoutchouc et à une roue en acier chromé
- Facilité d'installation grâce à son faible poids et au raccord rapide côté refoulement (vertical/horizontal)
- Refroidissement actif permettant un fonctionnement continu fiable
- Fonctionnement continu en mode aspiration par refroidissement interne
- Entretien facile grâce à un accès rapide aux pièces d'usure
- Technologie de moteur IE3 basse consommation de série
- Sécurité de fonctionnement maximale grâce à une fonction de protection intégrée
- Existe en version automatique, avec ou sans fiche CEE

Performances hydrauliques

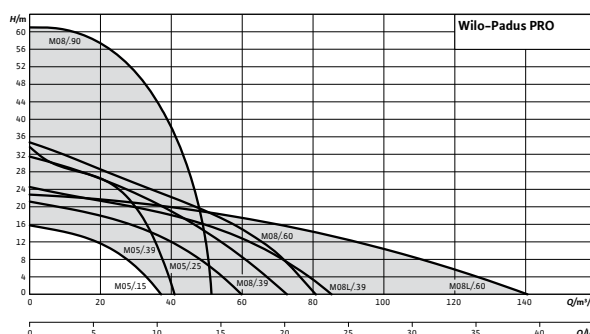

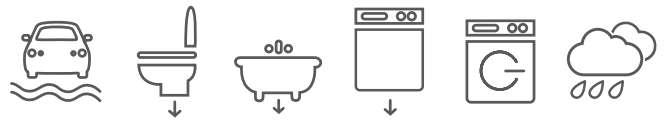

Wilo-Rexa UNI

Pompe de relevage des eaux usées

Relevage d'eaux usées :

- eaux vannes, eaux d'égout, eaux de drainage
- vidange de fosse septique
- eaux pluviales
- Conformité EN12050-1 ou -2 dans le cadre d'une station homologuée.



Plages d'utilisation	
Débit jusqu'à	54 m³/h
Hauteur manométrique jusqu'à	23,5 mCE
Granulométrie de passage	44 mm
Profondeur d'immersion maxi	10 m
Température maxi de l'eau	+40°C

Avantages

- Chambre intermédiaire remplie d'huile, assurant une étanchéité totale contre les infiltrations d'eau dans le moteur
- Pompe équipée de roue Vortex à tourbillon ou monocanal à passage libre, évitant les risques d'obstructions
- Facilité d'interchangeabilité avec les anciens modèles
- Existe en version DN 50 et DN 65

Performances hydrauliques

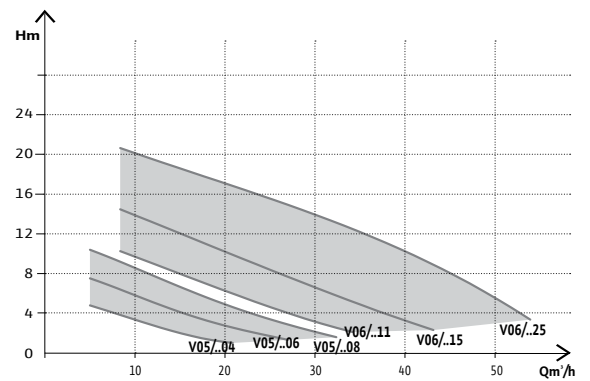

Wilo-Rexa FIT

Wilo-Rexa PRO

Pompes submersibles pour
eaux usées, eaux vannes,
pluviales et d'infiltration

Relevage des eaux usées, chargées, pluviales et d'infiltration
des bâtiments d'habitations collectives, tertiaires ou
commerciaux.

Conformité EN NF 12050-1 et EN NF 12050-2 dans le cadre d'une
station homologuée.

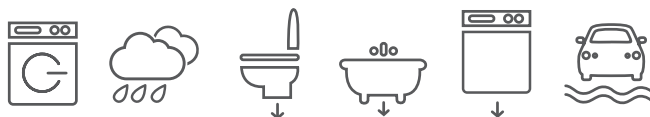

Wilo-Rexa FIT*



Wilo-Rexa PRO*

*Support mobile livré séparément.

Avantages

Économies d'énergie

- Pilotage sur variation de niveau
- Sur demande : Rexa PRO compatible avec variation de vitesse débarquée

Facilité d'installation

- Produit compact
- Installation fixe ou sur pied d'assise

Facilité de maintenance

- Entrée de câble avec connecteur
- Contrôle de l'étanchéité via une sonde optionnelle permettant de programmer les interventions de maintenance

Protection de la pompe et de l'installation

- Fonctionnement immergé continu S1 ou émergé intermittent S2-S3
- Roue à passage libre intégral (vortex ou monocanale) réduisant les risques d'obstruction
- Protection moteur intégrée par sonde thermique (PTO, PTC sur demande) et humidité
- Étanchéité moteur par double garniture mécanique
- Fourniture de 10 mètres de câble étanche avec ou sans fiche embrochable

Plages d'utilisation

	Wilo-Rexa FIT	Wilo-Rexa PRO
Débit jusqu'à	152 m ³ /h	190 m ³ /h
Hauteur manométrique jusqu'à	28 mCE	52 mCE
Granulométrie de passage	50 à 100 mm	45 à 100 mm
Profondeur d'immersion maxi	7 m	20 m
Température maxi de l'eau	+40°C	+40°C

Performances hydrauliques

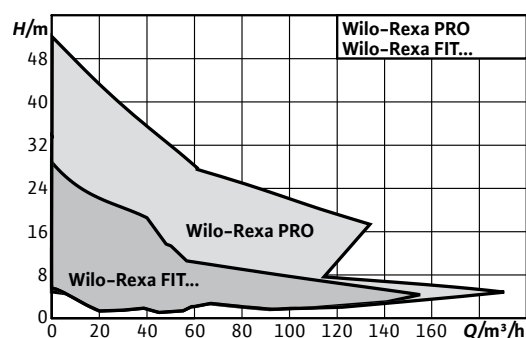



Wilo-Rexa FIT-S

Wilo-Rexa PRO-S

Pompe de relevage d'eaux chargées avec lame dilacératrice

Relevage des eaux usées, chargées, pluviales et d'infiltration des bâtiments d'habitations collectives, tertiaires ou commerciaux.

Conformité à jouter conforme EN NF 12050-1 avec ou sans matière fécale dans le cadre d'une station homologuée.



Wilo-Rexa FIT-S



Wilo-Rexa PRO-S

Avantages

- Excellente fiabilité anti-colmatage grâce au dilacérateur radial avec double effet de cisaillement
- Combinaison hydraulique/dilacérateur optimisée pour couvrir une large plage de hauteurs manométriques
- Coûts d'installation réduits grâce à l'utilisation de tuyauterie de petite taille
- Développé pour une simplicité de sélection si différents types de pompes sont nécessaires
- Longue durée de vie grâce à un moteur de qualité supérieure avec deux garnitures mécaniques et une surveillance de la chambre d'étanchéité en option

→ Wilo-Rexa FIT-S :

Grande résistance à la corrosion, même avec un moteur non immergé, grâce au carter de moteur en acier inoxydable

→ Wilo-Rexa PRO-S :

Conçu pour un entretien professionnel, une longue durée de vie et une grande fiabilité

Plages d'utilisation

	Wilo-Rexa FIT-S	Wilo-Rexa PRO-S
Débit jusqu'à	20 m ³ /h	29,5 m ³ /h
Hauteur manométrique jusqu'à	43 mCE	57 mCE
Granulométrie de passage	10 ou 11 mm	10, 11 ou 12 mm
Profondeur d'immersion maxi	7 m	20 m
Température maxi de l'eau	+40°C	+40°C

Performances hydrauliques

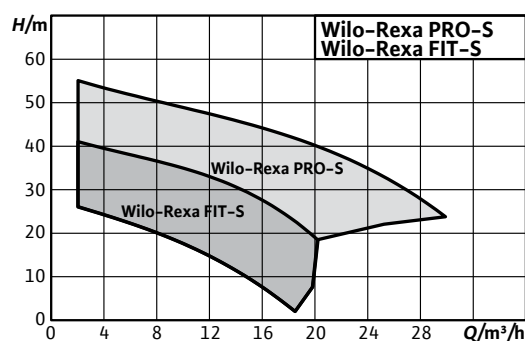



Wilo-Rexa SUPRA

Pompe submersible pour eaux usées et chargées pour une utilisation immergée ou en cale sèche

Pompage des :

- Eaux chargées avec ou sans matière fécale et composant à fibres longues
- Eaux chargées préalablement épurées
- Eaux de traitement
- Eaux usées
- Eaux vannes
- Eaux pluviales
- Conformité EN12050-1 dans le cadre d'une station homologuée.



Plages d'utilisation

	Wilo-Rexa SUPRA-V	Wilo-Rexa SUPRA-M	Wilo-Rexa SUPRA-C
Débit jusqu'à	300 m ³ /h	1500 m ³ /h	600 m ³ /h
Hauteur manométrique jusqu'à	70 mCE	14 mCE	30 mCE
Granulométrie de passage	45 à 130 mm	45 à 130 mm	45 à 130 mm
Profondeur d'immersion maxi	20 m	20 m	20 m
Température maxi de l'eau	+40°C	+40°C	+40°C

Avantages

- Wilo-Rexa SUPRA-V : sécurité de fonctionnement améliorée et coûts d'entretien réduits grâce aux hydrauliques Vortex non colmatables à granulométrie élevée
- Wilo-Rexa SUPRA-M : faibles coûts d'entretien grâce à une roue multicanal fiable et générant peu de vibrations
- Coûts d'exploitation réduits grâce à un meilleur rendement hydraulique (jusqu'à 84 % pour certains modèles de Wilo-Rexa SUPRA-M) et à la technologie de moteur IE3 en option (selon la norme CEI 60034-30-1)
- Versions conformes aux spécifications du client pour des solutions adaptées à l'installation
- Le revêtement Ceram augmente la durée de vie de la pompe lorsqu'elle est utilisée avec des fluides abrasifs et corrosifs
- Maintenance facilitée grâce à la séparation du moteur et de l'unité hydraulique

Performances hydrauliques

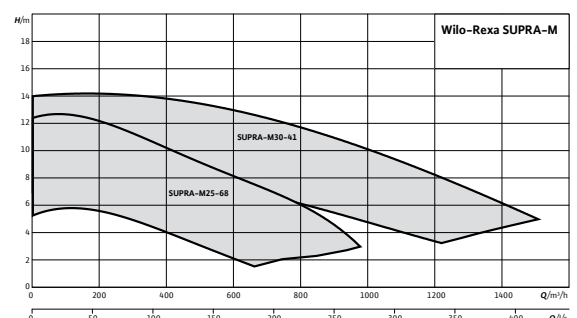
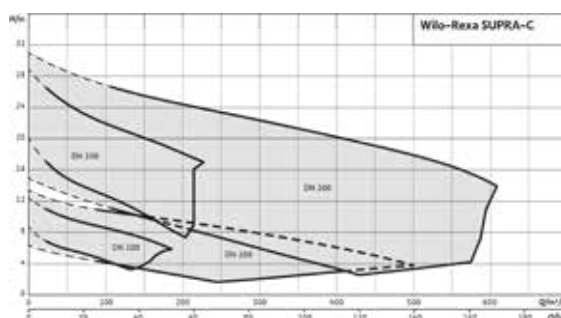
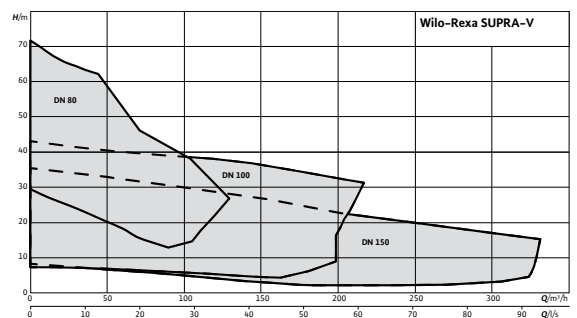

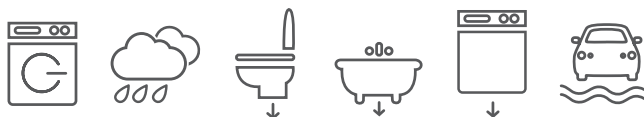

Wilo-Rexa SOLID-Q

Nexos Intelligence

Pompe de relevage submersible intelligente pour l'évacuation des eaux usées et chargées.

La version Nexos Intelligence combine une excellente fiabilité opérationnelle avec un haut rendement et une grande connectivité.



Pompage des :

- Eaux chargées avec matière fécale et composant à fibres longues
- Eaux chargées sans matière fécale préalablement épurées
- Eaux de traitement
- Eaux pluviales
- Conformité EN12050-1 dans le cadre d'une station homologuée.

Plages d'utilisation	
Débit jusqu'à	460 m³/h
Hauteur manométrique jusqu'à	35 mCE
Granulométrie de passage	78 mm
Profondeur d'immersion maxi	20 m
Température maxi de l'eau	+40°C

Avantages

- Sécurité de fonctionnement maximale et coûts d'entretien réduits en particulier pour le pompage d'eaux chargées grâce aux propriétés autonettoyantes
- Diminution des coûts énergétiques grâce au rendement élevé de l'hydraulique et à une technologie de moteur jusqu'à IE5 en installation immergée et à sec (selon la norme CEI TS 60034-30-2)
- Moteur synchrone à aimant permanent étanche avec refroidissement par glycol et chambre de détection de fuite additionnelle
- Protection anticorrosion à l'aide d'un revêtement Ceram en option permettant de prolonger la durée de vie du produit dans les fluides agressifs
- Nexos Intelligence intégrable pour optimisation de la pompe (LPI) et du système (LSI)
- Unité de contrôle et détection des colmatages intégrées dans la pompe
- Interface Ethernet permettant le contrôle de la pompe ou du système à distance
- Performances hydrauliques optimisées grâce à son variateur de vitesse Wilo-EFC

Performances hydrauliques

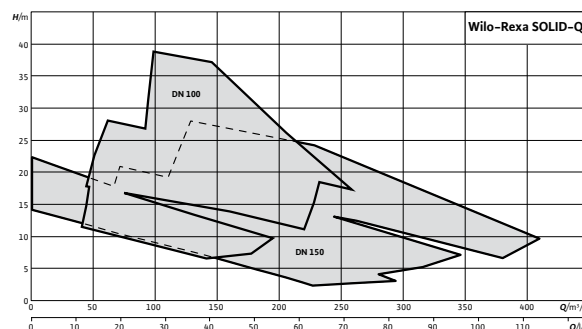

Wilo-Control MS-Lift

Coffret de commande et de protection



Gestion d'une ou deux pompes en installation fixe :
puisard inondé ou fosse sèche.

Surveillance de niveau et protection moteur(s) contre les sur-intensités, les surcharges thermiques et la marche à sec.

Avantages

- Sécurité de fonctionnement par mise en route automatique de la pompe en secours en cas de défaut de la pompe en service (installation à 2 pompes)
- Protection moteur(s) contre le fonctionnement sur 2 phases
- Alarme trop plein sonore intégrée, possibilité de la rendre indépendante du réseau d'alimentation par la connexion de batteries 9V* sur l'entrée prévue à cet effet
- Protection complète des moteurs des pompes (surcharge et thermique + sondes thermiques PTO)
- Protection antiblocage de 2 secondes toutes les 24 heures
- Arrêt retardé de la pompe de base paramétrable de 0 à 120 secondes
- Utilisation de flotteur type MS1 ou WA 65 suivant la nature du fluide
- Reports des informations par contact sec (alarme trop-plein et défaut collectif)
- Signalisation par voyants LED
- Intervention rapide et sûre en cas d'anomalie avec le sectionneur extérieur

* Batteries non fournies

Plages d'utilisation	
Alimentation réseau	Mono 230V ou Tri 400V
Fréquence	50 / 60 Hz
Intensité	1,5 à 12 A
Puissance maximale du moteur	0,55 à 4 kW
Température ambiante maxi	-30°C à +60°C
Indice de protection	IP54

Wilo-Control EC-Lift

Coffret de commande et de protection



Gestion d'une, deux voir trois pompes en installation fixe :
puisard inondé ou fosse sèche.

Surveillance de niveau et protection moteur(s) contre les sur-intensités, les surcharges thermiques et la marche à sec avec protocole de communication Modbus en standard.

Avantages

- Affichage d'icônes et de valeurs et navigation par bouton rotatif pour une compréhension indépendante de la langue
- Une seule version jusqu'à 12A pour du 1~230V et du 3~400V avec pilotage par flotteurs ou sonde IPAE (0-1 ou 0-2,5 mètres)
- Accès rapide aux fonctions essentielles par une rotation à 180° du bouton rotatif : marches manuelles et acquittement des défauts
- Répartition du temps de fonctionnement entre les deux pompes et mise en route automatique de la pompe de secours en cas de défaut de la pompe en service
- Gestion des protections thermiques de pompes et des sondes d'humidité optionnelles
- Protection marche à sec paramétrables avec retard programmable et détection niveau trop plein
- Fonction test après un arrêt prolongé, paramétrable de 24 à 336 h (dégommage)
- Mémorisation du temps de fonctionnement des pompes et de l'installation
- Enregistrement de l'historique des 10 derniers défauts

Plages d'utilisation	
Alimentation réseau	Mono 230V et Tri 400V
Fréquence	50 / 60 Hz
Intensité	0,3 à 12 A
Puissance maximale du moteur	4 kW
Température ambiante maxi	-30 à +50°C
Indice de protection	IP54

Wilo-Control SC-Lift

Coffret de commande et de protection



Gestion par microcontrôleur de deux pompes en installation fixe :
puisard inondé ou fosse sèche.

Surveillance de niveau et protection moteur(s) contre les sur-intensités, les surcharges thermiques et la marche à sec.

Avantages

- Coffrets entièrement configurables et adaptables à l'installation
- Visualisation permanente de l'état du poste : niveau de liquide ; pompes en fonctionnement
- Mémorisation du ou des défaut(s) jusqu'à sa (leur) prise en compte
- Programmes vidange / remplissage
- Test logique des fonctionnalités de la bêche (test logique de l'ordre des flotteurs)
- Mémoire des données de base
- Interface de bus de données Modbus disponible en standard et autres interfaces disponibles en option (GSM, ModBus, BACnet et LON).
- Signalisation en façade par voyants et par écran, réglage par bouton sélecteur rotatif
- Signalisation visuelle des défauts
- Compteur horaire par pompe
- Réglage intensités par afficheur
- Mono 230V et Tri 400V sur modèle inférieur à 10A. Démarrage étoile/triangle en Tri 400V au delà
- Choix de commande par interrupteurs à flotteurs ou capteur de niveau 4-20mA
- Sécurités niveaux trop bas et trop plein intégrées de série
- Protection moteur(s) : raccordement des sondes de protection thermiques et d'humidité de série
- Sécurité de fonctionnement par mise en route automatique de la pompe de secours en cas de défaut de la pompe de service
- Existe en version FTS système adapté pour les applications de séparation des solides (EMUport)

Plages d'utilisation

Alimentation réseau	1~230 V, 3~ 380/400 V
Fréquence	50 / 60 Hz
Intensité	4 à 32 A
Puissance maximale du moteur	15kW
Température ambiante maxi	40°C
Indice de protection	IP54

Wilo-DrainAlarm

Alarme sonore de trop plein



Avantages

- Niveau trop plein : protection anti-débordement lors d'une application en mode vidange
- Niveau trop bas : protection manque d'eau lors d'une application en mode remplissage
- Réserve de marche sur batterie (environ 8h), sauf version FIRST

Plages d'utilisation

Alimentation réseau	1~230 V
Fréquence	50 / 60 Hz
Température du fluide max	+60°C
Niveau sonore alarme	85 dBa
Indice de protection	IP54

Coffrets sur mesure

avec différentes options sur demande.

La confiance dans une pompe.



Téléchargez sur notre site l'ensemble des accessoires Wilo : hydrauliques et électriques.

Grâce à notre catalogue feuilletable en ligne, vous aurez aussi accès aux fiches techniques des accessoires.

Trouver les produits qui correspondent à vos besoins sur :

www.wilo.com/fr/fr



Fiche descriptive de l'installation

Station de relevage

Merci d'envoyer la
fiche complétée par
mail à info.fr@wilo.com

Société	<input type="text"/>	Nom du site	<input type="text"/>
Adresse du site	<input type="text"/>		
Référence affaire	<input type="text"/>		
Interlocuteur	<input type="text"/>	Tél.	<input type="text"/>
E-mail	<input type="text"/>	Destinataire Wilo	<input type="text"/>

Données de base

Nature des effluents	<input type="checkbox"/> Eaux usées (eaux vannes)	<input type="checkbox"/> Eaux pluviales	
Emplacement de la station	<input type="checkbox"/> En espace vert	<input type="checkbox"/> Sous chaussée	
Etat du sol	<input type="checkbox"/> Terrain sec	<input type="checkbox"/> Présence nappe phréatique	<input type="checkbox"/> Zone inondable
Alimentation	<input type="checkbox"/> Triphasé + neutre	<input type="checkbox"/> Triphasé 400 V	<input type="checkbox"/> Monophasé 230 V

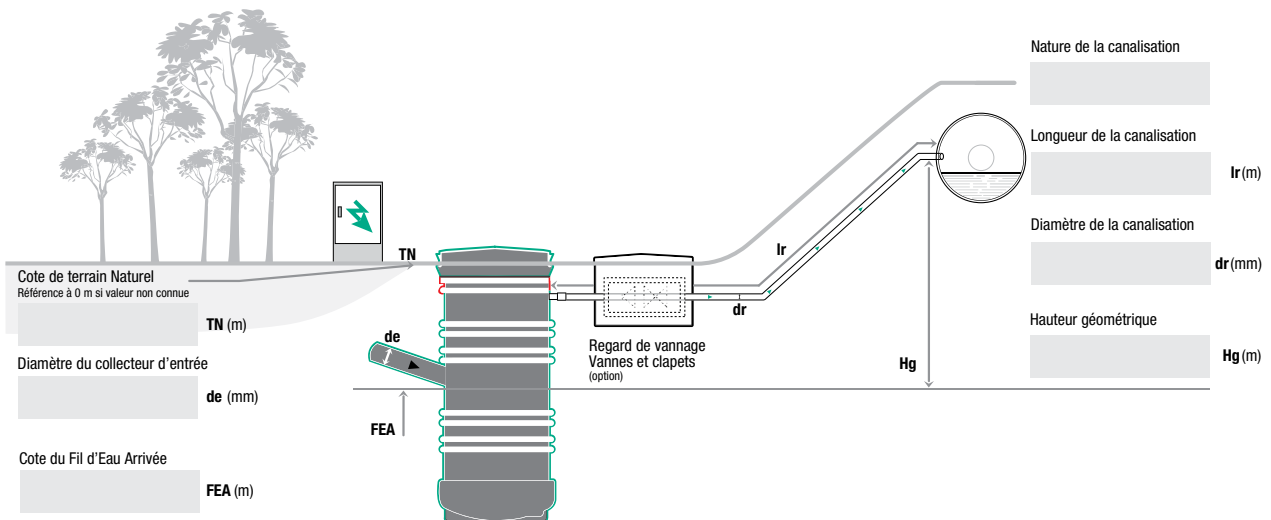

Données hydrauliques

Nbre d'équivalent habitants*	<input type="text"/>	EH
Débit*	<input type="text"/>	m ³ /h
Surface* (pour eaux pluviales)	<input type="text"/>	m ²

Données électriques

Puissance électrique disponible	<input type="text"/>	kW
Distance entre l'armoire et le poste	<input type="text"/>	m

Options

<input type="checkbox"/> Regard de vannage séparé	<input type="checkbox"/> Potence + treuil	<input type="checkbox"/> Armoire extérieure	<input type="checkbox"/> Consuel
<input type="checkbox"/> Panier dégrilleur	<input type="checkbox"/> Grille anti-chute		

Impératif client

Commentaires

Mise en service

Je souhaite que mon installation soit mise en service par le SAV Wilo

Oui Non

*Données obligatoires

Fiche descriptive de l'installation

Station de relevage EMUport

Merci d'envoyer la
fiche complétée par
mail à info.fr@wilo.com

Société	<input type="text"/>	Nom du site	<input type="text"/>
Adresse du site	<input type="text"/>		
Référence affaire	<input type="text"/>		
Interlocuteur	<input type="text"/>	Tél.	<input type="text"/>
E-mail	<input type="text"/>	Destinataire Wilo	<input type="text"/>

Données de base

Statut	<input type="checkbox"/> Projet	<input type="checkbox"/> Réalisation
Nature des effluents	<input type="checkbox"/> Eaux usées	<input type="checkbox"/> Eaux pluviales
Etat du sol	<input type="checkbox"/> Terrain sec	<input type="checkbox"/> Présence nappe phréatique <input type="checkbox"/> Zone inondable
Installation	<input type="checkbox"/> Neuf	<input type="checkbox"/> Existant
Emplacement	<input type="checkbox"/> Cuve préfabriquée	<input type="checkbox"/> Regard béton si regard mentionné la taille <input type="text"/>

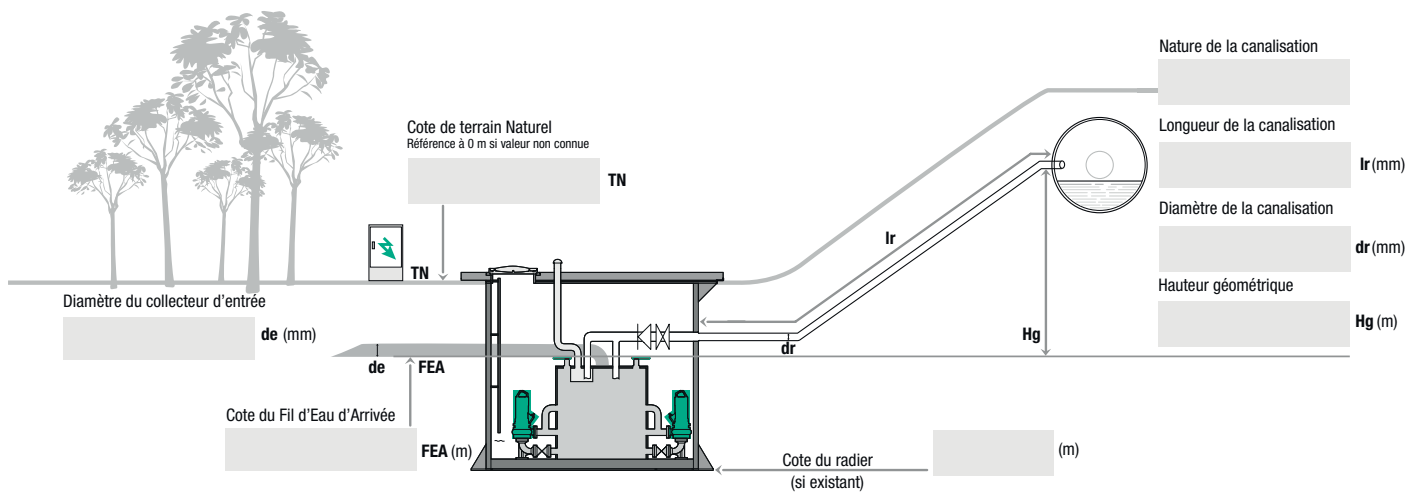

Données hydrauliques

Nbre d'équivalent habitants*	<input type="text"/>	EH
ou débit*	<input type="text"/>	m ³ /h
ou surface* (pour eaux pluviales)	<input type="text"/>	m ²

Données électriques

Puissance électrique disponible	<input type="text"/>	kW
Distance entre l'armoire et le poste	<input type="text"/>	m

Equipements

<input type="checkbox"/> Coffret de commande	<input type="checkbox"/> Potence	<input type="checkbox"/> Consuel	<input type="checkbox"/> Vanne à l'arrivée
<input type="checkbox"/> Grille anti-chute	<input type="checkbox"/> Eclairage intérieur	<input type="checkbox"/> Mise en service	

Impératif client

Commentaires

Mise en service

Je souhaite que mon installation soit mise en service par le SAV Wilo Oui Non

*Données obligatoires

Fiche descriptive de l'installation

Installation de relevage

Merci d'envoyer la
fiche complétée par
mail à info.fr@wilo.com

Société	<input type="text"/>	Nom du site	<input type="text"/>
Adresse du site	<input type="text"/>		
Référence affaire	<input type="text"/>		
Interlocuteur	<input type="text"/>	Tél.	+33 () <input type="text"/>
E-mail	<input type="text"/>	Destinataire Wilo	<input type="text"/>

Application cible

Liquide à pomper

Nature

- | | |
|---------------------------------------|--|
| <input type="checkbox"/> Eau douce | <input type="checkbox"/> Eau acide |
| <input type="checkbox"/> Eau de mer | <input type="checkbox"/> Eau saumâtre |
| <input type="checkbox"/> Condensat | <input type="checkbox"/> Eaux pluviales |
| <input type="checkbox"/> Eau glycolée | <input type="checkbox"/> Autres (préciser) |

- | | |
|--|---|
| <input type="checkbox"/> Liquide chargé | <input type="checkbox"/> Liquide clair |
| Si chargé, nature : | |
| <input type="checkbox"/> Eaux chargées de chantier | <input type="checkbox"/> Eaux pluviales |
| <input type="checkbox"/> Eaux usées domestiques | <input type="checkbox"/> Eaux vannes |
| <input type="checkbox"/> Autres (préciser) | |

Densité* (kg/m ³)	<input type="text"/>
Température* (°C)	<input type="text"/>
Ph*	<input type="text"/>
Th*	<input type="text"/>

* A défaut d'information dans les cases *, les paramètres seront considérés pour de l'eau à 20°C type eau potable.

Environnement de l'installation

Altitude (m)

Zone ATEX Oui Non

Distance entre l'armoire et le poste de relevage (m)

Données électriques

<input type="checkbox"/> Mono 230 V	<input type="checkbox"/> Tri 400 V avec neutre	<input type="checkbox"/> Tri 400 V sans neutre	Puissance disponible* (kW) <input type="text"/>
<input type="checkbox"/> 50 Hz	ou <input type="checkbox"/> 60 Hz		
<input type="checkbox"/> Démarrage direct	ou <input type="checkbox"/> YΔ		* Il convient de vérifier que la puissance électrique disponible soit supérieure à la puissance exigée par le système de surpression sélectionné.
<input type="checkbox"/> Démarrage progressif	<input type="checkbox"/> Non		

Mode de régulation

- Vitesse fixe
- Vitesse variable

Performances hydraulique

Débit horaire (m³/h) ou Nbre de personnes

ou Nbre de logements

Impératif client

Commentaires

Type d'installation

	Pompe(s) submersible(s)	Pompe(s) de surface	
	Sur pied d'assise	En fosse sèche	
R1		R3	
	Sur kit rehausse - Installation transportable		
R2			
Mon installation est de type :			<input type="checkbox"/> R1 <input type="checkbox"/> R2 <input type="checkbox"/> R3



Hotline technique

0 801 802 802 Service & appel gratuits

L'offre de services Wilo

Notre offre de services répond à l'ensemble de vos besoins potentiels et vous assure un accompagnement sur-mesure, tout au long du cycle de vie de vos produits.

Notre division Services, constituée d'un ensemble d'experts dans leurs métiers respectifs, à l'instar de nos techniciens expérimentés issus du terrain, met à votre disposition une offre très étendue :



- **Expertise produits et réparations** des éventuels dysfonctionnements dans les plus brefs délais.
- **Pièces de rechange**, avec des références les plus demandées disponibles sous 24h et des conseils personnalisés.
- **Programme de formations** réalisées par une équipe dédiée d'experts, pour vous aider à élargir vos connaissances et améliorer vos performances.
- **Une hotline technique**, unique réservée aux professionnels qui solutionne directement 80% des pannes, accessible via un numéro vert.
- **Accompagnement dans la mise en service**, avec vérification de votre installation et réglage des paramètres de votre système.
- **Service de maintenance**, avec un large choix d'options (contrôle technique, dépannage) pour vérifier le bon fonctionnement de vos installations.
- **Contrats d'installation, de mise en service et de maintenance**, pour assurer le bon démarrage et le maintien des installations en bon ordre de marche.
- **Service dédié à la planification** des interventions et **centralisation des informations clients** pour optimiser le déroulement de nos prestations.

Les services de maintenance Wilo

Wilo met à votre disposition des packs maintenance permettant de répondre à l'ensemble de vos besoins et ce pour des durées allant de 1 à 5 ans avec tarif fixe.

Pourquoi un contrat de maintenance ?

- Assurer le bon fonctionnement de l'installation et limiter les risques de pannes
- Augmenter la durée de vie de votre équipement
- Prévoir le remplacement des pièces d'usure
- Se conformer aux préconisations du fabricant
- Respecter les normes et DTU en vigueur

- Maîtriser votre budget
- Limiter le risque de refus de garantie lié à un défaut d'entretien du produit
- Se prémunir d'un refus d'indemnisation par les assurances en cas de sinistre
- Maîtriser les impacts sociétaux et environnementaux (risque de pollution).



Fréquence de visite adaptée aux préconisations fabricant et/ou aux normes en vigueur

Application	Destination	Type de matériel	Norme	Préconisation selon norme	Préconisation selon expérience
Relevage	Sites commerciaux ou industriels	Tous	NF EN 12056-4	4 visites	4 visites
Relevage	Immeubles collectifs	Tous	NF EN 12056-4	2 visites	2 visites
Relevage	Maison individuelle		NF EN 12056-4	1 visite	1 visite
Relevage	Sites commerciaux ou industriels	Gamme EMUport	NF EN 12056-4	4 visites	4 visites
Relevage	Immeubles collectifs	Gamme EMUport	NF EN 12056-4	2 visites	2 visites

Retrouvez également la liste des descriptifs CCTP produits et services disponibles sur notre catalogue en ligne :

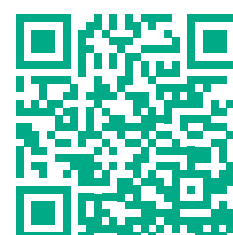



Stations municipales et industrielles

Expertise pour le traitement biologique

En vue d'optimiser le process d'épuration biologique, nous vous assistons depuis la conception et le dimensionnement jusqu'à la mise en service et à l'entretien de vos équipements. Nous considérons ainsi votre station d'épuration dans sa globalité. Les diffuseurs, agitateurs et pompes de recirculation premium que nous utilisons sont adaptés à vos procédés, que ce soit pour la conception d'une nouvelle station d'épuration ou pour le revamping d'une installation existante.

Des solutions complètes pour optimiser vos process

- Votre partenaire pour la conception technique d'installations de traitement des eaux usées municipales et industrielles.
- Une expertise complète dans le domaine de la technologie des procédés et des systèmes.
- Une large gamme de solutions d'aération et d'agitateurs verticaux et horizontaux.
- Une meilleure efficacité et rentabilité des process de traitement des boues activées.
- Une offre de services pour la conception et la mise en oeuvre de toutes les approches du traitement biologique des eaux usées.

En savoir plus : **0 801 802 802** Service & appel gratuits

www.wilo.com/fr/fr





WILO France SAS
Nous contacter

