

Pioneering for You

**wilo**

2020 – Argentina – 50 Hz.

## **Wilo Argentina – Lista de Precios Residencial**

Bombas y sistemas de bombeo para HVAC, aumento de presión, suministro de agua, sumideros y de aguas residuales.







Esta lista de precios es válida a partir del 18 de Agosto del 2020 y son precios exclusivamente válidos para la Republica Argentina. Dichos precios pueden cambiar sin previo aviso y rigen para toda operación comercial basados en los términos y condiciones de venta de Wilo Argentina S.A. adjuntas a esta lista de precios

**Nuestro horario de atención al público:**

Lunes a viernes 9 hs. a 13 hs.  
14 hs. a 18 hs.

**Horario de retiro de mercadería en planta y recepción de mercadería servicio postventa:**

Lunes a viernes 9 hs. a 12 hs.  
14 hs. a 17 hs.

Tanto retiro de mercadería como entrega de equipos para servicio técnico deberá ser previamente informado coordinado con Depto. de Ventas.

**Dirección de entrega de mercadería para servicio Técnico:**

Wilo Argentina S.A.  
Herrera 553/565  
C1295ABI • Ciudad Autónoma de Buenos Aires  
Tel: 11 4361 5929  
Administración:  
J. A. Salmún Feijóo 334  
C1274AGB • Ciudad Autónoma de Buenos Aires

Para mayor información visite nuestro web site:  
[www.wilo.com.ar](http://www.wilo.com.ar)



### Términos y condiciones para Venta de Wilo Argentina S.A.

**1. Precios:** Salvo expresa aclaración todos los precios informados en nuestras cotizaciones y listas de precios son en dólares estadounidenses. No incluyen IVA y pueden variar en cualquier momento sin previo aviso. Toda facturación se realizará en moneda de curso legal en Argentina (pesos). Al facturar, se considerará el valor informado por el Banco de la Nación Argentina, cotización billetes tipo vendedor, vigente al cierre del día anterior al del pago. Cualquier variación del tipo de cambio superior al 5% entre el momento de la facturación y el pago de la misma podrá ser ajustada en forma automática mediante nota de débito. Los precios ofertados reflejan la estructura de costos a la fecha de emisión de nuestra oferta, cualquier cambio impositivo y/o arancelario que afecte nuestros costos serán trasladados al precio en su exacta incidencia.

Entidad	Origen	Cuenta	Tipo de Cuenta y Moneda	CBU
HSBC Bank Argentina Suc. 0300 Microcentro	Argentina - CABA	Nº 3003-41513-2	Cuenta Corriente en pesos	15000541 00030034151328
HSBC Bank Argentina Suc. 0300 Microcentro	Argentina - CABA	Nº 300-8-37972-5	Caja de Ahorros Dólares	15000541 00030083797250
Banco Nación Argentina Suc. 098 Warnes	Argentina - CABA	Nº 61900007/15	Cuenta Corriente en pesos	1106196 200619000007159
MACRO Suc. 514 Barracas	Argentina - CABA	Nº 3-514-0941206260-6	Cuenta Corriente en pesos	2850514-5-3009412062606-1
MACRO Suc. 514 Barracas	Argentina - CABA	Nº 4-514-0947871461-7	Cuenta Corriente Especial pesos	2850514-5-4009478714617-8
MACRO Suc. 514 Barracas	Argentina - CABA	Nº 2-514-0947871460-4	Cuenta Corriente Especial dólares	2850514-5-2009478714604-4
HSBC Trinkhaus and Burkhardt	Alemania	493/8291/018	Dólares	DE52300308804938291018

**\*Beneficiario: WILO SALMSON ARGENTINA S.A.**

CUIT: 30-69437902-4. /IVA: Resp. Inscripto

Al realizar la transferencia, por favor enviar un mail a: ana.coronel@wilo.com

**2. Lugar y forma de entrega de mercadería - Monto mínimo de Orden de compra:** El lugar de entrega de la mercadería es sobre camión, en nuestros depósitos de calle Herrera 553/565 Ciudad Autónoma de Buenos Aires, para pedidos que no superen los u\$d 900 sin I.V.A. Neto. Para pedidos que superen dicho monto, el flete podrá ser por cuenta y orden de Wilo Argentina dentro del radio de la Ciudad Autónoma de Buenos Aires y Gran Buenos Aires hasta 50 km a contar desde nuestros depósitos, entregado sobre camión. La mercadería entregada en transporte viaja por cuenta y a riesgo del Comprador.

**3. Costos de Almacenamiento:** Luego de 10 días corridos del aviso de mercadería lista para despacho y, ante la falta de retiro, se generará un costo de almacenaje equivalente al 1,5% mensual del costo total de la mercadería en espera, a contar desde el día decimoprimer (11) y hasta la fecha de despacho de los ítems estibados.





**4. Cancelación de Pedidos y/o Items de Pedidos:** Cualquier pedido que sea cancelado por parte del cliente antes de su entrega, sufrirá un cargo por cancelación de pedido que oscilará entre el 5% y 30%, dependiendo del estado de avance en que se encuentre dicho pedido.

**5. Cambios de productos en pedidos:** Todo pedido que requiera modificación por parte del cliente luego de haber sido ingresado en nuestro sistema de gestión, sin haber sido entregado, sufrirá un cargo administrativo por adecuación de pedido que será del 3% del ítem en cuestión.

**6. Devoluciones de mercadería:** Toda devolución de mercadería deberá ser previamente consensuada y documentada con Wilo Argentina,. Solo se aceptarán devoluciones de productos Standard, dentro de los treinta días de envío y dentro de los siete días de recibidas por parte del cliente, con su embalaje original, sin uso y en perfectas condiciones de mantenimiento. No se aceptarán devoluciones de repuestos, bombas paquetizadas , ni productos especiales. En las devoluciones se aplicará un cargo por devolución de mercadería que deberá ser consultado previo al despacho con Wilo Argentina, dicho cargo oscilará entre el 3% al 15% del ítem en cuestión. La nota de crédito se efectuará una vez verificadas las condiciones de funcionamiento. Sin excepción, el flete será cargo del cliente y deberá entregar en nuestros depósitos.

**7. Devolución de Pólizas de seguro de caución:** En el caso de solicitarse pólizas de seguro de caución de cumplimiento de oferta, contrato, anticipo, fiel cumplimiento, etc. Las mismas deberán ser devueltas inmediatamente luego de la finalización de la obligación contraída, amparada por dicha garantía. Caso contrario y de producirse mora en su devolución, Wilo Argentina S.A. estará en pleno derecho de cobrar su costo con un cargo administrativo del 20% en forma automática y sin previo aviso, por el tiempo que la misma estuviese en mora.

**8. Puesta en marcha de los equipos:** Para el caso en donde se haya pactado la puesta en marcha de los equipos, se deberán tener en cuenta las Condiciones Generales de Puesta en Marcha.

#### **Contactos:**

##### **Créditos y Cobranzas**

Ana Coronel

ana.coronel@wilo.com

Tel: +54 0 11 4361 5929 (int. 229)

##### **Logística**

Enrique Gonzalez Vila

enrique.gonzalezvila@wilo.com

Tel: + 54 0 11 4361 5929 (int. 220)



**Ventas:**

info.ar@wilo.com  
Tel.: + 54 0 11 4361 5929

**Servicio Posventa**

**Reparaciones:**

El costo de las reparaciones estará compuesto por el valor de los repuestos más la mano de obra con base horaria para el cálculo.

**Centro de Servicios Autorizados Wilo – Wilo Service Partners (WSP).** Consulte nuestro listado actualizado.

**Contactos de Service:**

service.ar@wilo.com  
Tel.: +54 11 4307 0756

**WILO:**

<https://spareparts.wilo.com>

**Descuento en productos de Service:** Descuento general 20%

**Productos de Service:**

- Venta de repuestos
- Reparaciones
- Puestas en Marcha
- Mantenimiento Preventivo
- Eficiencia energética
- **Alineación de bombas:** Las bombas del tipo back pull-out (bomba normalizada con manchón) son alineadas en fábrica. No obstante, debido a sus diversos manipuleos desde fábrica y al proceso de instalación estas pueden desalinearse. Es por ello que DEBE realizarse la verificación de alineación y corrección de ser necesario antes de la Puesta en Marcha. Dicha alineación será cotizada por separado, y no está cubierta por la garantía."

**Garantía:**

"Wilo Argentina garantiza que sus productos comercializados están libres de defectos por el término de **2 (dos) años**. El lugar de ejecución de nuestra garantía es en nuestros talleres localizados en calle Herrera 553/565 C.A.B.A. o en alguno de nuestros Wilo Service Partners (WSP), por lo que Wilo Argentina no se hará responsable por los gastos ocasionados por la remoción, instalación y/o traslado desde y hasta el lugar de instalación, ni por lucro cesante que se originan ante la ejecución de dicha garantía. Wilo Argentina tampoco se hará responsable por daños, perjuicios o incidentes que resulten de cualquier causa, uso u operación del producto. Esta garantía no tendrá validez en el caso de que el producto haya sido operado en condiciones anormales, abuso, uso indebido, alteraciones de instalación y operación incorrecta en relación a las instrucciones de uso del producto a criterio de Wilo Argentina. La responsabilidad de Wilo Argentina se limita estrictamente a la reparación o al reemplazo del producto en cuestión, bajo su exclusivo criterio. Para solicitar la garantía se deberá comunicar previamente todo envío de mercadería y adjuntar la correspondiente factura de compra que ampare al producto en cuestión."

**Wilo Argentina S.A.**

J. A. Salmún Feijóo 334  
C1274AGB • Ciudad Autónoma de Buenos Aires  
[www.wilo.com.ar](http://www.wilo.com.ar)



### Servicio Post Venta

Wilo desarrolla un concepto de servicios adaptado a sus necesidades individuales: con nuestros conocimientos y nuestro asesoramiento personalizado, aseguramos que la operación de sus sistemas sea lo más eficiente, fiable y económica posible. Además, los técnicos de Wilo están a su disposición para asistirlo con lo que necesite.

#### Nuestros sector de Service y Posventa incluyen:

Wilo Energy Solution: Es una iniciativa que promueve la reposición proactiva de bombas funcionales, pero sin regulación por bombas de alta eficiencia Wilo.  
Services Partners dentro del país, en más de 8 provincias.  
Alineación de ejes  
Monitoreo remoto de variables críticas  
Wilo Live-Assitant: Asistencia a distancia para un rápido soporte viendo en tiempo real el problema, junto al cliente.

### Wilo eAcademy

La Wilo eAcademy se compone de seminarios digitales y estos serán desarrollados completamente en español. Su principal objetivo es proporcionar y promover el conocimiento y la formación sobre nuestros productos, sistemas y soluciones, así como sobre nuestras aplicaciones, dirigida a todos nuestros clientes y socios.

Los participantes tendrán acceso a toda nuestra cartera de productos desde todos nuestros centros de producción en todo el mundo.

Los seminarios web se componen de cursos básicos y avanzados, personalizados según el nivel de conocimientos de cada participante. Tras completar con éxito la capacitación, todos los participantes reciben un certificado que confirma su participación y sus conocimientos.

Para más información ingresar en [www.wilo.com.ar](http://www.wilo.com.ar)

# Wilo Salmson Argentina

## Lista de Precios 2020

### Contenidos

Presurización	
PB 088 / S125-EA / PB 201 EA / PB 400-EA	16
PB 250- SEA / PB 401-SEA	17
PW 175 EA	18
HIPERI 1-4 / PAR 30 PAC	19
HIMULTI 3 CP	20
PE 350EA / PBI	21
MHIKE / COE - MHIL	22
COE - EM HIL / COR- MHIE/Ece	23
SIBOOST SMART HELIX	24
Presurización / Elevación	
HIPERI	24
PW 175E / PU S 400E	25
MHIL	26
MHI	28
HIMULTI 3	30
HELIX V y HELIX FIRST V	31
Elevación / Climatización	
PAR	31
PAB	32
BM / NL	34
Incendio	
SCP/SFIRE EN	35
Accesorios	
HICONTROL / ELECTRONIC CONTROL	36
MICROLIFT / EASY LIFT	37





## Válvulas y Accesorios hidráulicos

VÁLVULAS DE RETENCIÓN EUROPA / VÁLVULA DE CIERRE ESFÉRICA/ VÁLVULAS REDUCTORAS DE PRESIÓN / FLOTANTES DE NIVEL / FILTRO DE PIE / MANÓMETROS	38
Pozo Profundo	
ACTUN FIRST SPU4"	40
XIRO SPI / MOTORES XIRO	44
Desagote Pluvial	
TMW / PADUS UNI	45
HIDRAINLIFT 3 / HISEWLIFT 3	46
Achique	
EMU KS / PADUS PRO	47
Desagote Cloacal	
INITIAL WASTE / MINI SVO	48
REXA UNI	49
REX CUT GI GE	50
REXA FIT / REXA PRO	51
MICROLIFT / EASYLIFT	52
REXA SUPRA / TR y FLUMEN EXCEL	53
Climatización	
STAR RS y TOP RL	54
TOP S	55
STAR-Z y TOP-Z	56
VEROLINE IP Z	57
IPL/IL	58
Tanques	
TANQUES EXPANSIÓN Y PRESURIZACIÓN	59

Los precios son válidos sólo en la Republica Argentina y están sujetas a cambios sin previo aviso

## Cómo elegir una bomba de agua

El caudal y la altura son dos factores principales para elegir la bomba:

Las modernas tecnologías que Wilo incorpora en la concepción de sus bombas, hacen que sean más eficientes, esto significa que para el mismo punto de trabajo (caudal y altura) con bombas Wilo, el consumo de energía es menor. O visto desde la energía, para la misma potencia con bombas Wilo se logran mayores caudales y alturas. Por lo tanto, elegir una bomba de agua basada únicamente en la potencia no satisficará la demanda.

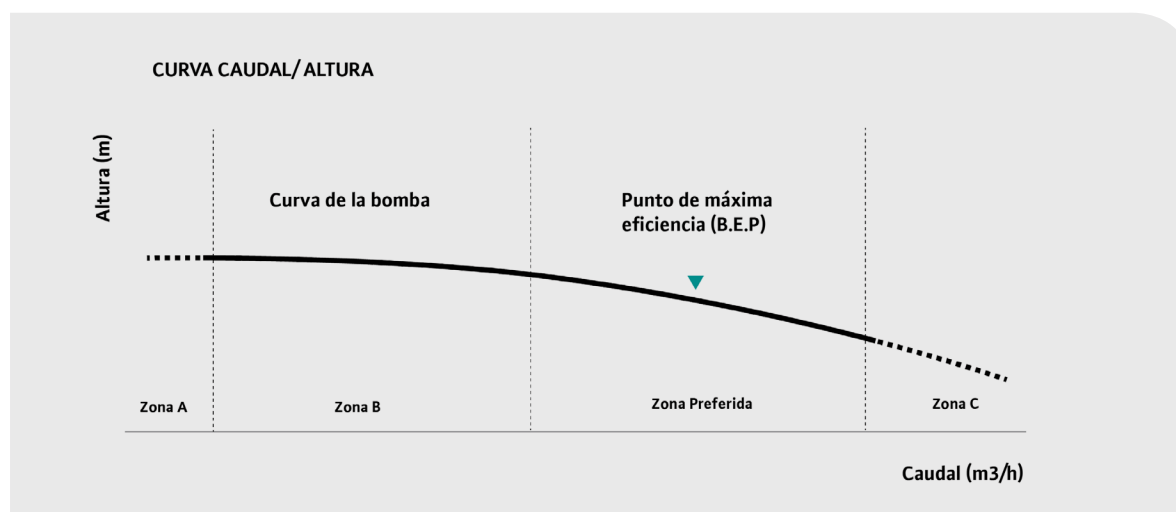

**Zona A:** Bomba demasiado grande. Gran generación de calor y vibraciones. Baja eficiencia.

**Zona B:** Bomba sobredimensionada. Usar menor diámetro de impulsor. Baja eficiencia y vibraciones.

**Zona C:** Bomba chica. Vibraciones. Posible cavitación. Altas cargas radiales y axiales.

**Zona Preferida:** Máxima eficiencia y durabilidad del equipo.

El eje vertical es la altura manométrica que podrá estar expresado por ejemplo en mca, mts, kg/cm<sup>2</sup>, etc.), la horizontal es el flujo o caudal que podrá estar expresado por ejemplo en Lts/min, m<sup>3</sup>/h, Gal/ min, etc. La curva es el gráfico que muestra la relación entre el flujo y la altura de la bomba.

El punto de presión o altura manométrica más alto tiene flujo o caudal cero. El punto de flujo más alto (Q max.) tiene una altura manométrica cercana a cero.

### Selección de la bomba (modo simplificado)

Calculo rápido de la altura o presión resultante en la instalación "Ht" multiplicar altura geométrica "Hg" por 1.2 y sumarle la altura residual "Hr"

$$Ht = (Hg \times 1.2) + Hr$$

Ht= altura total o presión resultante en la instalación.

Hg= altura geométrica o de la instalación.

1.2= factor simplificado de pérdida de carga en tubería.

Hr= altura residual o presión requerida a la salida del artefacto.



Calculo rápido del flujo o caudal "Qt", sumar los consumos de cada artefacto según tabla (ver tabla XX) y multiplicar por factor de simultaneidad según corresponda.

$$Qt = (\text{artefacto 1} + \text{artefacto 2} + \text{etc...}) \times \text{factor simultaneidad}$$

Factores aprox. de simultaneidad

Vivienda: 0.5  
Oficinas: 0.3  
Hoteles: 0.6  
Hoteles, zona turística 0.8

Para cálculos mas precisos se deberá recurrir a la tabla de perdida carga de los fabricantes de los accesorios que integran la instalación sanitaria (caños rectos, curvas, codos, válvulas, etc. y consultar con los fabricantes de artefactos sobre el caudal y presión que demanda el mismo para su correcto funcionamiento que en línea general y a modo de referencia podemos considerar:

Ducha: Grande (florón): 12 l/min, mediana 10 l/min, chica, chica 8 l/min  
Lavamanos: 6 l/min  
Mingitorio a válvula: 8 l/min  
Inodoro con mochila: 6 l/min  
Inodoro a válvula: 74 l/min  
Bidet: 6 l/min  
Lavadero: 10 l/min  
Cocina: 8 l/min  
Canilla jardín: 6 l/min

- El rango operativo óptimo de la bomba es el tercio central del gráfico o sea el mas cercano al BEP (Best Efficiency Point o Punto de Mayor Eficiencia)
  - Para una selección rápida de la bomba conociendo el punto de trabajo, altura (H) y caudal (Q), la intersección de ambos en el gráfico debería quedar en el tercio medio de la curva ya mencionado.
  - Elija una bomba que se adapte a la instalación cuya curva contemple el punto de trabajo dentro del tercio medio de ésta. Por ejemplo, si la altura o presión total requerida "Ht" es de 15 m.c.a. y el flujo o caudal total requerido "Qt" 40 l/min (2.4m<sup>3</sup>/h) esto nos define un punto de selección sobre la curva de la bomba.
- Parametros eléctricos
- La potencia se expresa en W (Wattios), kW (kilo Wattios), HP (Horse Power)= Caballo de Fuerza, donde 750W = 0,75kW = 1HP.
  - La tensión se expresa en Volt, la tensión de alimentación (baja tensión) para Argentina es 1 fase (Monofásica): 220/230V o 3 fases (Trifásica): 380/400V. Las bombas civiles domiciliarias a menudo usan 1 fase (220/230V).
  - La corriente o intensidad eléctrica se expresa en Amperes (A) y guarda relación con la potencia de la bomba y la tensión de la misma.
  - Frecuencia: Argentina usa 50Hz.

#### Tipo de líquidos a bombear:

Se considera agua fría hasta 40°C y caliente más de 40°C.

Aguas residuales, civiles o industriales, grises (que contengan sólidos hasta 20mm), negras o cloacales (las que contienen solidos mayores a 20mm), agua salina, aguas con productos químicos, productos químicos puros.

#### Aplicaciones:

Determinar las necesidades con mayor precisión, hace que sea más fácil elegir el producto adecuado. Necesidades generales como:

- Presurización automática, al abrir el grifo, ducha, lavadora, etc..., activa automáticamente la bomba presurizadora, desde Tanque elevado, Tanque a nivel, o Tanque cisterna /enterrado.
- Elevación automática, transporta agua desde una reserva en un punto bajo a uno más alto. Ej. Cisterna/ tanque enterrado a un tanque elevado, sin intervención de hombre.
- Circulación de agua para climatización, mover agua fría o caliente para distribuir por los diferentes sistemas de refrigeración y calefacción.
- Circulación de agua sanitaria, mover agua caliente en sistemas que requieran un uso instantáneo de la misma. Ej. Edificio de viviendas, Hoteles, clubes, grandes viviendas, etc.
- Sumergible de desagote, agua limpia, pluvial (agua de lluvia, cisternas de agua potable etc..), aguas grises (aguas jabonosas o con pequeños solidos) agua negra o cloacal (cámaras sépticas, pozo ciego/ negro, etc.).
- Sumergible de pozo profundo, extracción de agua limpia desde napas freáticas a la superficie.

## Consideraciones al instalar una bomba de agua

La instalación de la bomba de agua siempre requiere requisitos técnicos y lea detenidamente las instrucciones de instalación y uso incluidas en la bomba.

### 1. Seguridad eléctrica al instalar bombas de agua

- Los cables de alimentación, los cables de señal y los cables de tierra deben estar firmemente conectados.
- El punto de conexión debe ser seguro, cablear a través de prensa cable en caja bornera.
- Fuente de voltaje estable (Monofásica: 1 x 220/230V-50HZ o trifásica: 3 x 380/400V-50HZ).
- La sección del conductor deberá ser de acuerdo con las regulaciones para garantizar el correcto suministro de corriente demandado por la bomba.

### 2. Lugar para instalar la bomba de agua

- Instale la bomba de agua lo más cerca posible del suministro, prestando atención a la capacidad de aspiración dependiendo del tipo de bomba. Las bombas de refuerzo electrónicas requieren un suministro mínimo de 1 m. o más respecto del pelo de agua en la reserva
- Suficientemente grande para un mantenimiento conveniente.
- Todas las bombas se deben cubrir de la lluvia y el sol, almacenar en un lugar fresco.

### 3. Cómo conectar la bomba

- La instalación de una bomba de agua debe ser segura, evite vibraciones para no dañar las partes mecánicas de la bomba.
- Se debe colocar un filtro antes de la succión de la bomba para garantizar que la bomba no se obstruya y dañe el motor.
- La tubería de entrada / salida debe respetar el diámetro correcto de la rosca de la bomba. Evitar retorcer o enrollar tuberías, esto reduce la eficiencia de la bomba y del sistema. En los dos extremos de la bomba, debe haber una válvula de cierre y media uniones para facilitar el ajuste o la reparación de la bomba. Las tuberías de entrada y salida de agua deben estar bien apretadas, cualquier fuga puede dañar la bomba durante el funcionamiento.
- El motor de la bomba debe instalarse siempre en paralelo con el suelo, con excepción de aquellos modelos que su manual permite la ejecución vertical.
- Algunos tipos de bombas de agua pueden estar equipados con sistemas o tapón de cebado, hágalo exactamente como lo indica el manual de la misma.
- Las bombas que se abastezcan de cisterna deberán tener a la entrada de la tubería de aspiración una válvula de retención de 1 a 2 diámetros superiores al diámetro de la tubería. Ej. Tubo 3/4" = válvula de retención de 1" o 1-1/4" para no reducir la sección. De ser posible protegerla con un filtro canasto para evitar obstrucciones y roturas de la válvula y/o bomba.
- Al instalar 2 bombas en paralelo, el flujo/caudal se sumará. Si instala 2 bombas en serie, la presión / altura se sumará.

- La instalación paralela aumenta el flujo/caudal.
- La instalación en serie aumenta la presión / altura.



#### 4. Comprobación del funcionamiento de la bomba

- Después de instalar la bomba de agua, es necesario verificar el sistema de tuberías antes de la operación. Asegúrese de que todos los accesorios y conexiones estén en su lugar y no tengan fugas, abrir las válvulas de entrada y salida.
- Verifique el sistema eléctrico para garantizar la seguridad y use la fuente de alimentación adecuada.
- Realice un cebado adecuado para evitar el funcionamiento en seco y daños en la bomba: Tanque elevado: desenrosque el tapón de cebado para liberar el aire en la tubería hasta que comience a salir agua de manera uniforme luego enrosque el tornillo y verifique no tener fugas, en caso de cisterna: desenrosque el tapón de cebado y manualmente complete con agua hasta su rebalse. Verificar que no queden burbujas de aires atrapadas. En caso de no contar con tapón de cebado, realizarlo a través de la boca de salida antes de roscar la tubería.
- Abrir un grifo no en su totalidad para que descargue el aire.
- Dar suministro eléctrico y encender la bomba, en caso de contar con interruptor.
- Si la operación de la bomba no es estable, apague la bomba y verifique el cebado hasta que este se complete, encienda la bomba y vuelva a verificar.

#### 5. Errores comunes

Durante la instalación de la bomba de agua, pueden ocurrir los siguientes errores básicos:

##### - El motor no funciona

Debido a la conexión incierta del cable de alimentación y/o el cable de señal.

- Verifique las conexiones, apriete los terminales. Verifique el cable de alimentación.
- Verifique la limpieza de la bomba, debido a obstrucciones, lodo o piedras en la cámara de la bomba

##### - El motor funciona, pero no hay agua o es escasa

- El ingreso de agua a la bomba es nulo o escaso. Las válvulas de ingreso y/o egreso están cerradas o restringidas. Las conexiones de succión tienen fugas, hay objetos extraños obstruidos en la bomba o en la línea de succión.
- Verifique o apriete las uniones en la línea de succión de la bomba, descargue todo el aire en la bomba. (ver punto 4)
- Verifique el agua en la succión posibles sólidos sueltos (algas, hojas, piedras, pegamento, restos de fusión, cinta de teflón).

##### - La bomba tiene una gran vibración y se calienta de manera anormal

- La bomba no está firmemente fijada. Materia extraña atascada en la bomba.

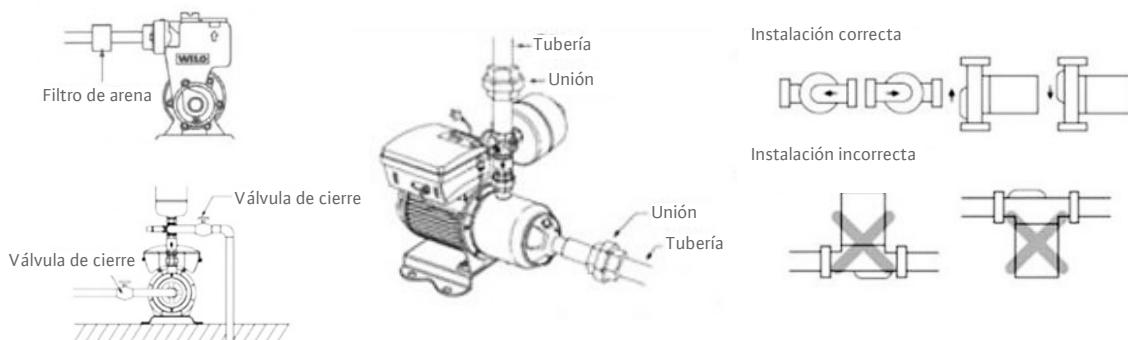

## Bombas presurizadoras de refuerzo Wilo

### Uso de las Bombas Presurizadoras de Refuerzo WILO

- Por lo general, el tanque de agua no es lo suficientemente alto como para abastecer agua con la presión adecuada. En ese momento, se necesita contar con una bomba presurizadora de refuerzo para abastecer de agua con suficiente energía.
- La presión de agua requerida en boca del artefacto sanitario va en un rango de 1bar a 3bar. Si la presión es inferior a 1 bar (equivalente a una altura de 10 m), se debe utilizar una bomba de refuerzo. Los equipos sanitarios de alta gama, como los cuadros de ducha, requieren una presión de más de 2 bares para funcionar.
- Cuando la bomba presurizadora de refuerzo está en funcionamiento, la presión generada por la bomba se combina con la presión estática (la presión natural de la columna de agua) para crear la presión real o resultante en la boca del artefacto (canilla, ducha, etc.).

Tomando como referencia la ubicación de la bomba o equipo presurizador respecto a la reserva de agua, se pueden definir tres sistemas con los que nos podemos encontrar en viviendas, edificios, hoteles, clubes, etc.

#### INSTALACIÓN N°1 Bombas por debajo del tanque o tanque elevado

En este tipo de instalación se pueden utilizar todos los modelos de bombas presurizadoras de refuerzo Wilo teniendo en cuenta la altura diferencial entre la base del tanque y el artefacto mas alto (ejemplo: ducha de la planta alta). Si el diferencial es mayor a 1 m las bombas más recomendadas son las que actúan por sensor de flujo ya que no se encenderán en caso de pequeñas pérdidas y no dejan la instalación presurizada. También se recomienda este tipo de bombas cuando la altura diferencial entre la base del tanque y el artefacto es mayor a 10 m ya que de colocar una bomba presurizadora de refuerzo que deje la instalación presurizada, la presión resultante en el sistema será la suma de la presión estática más la presión que entregue la bomba y en algunos casos podría ser excesiva.

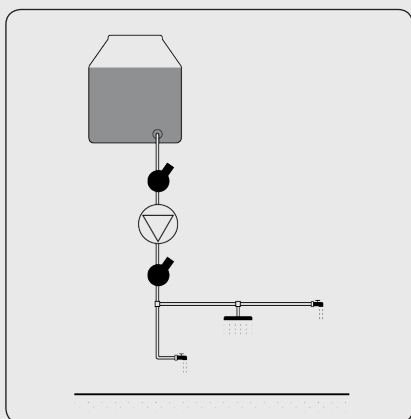

#### Modelos que se pueden emplear

- PB 088 EA - PB S125 EA - PB 201 EA - PB 400 EA  
Las más recomendadas, con sensor de flujo, no dejan la instalación presurizada
- PW 175 EA  
Presostato, deja la instalación presurizada dentro de un rango definido por el usuario
- Línea Wilo PAC  
Control electrónico de arranque y parada, deja la instalación presurizada según el modelo de bomba
- PE 350 EA - PBI L 303, 403, 603 EA - MHIKE 803 A - 23, 43, 45 - COR 2 MHIE 406, 803

## INSTALACIÓN N°2 Bombas a nivel del tanque

En esta instalación se podrán utilizar todos los modelos de bombas con excepción de las que trabajan con sensor de flujo, ya que el flujo de agua en este caso será escaso o nulo. O sea, se podrán utilizar todos los modelos de bombas presurizadoras cuyo automatismo de arranque este asociado a la presión del sistema ya sea electromecánico como los presostatos o electrónicos como los sensores de presión que equipan a las bombas de velocidad variable.

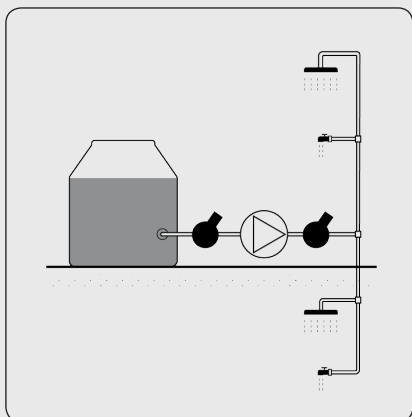

### Modelos que se pueden emplear

- PW 175 EA  
Presostato, deja la instalación presurizada dentro de un rango definido por el usuario.
- Línea Wilo PAC  
Control electrónico de arranque y parada, deja la instalación presurizada según el modelo de bomba
- PE 350 EA – PBI L 303, 403, 603 EA – MHIKE 803 A
- 23, 43, 45 – COR 2 MHIE 406, 803

## INSTALACIÓN N°3 Bombas sobre el tanque o cisterna

En esta instalación, al igual que en la anterior, se podrán utilizar todos los modelos de bombas presurizadoras cuyo automatismo de arranque este asociado a la presión del sistema ya sea electro mecánico como los presostatos o electrónicos como los sensores de presión que equipan a las bombas de velocidad variable y que además tengan la posibilidad de aspirar el agua que se encuentra por debajo como en el caso de las bombas autocebantes, auto aspirantes o de ANPA pequeño, estos sistemas, por lo general tienen asociados una válvula de retención en el extremo de la tubería de aspiración.

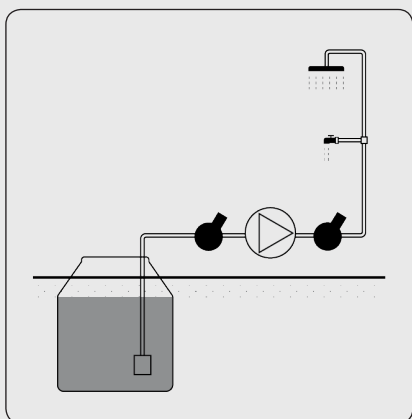

### Modelos que se pueden emplear

- PW 175 EA  
Presostato, deja la instalación presurizada dentro de un rango definido por el usuario
- Línea Wilo PAC  
Control electrónico de arranque y parada, deja la instalación presurizada según el modelo de bomba
- PBI L 303, 403, 603 EA – MHIKE 803 A
- 23, 43, 45 – COR 2 MHIE 406, 803

# Wilo PB 088 / Wilo PB 201 EA / Wilo PB 400EA / Wilo PB S 125 EA



## Electrobomba Presurizadora Electrónica

### Características

- Bajo nivel sonoro
- Funcionamiento manual o automático
- Cuerpo de fundición revestido con Electric coating (tratamiento anticorrosión, resistente al sarro).
- Impulsor de noryl
- Eje de acero inoxidable, montado sobre rodamientos
- Motor ventilado - Rotor seco
- Temperatura Máx. Del fluido 80°C
- Resistente al sarro
- No deja presurizada la cañería,
- Detector de caudal incorporado que realiza las funciones de arranque y parada en formar automática.
- Larga vida útil
- Protección por funcionamiento en seco, falta de agua.



### Wilo PB 088

Modelo	Artículo N°	Capacidad	Dimensión (mm) Largo x Ancho x Alto		Precio
PB 088	3010279	2 duchas	170x180x125		USD 173
Instalación	Conexión (Pulgada/mm)	Alimentación (V/Hz)	Potencia (W)	Peso (Kg)	
1	1/2" x 1/2"	220/50	60	3,5	



### Wilo PB S 125 EA

Modelo	Artículo N°	Capacidad	Dimensión (mm) Largo x Ancho x Alto		Precio
PB S 125 EA	2925994	3 duchas	202x188x124		USD 273
Instalación	Conexión (Pulgada/mm)	Alimentación (V/Hz)	Potencia (W)	Peso (Kg)	
1	3/4" x 3/4"	220/50	200	5	



### Wilo PB 201 EA

Modelo	Artículo N°	Capacidad	Dimensión (mm) Largo x Ancho x Alto		Precio
PB 201 EA	3092006	5 duchas	250x250x210		USD 316
Instalación	Conexión (Pulgada/mm)	Alimentación (V/Hz)	Potencia (W)	Peso (Kg)	
1	1"x1"	220/50	200	7,5	



### Wilo PB 400 EA

Modelo	Artículo N°	Capacidad	Dimensión (mm) Largo x Ancho x Alto		Precio
PB 400 EA	3012730	7 duchas	280x280x250		USD 428
Instalación	Conexión (Pulgada/mm)	Alimentación (V/Hz)	Potencia (W)	Peso (Kg)	
1	1-1/4" x 1-1/4"	220/50	400	12,5	



# Wilo PB 250 SEA\* / PB 401 SEA



## Electrobombas Electrónicas Presurizadoras Multi Instalación

### Características

- Bajo nivel sonoro
- Sensor de flujo incorporado, bombeo uniforme sin fluctuación
- Presión de corte regulada mediante presostato
- Cuerpo de fundición revestido con Electric coating (tratamiento anticorrosión, resistente al sarro).
- Impulsor de noryl
- Eje de acero inoxidable montado sobre rodamientos

- Motor ventilado - Rotor seco
- Temperatura Máx. del fluido 60°C
- Tanque hidroneumático, antigolpe de ariete, incorporado
- Larga vida útil
- Cisternas (elevación hasta 3 m con válvula de pie)
- Protección térmica incorporada

**\* Presión de salida adecuada para sistemas solares**



### Wilo PB 250 SEA

Modelo	Artículo N°	Capacidad	Dimensión (mm) Largo x Ancho x Alto	Precio
<b>PB 250 SEA</b>	2925996	5 duchas	430x420x300	<b>USD 426</b>
Instalación	Conexión (Pulgada/mm)	Alimentación (V/Hz)	Potencia (W)	Peso (Kg)
1,2,3	1"x1"	220/50	250	9,5



### Wilo PB 401 SEA

Modelo	Artículo N°	Capacidad	Dimensión (mm) Largo x Ancho x Alto	Precio
<b>PB 401 SEA</b>	3045191	6 duchas	430x420x300	<b>USD 578</b>
Instalación	Conexión (Pulgada/mm)	Alimentación (V/Hz)	Potencia (W)	Peso (Kg)
1,2,3	1-1/4" x 1-1/4"	220/50/0,400	400	14,5

### Curvas características

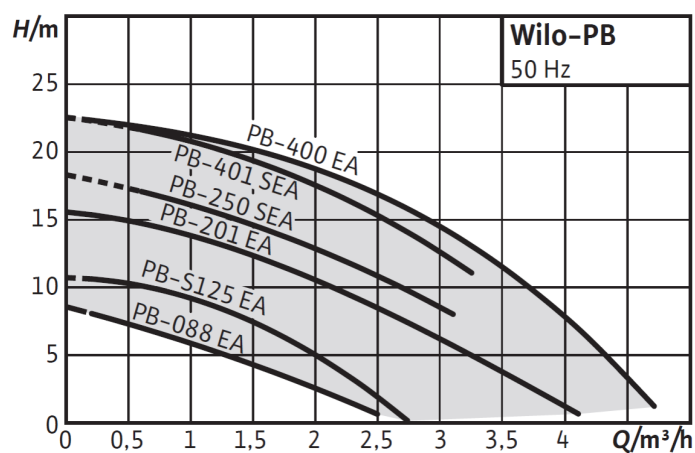

### Diagramas de Instalación

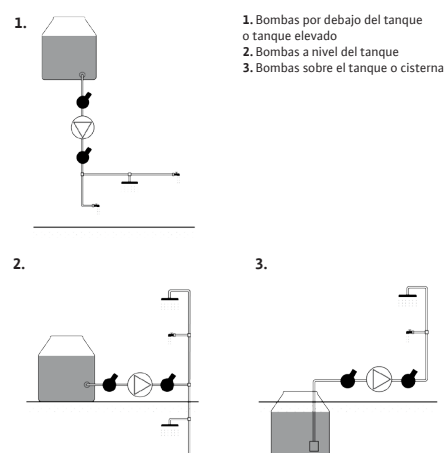

# Wilo PW 175 EA



## Electrobombas Periférica Presurizadora Autocebante

### Características

- Cuerpo de hierro fundido
- Impulsor de bronce
- Eje de acero inoxidable montado sobre rodemientos
- Motor ventilado - Rotor seco
- Capacidad de aspiración hasta 8 m
- Control automático de presión mediante presostato
- Válvula de retención incorporada
- Resistente a la corrosión
- Protección térmica integrada
- Sello mecánico
- Tanque hidroneumático, anti golpe de ariete, incorporado.
- Eficiente gracias a un consumo de potencia reducido.

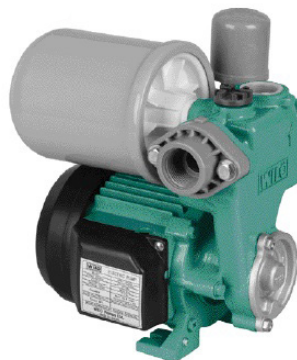

### Wilo PW 175 EA

Modelo	Artículo N°	Capacidad	Dimensión (mm) Largo x Ancho x Alto	Precio
PW 175 EA	3092026	1 a 3 duchas	320x255x310	USD 324
Instalación	Conexión (Pulgada/mm)	Alimentación (V/Hz)	Potencia (W)	Peso (Kg)
1,2,3	1"x1"	220/50	125	8

### Curvas características

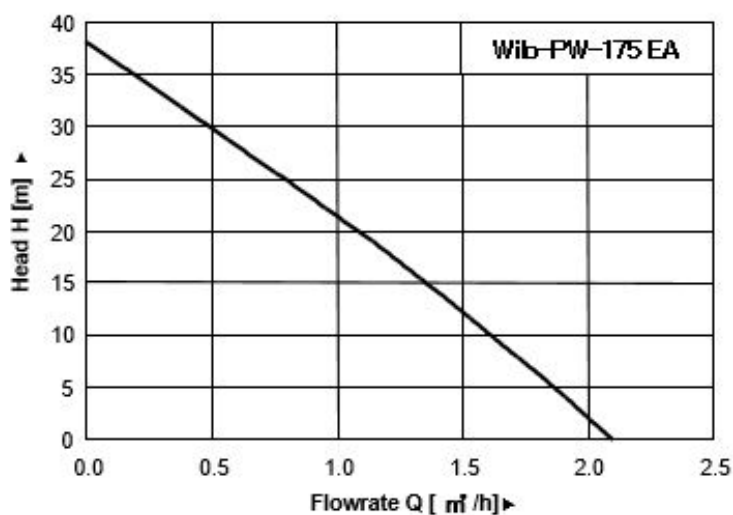

### Diagramas de Instalación

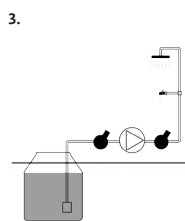
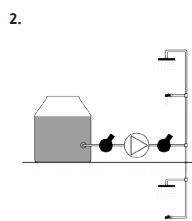
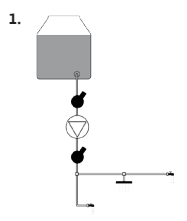

1. Bombas por debajo del tanque o tanque elevado
2. Bombas a nivel del tanque
3. Bombas sobre el tanque o cisterna

## Equipos Presurizadores Automáticos



### Wilo HIPERI 1-4 PAC

Electrobomba Periférica Presurizadora



#### Wilo HIPERI 1-4 PAC

Modelo	Artículo N°	Capacidad	Dimensión (mm) Largo x Ancho x Alto		Precio
HIPERI 1-4 PAC	2920695	3 duchas	226x132x136		USD 238
Instalación	Conexión (Pulgada/mm)	Alimentación (V/Hz)	Potencia (Kw)	Peso (Kg)	
1.2.3	1" x 1"	220/50	0,37	5	

#### Curvas características

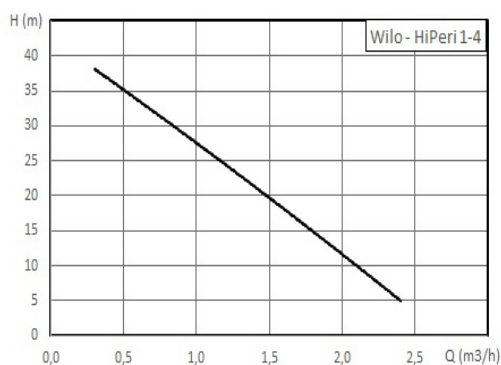

#### Características

- Manejo sencillo debido al peso reducido, ideal para el funcionamiento continuo.
- Eficiente gracias a un consumo de potencia reducido sin prescindir de una altura de impulsión máxima elevada y un caudal máximo elevado.
- Capacidad de aspiración 8 m.
- Impulsor de bronce.
- Control electrónico Hi control de arranque y parada con sensor de protección por falta de agua, Manómetro y Reset automático.

#### Aplicación

- Abastecimiento de agua/aumento de presión
- Captación de agua
- Riego por aspersión y por goteo
- Aprovechamiento de aguas pluviales

### Wilo PAR 30 PAC

Electrobomba centrífuga para presurización



#### Wilo PAR 30 PAC

Modelo	Artículo N°	Capacidad	Dimensión (mm) Largo x Ancho x Alto		Precio
PAR 30 PAC	2920143	Hasta 12 duchas	305x190x400		USD 506
Instalación	Conexión (Pulgada/mm)	Alimentación (V/Hz)	Potencia (kW)	Peso (Kg)	
1.2.3	1" x 1"	220/50	0,75	15,5	

#### Curvas características

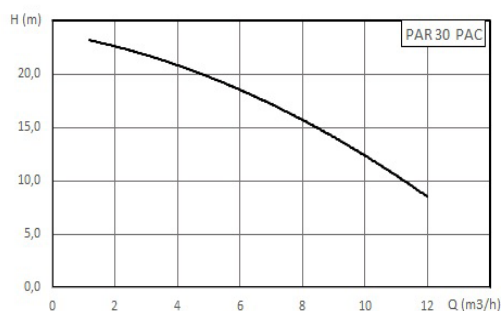

#### Características

- Cuerpo de hierro fundido
- Impulsor de noryl
- Motor con refrigeración exterior
- Eje de acero inoxidable
- Capacidad de aspiración 6 m. con válvula de retención al pie de la cañería
- Control electrónico Hi control de arranque y parada con sensor de protección por falta de agua, manómetro y reset automático.

## Wilo HIMULTI 3 CP



Electrobombas centrífugas multietapa autocebantes presurizadora

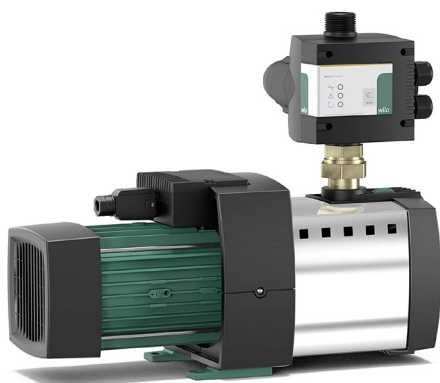

### Características

- Protección térmica del motor
- Dos conectores plásticos para conexión manual de la tubería (sin herramientas)
- Temperatura del fluido: 0 °C a +40 °C (+55 °C por intervalos de 10 min)
- Temperatura ambiente: -15 °C a + 40 °C
- Presión de operación admisible Máx: 8 bar
- Presión de entrada admisible Máx: 3 bar
- Protección Clase: IP X4
- Carcasa de la bomba en tecnopolímero
- Impulsores y cuerpos de etapas de Noryl reforzado con 30% de fibra de vidrio
- Cobertor de la bomba y eje en acero inoxidable AISI 304
- Sello mecánico de cerámica/ carbon
- Bajo nivel sonoro 63 db(A)
- Control electrónico Hi Control de arranque y parada con sensor de protección por falta de agua, manómetro y reset automático.

### Curvas características

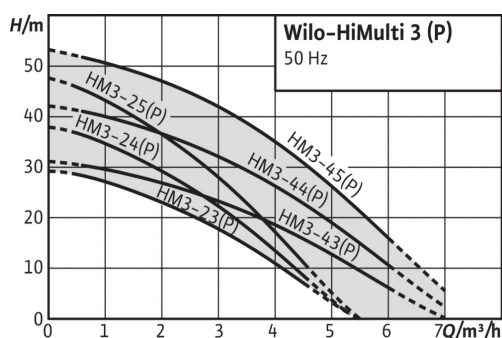

### Aplicación

Suministro de agua para viviendas  
Riego por aspersión y pulverización  
Utilización de agua de lluvia

### Modo de Instalación

1. Bombas por debajo del tanque o tanque elevado
2. Bombas a nivel del tanque
3. Bombas sobre el tanque o cisterna

Modelo	Artículo N°	Instalación	Capacidad	Conexión	Alimentación (V/Hz)	Potencia (kW)	Dimensión (mm) Largo x Ancho x Alto	Peso (Kg)	Precio
HIMULTI 3-23 CP	2920952	1,2,3	1 a 5 duchas	1"x1"	220/50	0,4	399x210x370	11	USD 826
HIMULTI 3-24 CP	2543599	1,2,3	3 a 6 duchas	1"x1"	220/50	0,4	423x210x370	13	USD 836
HIMULTI 3-43 CP	2920953	1,2,3	3 a 8 duchas	1"x1"	220/50	0,4	399x210x370	13	USD 824
HIMULTI 3-44 CP	2543601	1,2,3	4 a 9 duchas	1"x1"	220/50	0,6	443x210x370	15	USD 866



## Wilo PE 350EA



Electrobomba electrónica de velocidad variable para presurización



### Wilo PE 350 EA

Modelo	Artículo N°	Capacidad	Dimensión (mm) Largo x Ancho x Alto	Precio
PE 350 EA	3062076	1 a 3 duchas	228/220/258	USD 590
Instalación	Conexión (Pulgada/mm)	Alimentación (V/Hz)	Potencia (W)	Peso (Kg)
1, 2	1"x1"	220/50	300	5,5

### Curvas características

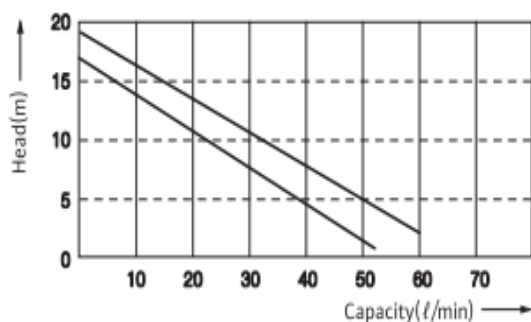

### Características

- Ahorro de energía, 15% menos que otros sistemas inverter del mercado.
- Auto-control avanzado por sensor de presión.
- Aplicación de nuevo material sintético y tecnología de recubrimiento anti-óxido.

### Bajo nivel sonoro

Menos de 50db.

### Función de Protección

Protección contra heladas y funcionamiento en seco.

### Panel de LED

Señal lumínica con modo de operación y alarma por funcionamiento anormal.

## Wilo PBI

Electrobomba de velocidad variable autocebante para presurización



### Wilo PBI L 303 EA

Modelo	Artículo N°	Capacidad	Dimensión (mm) Largo x Ancho x Alto	Precio
PBI L 303 EA	3050056	8 duchas	425x240x580	USD 1509
Instalación	Conexión (Pulgada/mm)	Alimentación (V/Hz)	Potencia (kW)	Peso (Kg)
1,2,3	1" x 1"	220/50-60	0,75	11

### Wilo PBI L 603 EA

Modelo	Artículo N°	Capacidad	Dimensión (mm) Largo x Ancho x Alto	Precio
PBI L 603 EA	3050066	11 duchas	425x240x580	USD 1612
Instalación	Conexión (Pulgada/mm)	Alimentación (V/Hz)	Potencia (kW)	Peso (Kg)
1,2,3	1-1/4" x 1"	220/50-60	1,1	12

### Curvas características

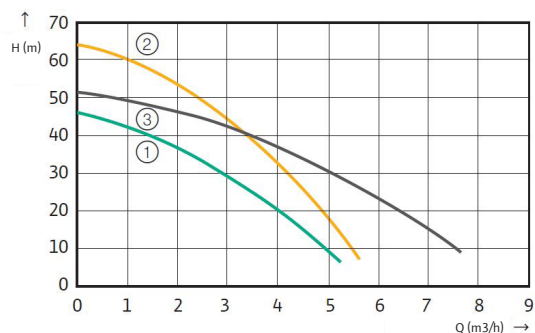

- ① PBI-L303MA    ② PBI-L304MA  
③ PBI-L603MA

### Características

- Alto ahorro de energía ( hasta 80%) gracias al sistema de control del inverter
- Inverter integrado en el cuerpo de la bomba
- Presión constante a través del control de velocidad
- Operación automática con presión establecida
- Operación manual con frecuencia establecida
- Operación multimodo ( Rpm, presión)
- Sistema de protección multifunción: siempre funciona de manera efectiva
- Panel de control LED: fácil de manipular y verificar el estado de la bomba
- Bajo nivel sonoro y de vibración
- Impulsor de Noryl
- Máxima aspiración 6 mts en mod. PBI L303 y PBI L603 (Autoaspirantes)
- Temperatura Máxima del fluido 35°C
- Adecuado para usar en áreas con presión de agua débil, presión desde la parte superior del tanque auxiliar del calentador de agua solar.

\* Para el calculo de ducha se considero 10l/m por ducha

## Wilo MHIKE



Electrobomba de velocidad variable para presurización



### Wilo MHIKE

Modelo	Artículo N°	Capacidad	Dimensión (mm) Largo x Ancho x Alto	Precio
<b>MHIKE 803A</b>	3033330	1 a 20 duchas	360x240x580	<b>USD 2319</b>
Instalación	Conexión (Pulgada/mm)	Alimentación (V/Hz)	Potencia (kW)	Peso (Kg)
2, 3	1-1/2" X 1-1/4"	220/50	1,85	19

### Curvas características

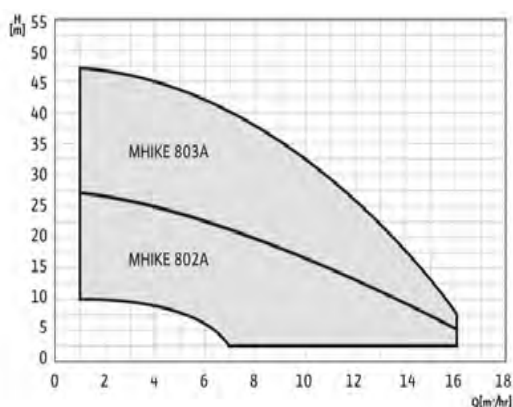

### Características

- Bomba multietapa con variador de velocidad incorporado.
- Alto ahorro de energía ( hasta 80%) gracias al sistema de control del inverter
- Inverter integrado en el cuerpo de la bomba
- Presión constante a través del control de velocidad.
- Operación automática con presión establecida
- Operación manual confrecuencia establecida
- Operación multimodo ( Rpm, presión)
- Sistema de protección multifunción: siempre funciona de manera efectiva
- Panel de control LED: fácil de manipular y verificar el estado de la bomba
- Bajo nivel sonoro y de vibración
- Facil instalación, monofásica.
- Cuerpo e impulsor en acero inoxidable AISI 304
- Temperatura máxima del fluido 80°C

## Wilo COE-MHIL

Equipo De Presurizacion Presostático



### Características

- Sistema de presurización de dos bombas listo para su conexión.
- Compuesto por dos bombas multietapa horizontales con impulsores y carcasa de acero inoxidable.
- Automatismo mediante presostatos.
- Motores con eficiencia IE3.
- Válvula esférica de bronce en la aspiración e impulsión de cada bomba.
- Válvula de retención de bronce en la impulsión de cada bomba que evita la recirculación hacia las zonas de baja presión.
- Colector de impulsión y aspiración en acero inoxidable AISI304.

- Bastidor base de acero galvanizado con amortiguadores de vibraciones ajustables.
- Tablero de comando y control BC electromecánico mediante relays.
- Pilotos de marcha y falla incluidos
- Protección contra falta de agua, sobretensión y sobrecorriente.

**No incluye tanque hidroneumático**

Modelo	Artículo N°	H max (mca)	Q max (m3h)	Conexión	Alimentación (V/Hz)	Potencia (kW)	Dimensión (mm) Largo x Ancho x Alto	Peso (Kg)	Precio
<b>COE-2MHIL303</b>	2920847	30	9,5	2"	220/50	2 x 0,55	600x725x750	73	<b>USD 3429</b>
<b>COE-2MHIL304</b>	2920848	40	10	2"	220/50	2 x 0,55	600x750x750	75	<b>USD 3508</b>
<b>COE-2MHIL305</b>	2920839	50	10	2"	220/50	2 x 0,75	600x775x750	83	<b>USD 3842</b>
<b>COE-2MHIL503</b>	2920849	30	14,5	2"	220/50	2 x 0,55	600x725x750	73	<b>USD 3366</b>
<b>COE-2MHIL504</b>	2920850	40	16	2"	220/50	2 x 0,75	600x765x750	83	<b>USD 3778</b>
<b>COE-2MHIL505</b>	2920851	55	16	2"	220/50	2 x 1,1	600x800x750	85	<b>USD 3896</b>
<b>COE-2MHIL904</b>	2920852	45	26	3"	220/50	2 x 1,5	600x800x750	97	<b>USD 4286</b>

## Wilo COE-EMHIL



### Equipo De Presurizacion De Velocidad Variable



#### Características

- Sistema de presurización de dos bombas listo para su conexión.
- Compuesto por dos bombas multietapa horizontales con impulsores y carcasa de acero inoxidable.
- Variador de velocidad externo incluido Electronic Control con transductor de presión
- Motores con eficiencia IE3
- Válvula esférica de bronce en la aspiración e impulsión de cada bomba.
- Válvula de retención de bronce en la impulsión de cada bomba que evita la recirculación hacia las zonas de baja presión

- Colector de impulsión y aspiración en acero inoxidable AISI304
- Bastidor base de acero galvanizado con amortiguadores de vibraciones ajustables.
- Protección contra falta de agua y sobrecorriente

#### No incluye tanque hidroneumático

Modelo	Artículo N°	H max (mca)	Q max (m3h)	Conexión	Alimentación (V/Hz)	Potencia (kW)	Dimensión (mm) Largo x Ancho x Alto	Peso (Kg)	Precio
COE-2EMHIL304	2920842	42	9	2"	220/50	2 x 0,55	600x750x865	74	USD 4559
COE-2EMHIL305	2920843	52	10	2"	220/50	2 x 0,75	600x775x865	82	USD 4924
COE-2EMHIL306	2920844	65	10	2"	220/50	2 x 1,1	600x825x865	78	USD 5124
COE-2EMHIL504	2920840	42	15	2"	220/50	2 x 0,75	600x765x865	82	USD 4835
COE-2EMHIL505	2920845	55	15	2"	220/50	2 x 1,1	600x800x865	77	USD 4953
COE-2EMHIL506	2920841	65	15	2"	220/50	2 x 1,5	600x775x865	89	USD 5239
COE-2MHIE 803	2920846	50	36	3"	220/50	2 x 2,2	600x820x620	117	USD 7171

## Wilo COR-MHIE/Ece

### Equipo de presurización de velocidad variable de alta eficiencia



#### Características

- Sistema de presurización de alta eficiencia listo para la instalación
- De 2 o 3 bombas centrífugas horizontales multietapas de acero inoxidable con variador de velocidad incorporado
- Detector de marcha en seco integrado con desconexión automática
- Tablero de control electrónico Ece con pantalla LCD, navegación y ajuste sencillos mediante tecnología Green Button.
- Señales de contacto seco incorporadas de marcha y falla

- Válvula esférica de bronce en la aspiración e impulsión de cada bomba.
- Válvula de retención de bronce en la impulsión de cada bomba que evita la recirculación hacia las zonas de baja presión
- Colectores de acero inoxidable AISI304
- Bastidor base de acero galvanizado con amortiguadores de vibraciones ajustables.

#### No incluye tanque hidroneumático

Modelo	Artículo N°	H max (mca)	Q max (m3h)	Conexión	Alimentación (V/Hz)	Potencia (kW)	Dimensión (mm) Largo x Ancho x Alto	Peso (Kg)	Precio
COR-2MHIE 205	2920825	70	12	2"	380/50	2 x 1,1	600x825x1200	82	USD 8756
COR-2MHIE 403	2920826	45	20	2"	380/50	2 x 1,1	600x780x1200	78	USD 8635
COR-2MHIE 406	2920827	90	20	2"	380/50	2 x 2,2	600x850x1200	96	USD 9366
COR-2MHIE 803	2920817	50	36	3"	380/50	2 x 2,2	600x847x1200	102	USD 9366
COR-3MHIE 205	2920828	70	18	2"	380/50	3 x 1,1	900x825x1200	113	USD 12477
COR-3MHIE 403	2920829	45	30	2"	380/50	3 x 1,1	900x780x1200	115	USD 12302
COR-3MHIE 406	2920830	90	30	2"	380/50	3 x 2,2	900x850x1200	133	USD 13426
COR-3MHIE 803	2920814	50	54	3"	380/50	3 x 2,2	900x847x1200	142	USD 13334

# Wilo SIBOOST SMART HELIX

### Características

- Sistema de presurización de alta eficiencia y listo para su conexión para medianas y grandes construcciones
- De 2 a 4 bombas centrífugas verticales de alta presión multietapas de acero inoxidable
- Versión de velocidad fija (Helix V), con variador de frecuencia por bomba (Helix VE) o con variador de frecuencia único en tablero (Helix V-FC)
- Detector de marcha en seco integrado con desconexión automática mediante sistema electrónico
- Automatismo mediante transductor de presión (4-20mA) para una mayor precisión y confort.
- Sistema silencioso gracias al variador de frecuencia integrado.
- Alta eficiencia y menor consumo garantizado gracias a los motores IE3 (Helix V) o IE4 (Helix VE)

### Equipamiento

- Válvulas esféricas en la aspiración e impulsión de cada bomba
- Válvulas de retención en la impulsión de cada bomba para evitar recirculación hacia las zonas de baja presión y golpe de ariete.
- Colector de impulsión y aspiración de acero inoxidable AISI304.
- Base de chapa de acero galvanizado plegado con protección anti corrosión.
- Amortiguadores de vibración ajustables
- Tanque hidroneumático no incluido, solicitar según dimensionamiento.

### Curvas características

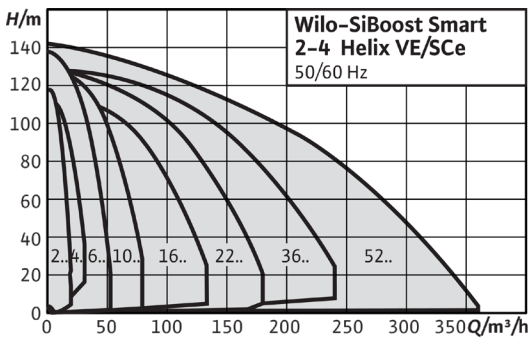

[\\*Consultar precios](#)

<b>Q<sub>máx</sub></b>	320 m <sup>3</sup> /h
<b>H<sub>máx</sub></b>	142 m
<b>Presión de trabajo</b>	16 a 25 bar
<b>Diámetro de conexiones</b>	DN50 a DN200
<b>Temperatura del fluido</b>	Hasta 70 C
<b>Protección</b>	IP 54

### Principales Ventajas

- Tablero de control Smart Control (Sce) con pantalla LCD para visualización de parámetros. Fácil navegación y ajuste sencillos mediante tecnología Green Button.
- Monitoreo y protección térmica del bobinado de los motores
- Protección contra sobre tensión y sobre corriente.
- Funcionamiento alternativo y en cascada optimizado para una máxima eficiencia.
- Conexión de salida por contactos secos para señal de marcha, falla (de serie) y falta de agua (opcional)
- Conexión para sistemas BMS integrada mediante protocolo MODBUS o BACNET.

# Wilo HIPERI

Electrobomba periférica



### Wilo HIPERI

Modelo	Artículo N°	Capacidad	Dimensión (mm) (Largo x Ancho x Alto)	Precio
HIPERI	4186197		226X132X176	<b>USD 136</b>
Instalación	Conexión (Pulgada/mm)	Alimentación (V/Hz)	Potencia (W)	Peso (Kg)
1,2,3	1"X 1"	220/50	370	5

### Curvas características

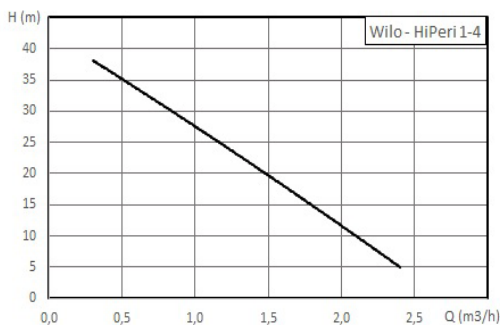

### Características

- Liviana
- Impulsor de bronce
- Temperatura max. de fluidos hasta 60°C y temperatura ambiente hasta 40°C
- Hasta 8 m. de aspiración (con válvula de pie)
- Apto para funcionamiento continuo
- Eficiente gracias a un consumo de potencia reducido.
- Automatización Hi Control para presurización.

### Aplicación

- Abastecimiento de agua/aumento de presión
- Captación de agua.
- Riego por aspersión y por goteo.
- Aprovechamiento de aguas pluviales.

## Wilo PW 175 E

Electrobomba periférica autocebante



### Wilo PW 175 E

Modelo	Artículo N°	Capacidad	Dimensión (mm) Largo x Ancho x Alto	Precio
PW 175 E	3096930	1 a 3 duchas.	220x255x300	USD 277
Instalación	Conexión (Pulgada/mm)	Alimentación (V/Hz)	Potencia (W)	Peso (Kg)
	1"x1"	220/50	125	7

### Curvas características

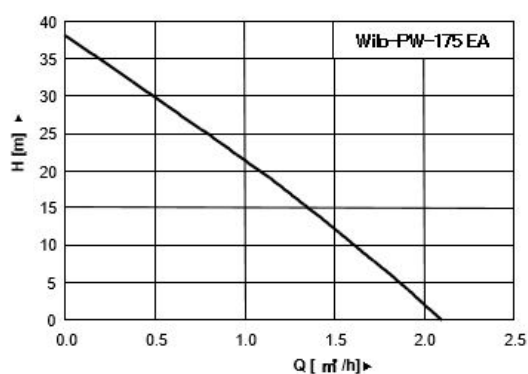

### Características

- Cuerpo de hierro fundido
- Impulsor de bronce
- Eje de acero inoxidable montado sobre rodamientos
- Resistente a la corrosión
- Motor ventilado - Rotor seco
- Capacidad de aspiración hasta 8 m.
- Válvula de retención incorporada
- Protección térmica
- Sello mecánico
- Larga vida útil
- Eficiente gracias a un consumo de potencia reducido.

### Aplicación

Abastecimiento de agua/aumento de presión desde cisterna  
 Captación de agua.  
 Riego por Aspersión y por goteo.  
 Aprovechamiento de aguas pluviales.  
 Larga vida útil  
 Eficiente gracias a un consumo de potencia reducido.

## Wilo PU S 400E

Electrobomba autocebante



### Wilo PU S 400E

Modelo	Artículo N°	Capacidad	Dimensión (mm) Largo x Ancho x Alto	Precio
PU S 400E	2809KP0469A		504x 260x350	USD 355
Instalación	Conexión (Pulgada/mm)	Alimentación (V/Hz)	Potencia (W)	Peso (Kg)
	1-1/2"x1-1/2"	220/50	400	10,5

### Curvas características

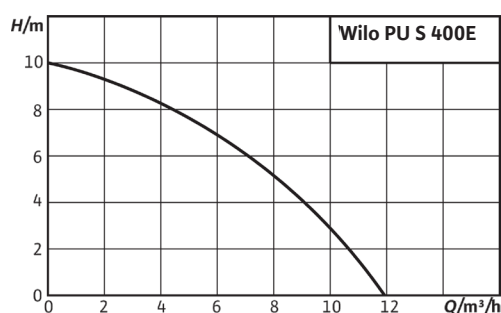

### Características

- Cuerpo de policarbonato
- Impulsor abierto de bronce
- Válvula de retención incorporada
- Capacidad de aspiración hasta 6 m.
- Protección térmica incorporada
- Motor 100% blindado
- Protección IP 44 Aislación Clase F.
- Temperatura Máxima del fluido 40°C
- Pasaje de sólidos hasta 6mm
- Portátil, con asa y liviana
- Electrobomba de gran caudal

### Aplicación

Desagote aguas barrosas, agua de mar, desagote de piscinas,  
 usos agrícolas y ganaderas

## Wilo MHIL



## Electrobomba centrífuga multietapa horizontal

**Características**

- Bomba monoblock, compacta y con bajo nivel sonoro
- Cuerpo de succión e impulsión en H° F° con protección por cataforesis
- Juntas de EPDM y sello de Carbon / Carburo de Silicio
- Etapas intermedias, difusores e impulsores en acero inoxidable AISI 304
- Motores monofásicos (IE2) y trifásicos (IE3 a partir de 0,75kw)
- Motores monofásicos equipados con protección térmica integrada.
- Temperatura del fluido entre -15°C y 90°C
- Capacidad máxima de succión hasta 7m con válvula de retención
- Presión de trabajo máxima 10 bar

**Aplicación**

Elevación, sistemas de aumento de presión combinado con dispositivo HiControl, circulación industrial, Aguas de proceso, circuitos de agua de refrigeración, sistemas de lavado y riego.

Modelo	Art. Mono. 50Hz	Art. Trif. 50Hz	Pot.kw	Conexión (Rosca BSP)	Dimensión (mm) Largo x Ancho x Alto	Peso (Kg)	Precio monofasico	Precio trifasico
MHIL 102	4083883	4083882	0,55	1"X1"	321x138x190	12,6	USD 572	USD 546
MHIL 103	4083885	4083884	0,55	1"X1"	341x138x190	12,9	USD 600	USD 573
MHIL 104	4083887	4083886	0,55	1"X1"	362x138x190	13,2	USD 613	USD 586
MHIL 105	4083888	4083889	0,55	1"X1"	382x138x190	13,5	USD 661	USD 634
MHIL 106	4083890	4083891	0,55	1"X1"	402x138x190	13,9	USD 682	USD 655
MHIL 107	4083893	4083892	0,55	1"X1"	422x138x190	14,2	USD 755	USD 729
MHIL 302	4083894	4083895	0,55	1"X1"	332x138x190	12,9	USD 564	USD 538
MHIL 305	4083901	4210650	0,75	1"X1"	409X138X216	15	USD 688	USD 772
MHIL 306	4083902	4210653	1,1	1"X1"	458X138X224	17,7	USD 884	USD 870
MHIL 502	4083904	4083905	0,55	1-1/4"	332X138X190	12,9	USD 563	USD 536
MHIL 505	4083910	4210659	1,1	1-1/4"	434x138x224	17,5	USD 807	USD 810
MHIL 506	4083913	4210662	1,5	1-1/4"	458X138X224	19,4	USD 919	USD 963
MHIL 902	4083914	4210665	0,75	1-1/2"	342x138x216	14,2	USD 614	USD 701
MHIL 903	4083916	4210667	1,1	1-1/2"	397x138x224	17	USD 762	USD 765
MHIL 904	4083918	4210669	1,5	1-1/2"	429x 138x224	18,8	USD 843	USD 886
MHIL 905		4210671	1,8	1-1/2"	510x138x240	24,2		USD 1013



Curvas características

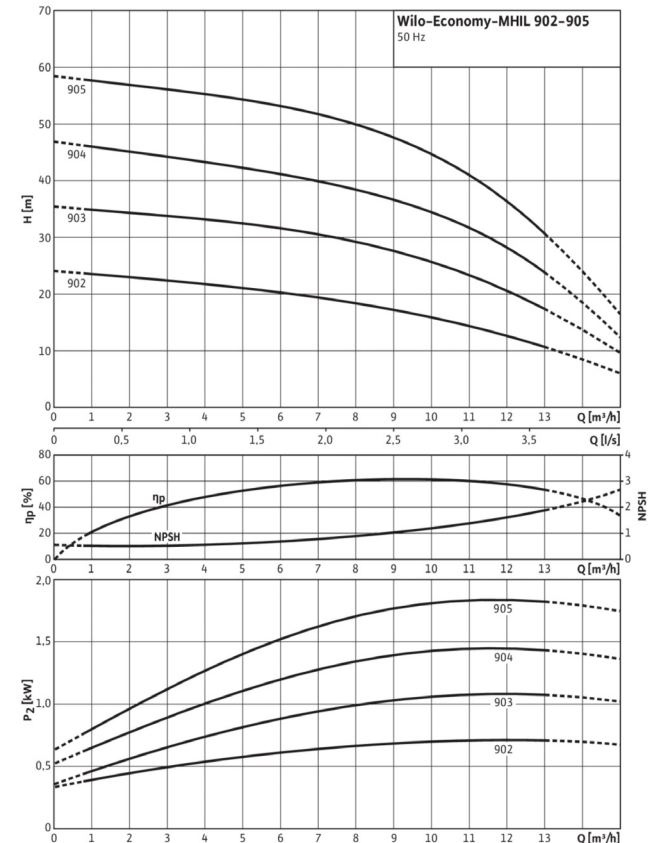
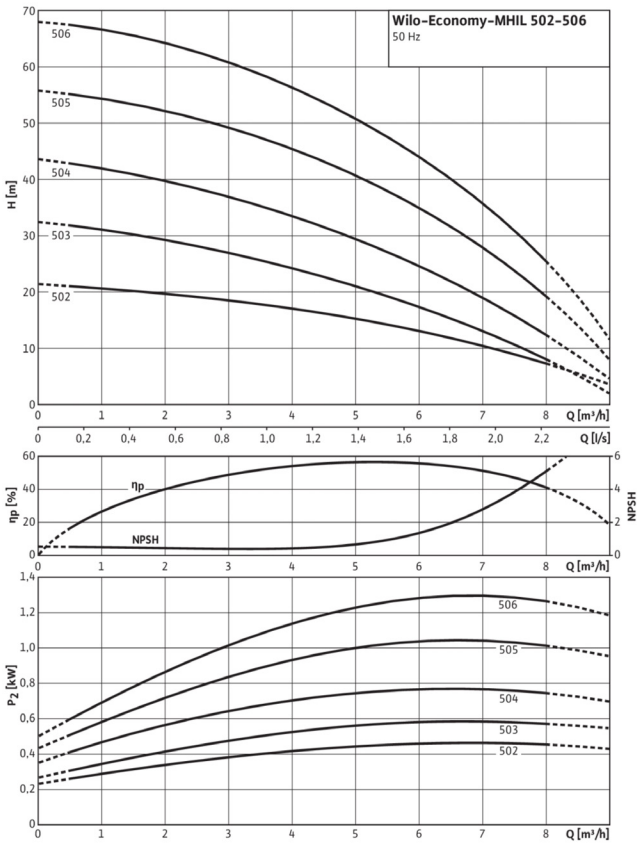
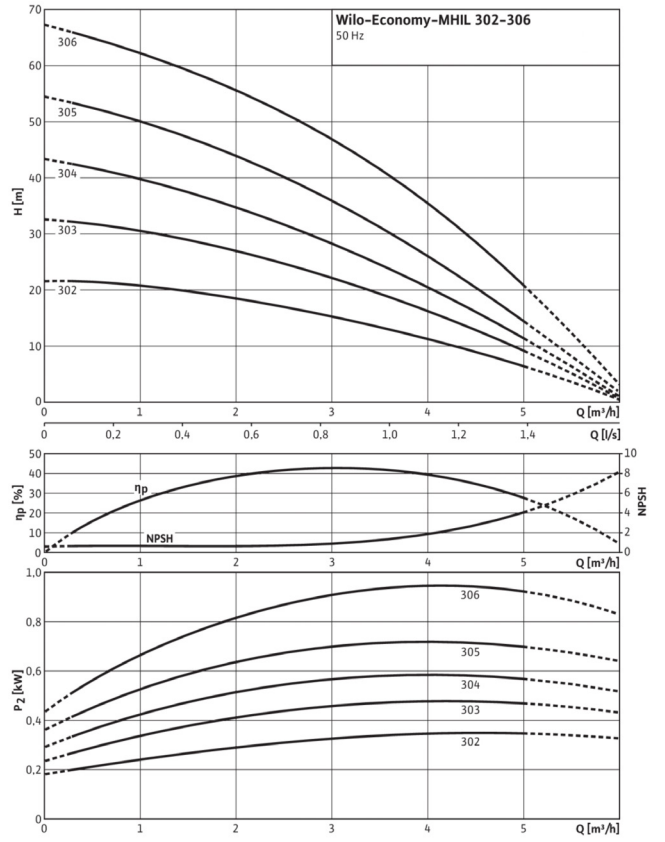
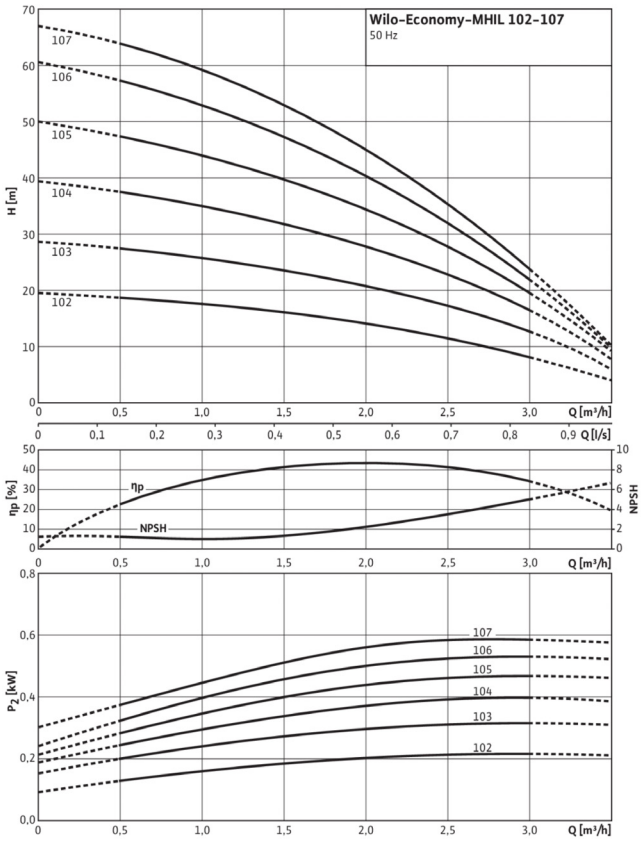

## Wilo MHI



## Electrobomba centrífuga multietapa horizontal

**Características**

- Alto rango de temperatura (-15°C a 110°C)
- Motores con eficiencia IE3 a partir de 0,75kW (IE2 para 0,55kW)
- Todas las piezas en contacto con el agua son de acero inox AISI304 (carcasa, impulsores, difusores y conexiones)
- Eje en acero inox AISI316
- Juntas de EPDM y sello de Carbón/Carburo de Silicio
- Versión VITON, carcasas, etapas y eje AISI 316 (A pedido)
- Bajo nivel sonoro
- Motor monofásico con protección térmica integrada
- Temperatura del fluido entre -15°C y 110°C
- Presión de trabajo máxima 10 bar

**Aplicación**

Elevación, sobrepresión, riego, irrigación, calefacción, estación de lavado, sistemas modulares de alta presión

Modelo	Art. Mono. 50Hz	Art. Trif. 50Hz	Pot.kW	Conexión (Rosca BSP)	Dimensión (mm) Largo x Ancho x Alto	Peso (Kg)	Precio monofásico	Precio trifásico
MHI 202	4024282	4024283	0,55	1"x1"	375x190x216	9,8	USD 647	USD 615
MHI 203	4024284	4024285	0,55	1"x1"	375x190x216	9,8	USD 654	USD 622
MHI 204	4024286	4024287	0,55	1"x1"	423x190x216	10,6	USD 702	USD 670
MHI 205	4024288	4210718	0,75	1"x1"	423x190x216	12,2	USD 735	USD 810
MHI 206	4024290	4210722	1,1	1"x1"	472x190x224	15,7	USD 934	USD 913
MHI 402	4024292	4024293	0,55	1"-1/4"x 1"	375x190x216	9,8	USD 649	USD 617
MHI 403	4024294	4024295	0,55	1"-1/4"x 1"	375x190x216	10,7	USD 657	USD 625
MHI 404	4024296	4210725	0,75	1"-1/4"x 1"	423x190x216	12,2	USD 731	USD 806
MHI 405	4024298	4210732	1,1	1"-1/4"x 1"	448x190x224	15,2	USD 863	USD 853
MHI 406	4024300	4210735	1,5	1"-1/4"x 1"	472x190x224	17,8	USD 973	USD 917
MHI 801		4210738	0,75	1-1/2"x 1-1/4"	421x190x219	12,2		USD 755
MHI 802	4024302	4210739	0,75	1-1/2"x 1-1/4"	387x190x216	15,8	USD 690	USD 767
MHI 803	4024304	4210743	1,1	1-1/2"x 1-1/4"	412x190x224	14,5	USD 825	USD 815
MHI 804	4024306	4210747	1,5	1-1/2"x 1-1/4"	472x190x224	16	USD 965	USD 1001
MHI 805		4210750	1,8	1-1/2"x 1-1/4"	523x190x240	21,3		USD 1068
MHI 1602		4210710	1,1	2"Xx 1-1/2"	482x190x240	18,2		USD 1009
MHI 1603		4210713	1,8	2"Xx 1-1/2"	482x190x240	20,6		USD 1096
MHI 1604		4210715	2,5	2"Xx 1-1/2"	426x190x240	21,6		USD 1225



Curvas características

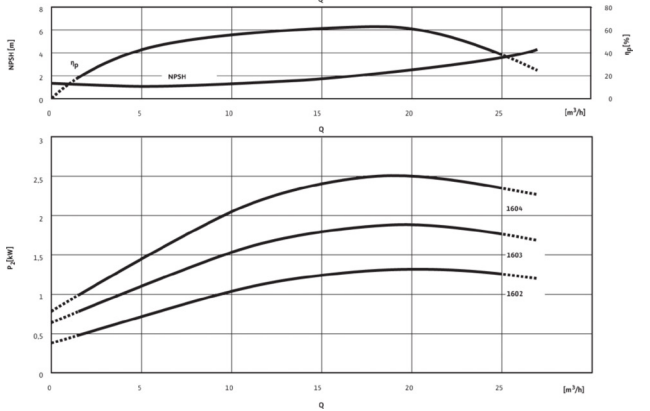
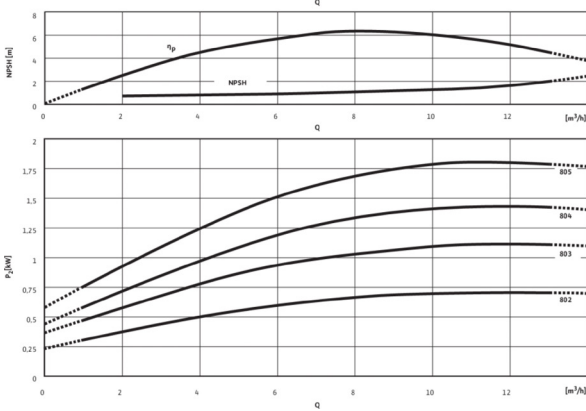
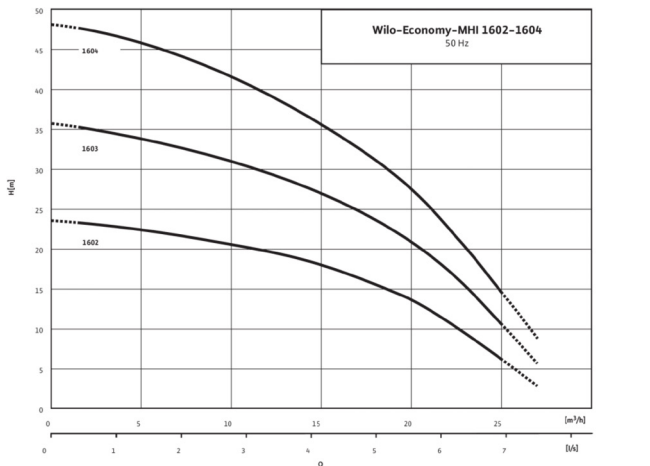
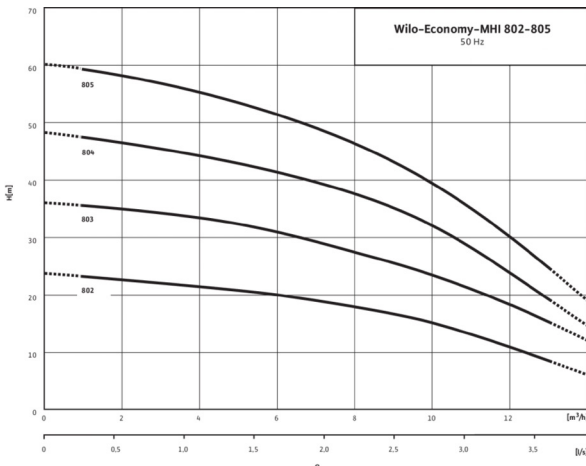
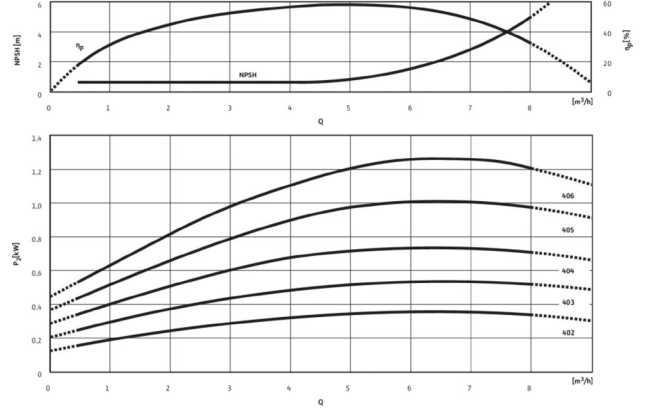
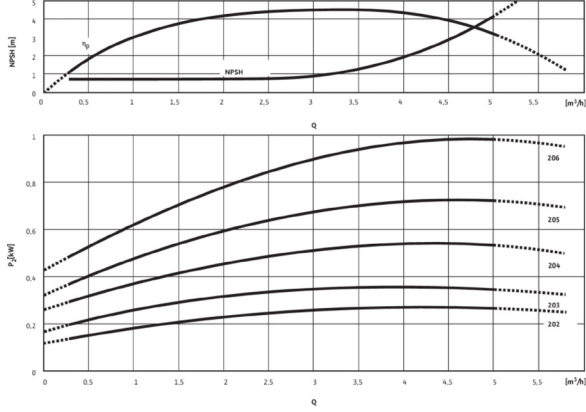
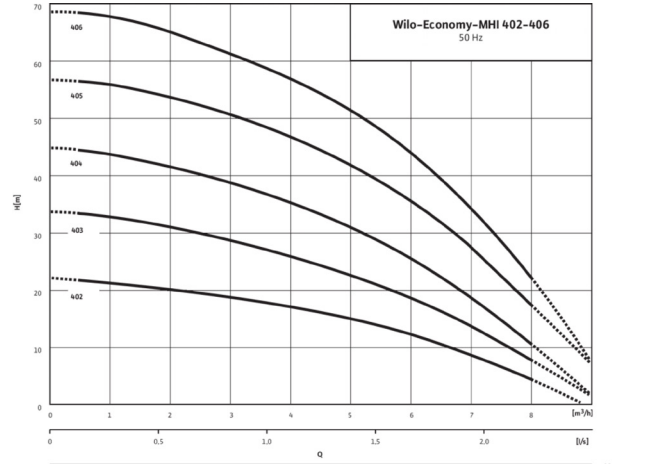
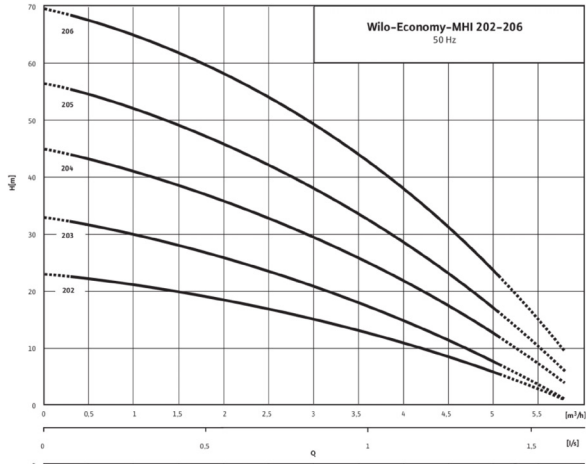

# Wilo HIMULTI 3



## Electrobombas centrífugas autocebantes multietapa



### Características

- Protección térmica del motor
- Dos conectores plásticos para conexión manual de la tubería (sin herramientas)
- Wilo-Connector (exclusivo conector rápido eléctrico)
- Temperatura del fluido: 0 °C a +40 °C (+55 °C por intervalos de 10 min)
- Presión de trabajo máxima 8 bar
- Protección clase: IP X4
- Carcasa de la bomba en tecnopolímero
- Impulsores y cuerpos de etapas de Noryl reforzado con 30% de fibra de vidrio

- Cobertor de la bomba y eje en acero inoxidable AISI 304
- Sello mecánico de Carburo de silicio/carbón
- Bajo nivel sonoro 63 db(A)
- Capacidad de aspiración 7 m.

### Aplicación

- Suministro de agua para viviendas
- Riego por aspersión y pulverización
- Utilización de agua de lluvia

Modelo	Art. Mono. 50Hz	Pot.kW	Conexión (Rosca BSP)	Dimensión (mm) Largo x Ancho x Alto	Peso (Kg)	Precio
HI MULTI 3-23 P	4194279	0,4	1" X 1"	402x187x190	8	USD 643
HI MULTI 3-24 P	4194280	0,4	1" X 1"	426x187x190	8,5	USD 665
HI MULTI 3-43 P	4194282	0,4	1" X 1"	402x187x190	8	USD 643
HI MULTI 3-44 P	4194283	0,6	1" X 1"	446x187x203	9	USD 688

### Curvas características

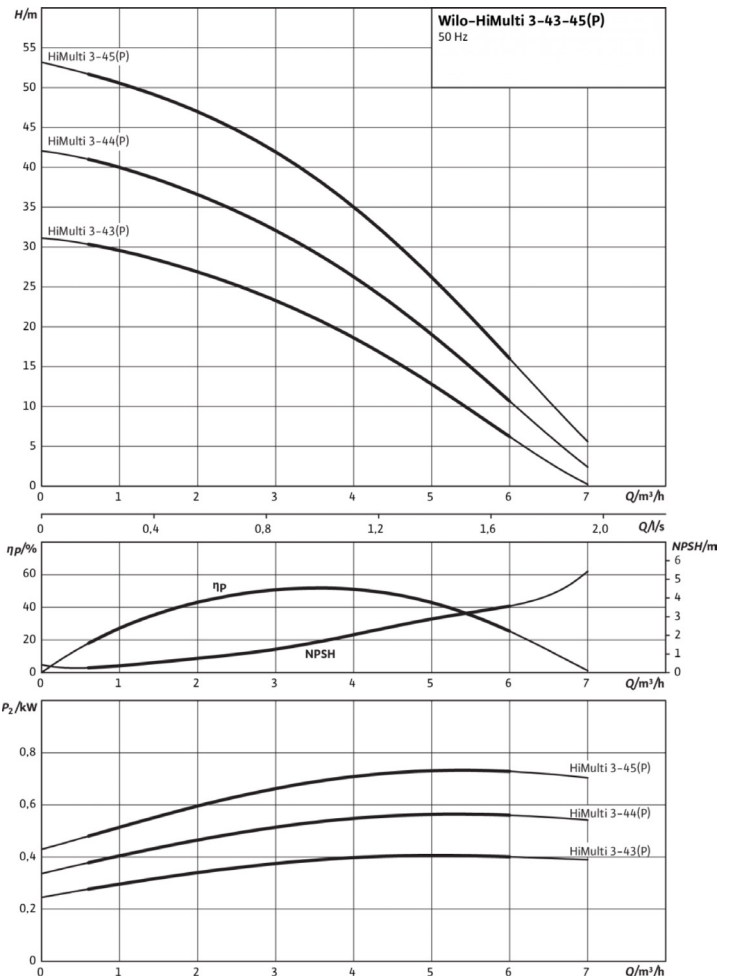
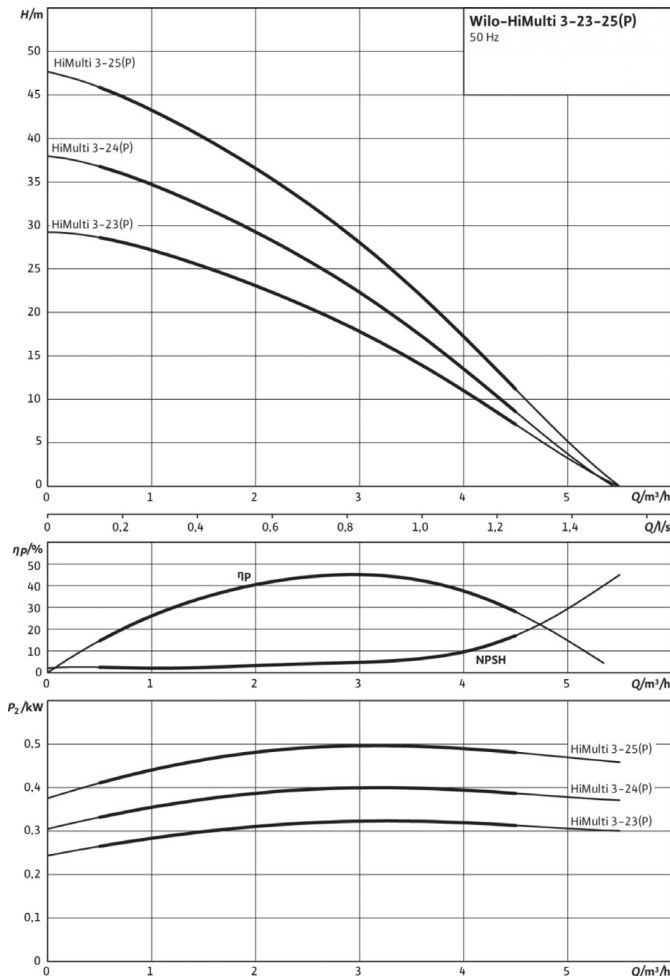

\*Los precios son en dólares y no incluyen IVA, ni flete

## Wilo HELIX V y HELIX FIRST V



Bombas verticales multicelulares en acero inoxidable Serie IN-LINE, con fluidos no agresivos



### Características

- Grupo hidráulico de acero inoxidable en AISI 304.
- Cuerpo de la bomba en AISI 304, excepto para los modelos indicados los cuales son en fundición gris EN-GJL-250 con revestimiento de cataforesis Helix First V.
- Cojinete intermedio de carburo tungsteno. Posee anillo de junta de impulsores de Teflón de gran espesor.
- Fácil instalación, entrada y salida IN LINE.
- Espaciador de acople: fácil mantenimiento sin necesidad de retirar el motor (motores >7.5kW)
- Sello mecánico de cartucho que aporta un sencillo mantenimiento y mayor durabilidad.
- Sello mecánico en cámara inundada.
- Rodamiento sobredimensionado en la linterna (libera de cargas axiales al rodamiento del motor).
- Motores con variador de frecuencia opcional.

### Aplicación

Aducción, sobrepresión, irrigación, lavado a alta presión, protección contra incendio, calefacción, climatización, tratamiento del agua, equipos de ósmosis, sistemas modulares de alta presión, etc.

### Curvas características

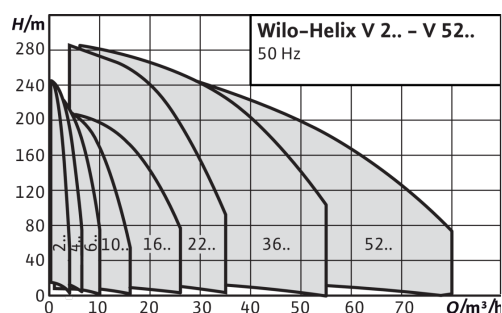

\*Consultar precios

## Wilo PAR

Electrobomba centrífuga monoblock



### Características

- Bomba compacta
- Bajo nivel sonoro
- Amplio rango de trabajo
- Cuerpo y motor en fundición gris
- Impulsor noryl, reforzado por fibra de vidrio
- Eje de acero inoxidable
- Sello mecánico
- Temperatura máxima de trabajo 60°C
- Motor eléctrico IP 44

### Aplicación

Elevación, riego, transvase, agro, ganadería, usos generales

### Curvas características

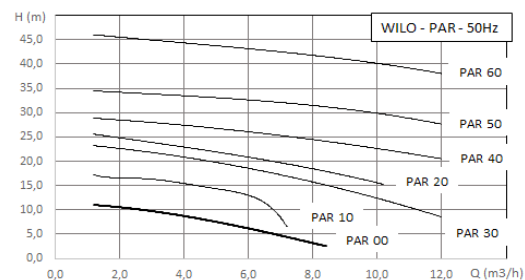

Modelo	Art.	Conexión (Pulgada / mm)	Alimentación (V/Hz)	Pot. (kW)	Dimensión (mm) Largo x Ancho x Alto	Peso (Kg)	Precio U\$S
PAR 00	2920003	1"X1"	220/50	0,18	270x170x210	8,6	USD 188
PAR 10	2920004	1"X1"	220/50	0,25	295x170x210	10,3	USD 228
PAR 20	2920005	1"X1"	220/50	0,75	305x190x240	14,5	USD 308
PAR 20T	2920006	1"X1"	380/50	0,75	305x190x240	14,5	USD 309
PAR 30	2920007	1"X1"	220/50	0,75	305x190x240	14,5	USD 308
PAR 30T	2920008	1"X1"	380/50	0,75	305x190x240	14,5	USD 309
PAR 40	2920009	1"X1"	220/50	1,1	409x240x304	23,4	USD 464
PAR 40T	2920010	1"X1"	380/50	1,1	409x240x304	23,4	USD 439
PAR 50	2920011	1-1/4"X 1"	220/50	1,85	450x240x304	28	USD 529
PAR 50T	2920012	1-1/4"X 1"	380/50	1,85	450x240x304	28	USD 506
PAR 60	2920013	1-1/4"X 1"	380/50	2,5	450x240x304	29,3	USD 530

## Wilo PAB



### Electrobomba centrífuga monoblock bridada

#### Características

- Bomba compacta
- Bajo nivel sonoro
- Amplio rango de trabajo
- Cuerpo y motor en fundición gris
- Impulsor Noryl, cargado de fibra de vidrio
- Sello mecánico
- Temperatura Máxima de trabajo 60°C
- Motor eléctrico IP 44
- Eje de acero inoxidable

#### Aplicación

Elevación, riego, transvase, agro, ganadería, usos generales



Modelo	Art.	Conexión	Alimentación (V/Hz)	Potencia (kW)	Dimensión (mm) Largo x Ancho x Alto	Peso (Kg)	Precio U\$S
PAB 25-200-1,5-160	2920014	1-1/4" x 1"	380/50	1,10	420x240x304	29,5	USD 472
PAB 25-200-1,5-145		1-1/4" x 1"	380/50	1,10			
PAB 25-200-3,5-189	2920015	1-1/4" x 1"	380/50	2,60	383x240x304	23	USD 579
PAB 25-200-3,5-183		1-1/4" x 1"	380/50	2,60			
PAB 25-200-3,5-176		1-1/4" x 1"	380/50	2,60			
PAB 32-125-1-116	2920016	2"x 1-1/4"	380/50	0,75	381x190x252	22,5	USD 463
PAB 32-125-1,5-135	2920017	2"x 1-1/4"	380/50	1,10	381x190x252	21	USD 473
PAB 32-125-1,5-125		2"x 1-1/4"	380/50	1,10			
PAB 32-200-5,5-199	2920018	2"x 1-1/4"	380/50	4,00	392x240x340	45	USD 863
PAB 32-200-5,5-189		2"x 1-1/4"	380/50	4,00			
PAB 32-200-5,5-176		2"x 1-1/4"	380/50	4,00			
PAB 40-200-7,5-180	2920019	2-1/2" x 1-1/2"	380/50	5,50	517x265x340	55,5	USD 979
PAB 40-200-7,5-165		2-1/2" x 1-1/2"	380/50	5,50			
PAB 40-200-7,5-153		2-1/2" x 1-1/2"	380/50	5,50			
PAB 40-200-7,5-147		2-1/2" x 1-1/2"	380/50	5,50			
PAB 50-125-1,5-119	2920020	2-1/2" x 2"	380/50	1,10	381x210x252	27	USD 593
PAB 50-125-1,5-114		2-1/2" x 2"	380/50	1,10			
PAB 50-125-3,5-136	2920021	2-1/2" x 2"	380/50	2,60	418x210x252	32,5	USD 566
PAB 50-160-5,5-153	2920022	2-1/2" x 2"	380/50	4,00	492x240x292	46	USD 905
PAB 50-160-5,5-147		2-1/2" x 2"	380/50	4,00			
PAB 50-160-5,5-137		2-1/2" x 2"	380/50	4,00			



Curvas características

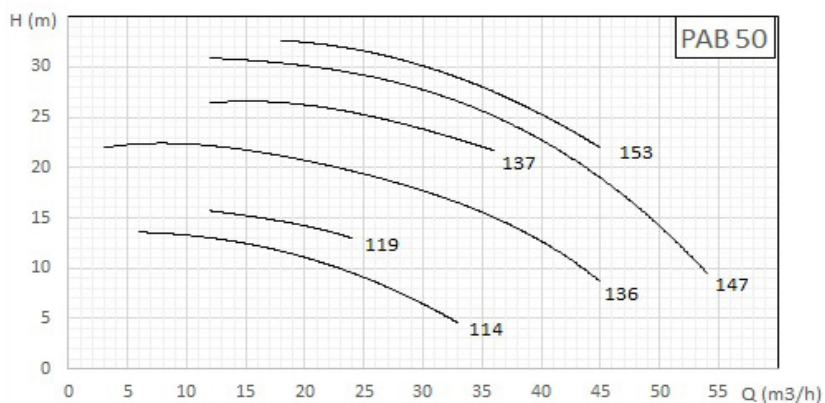
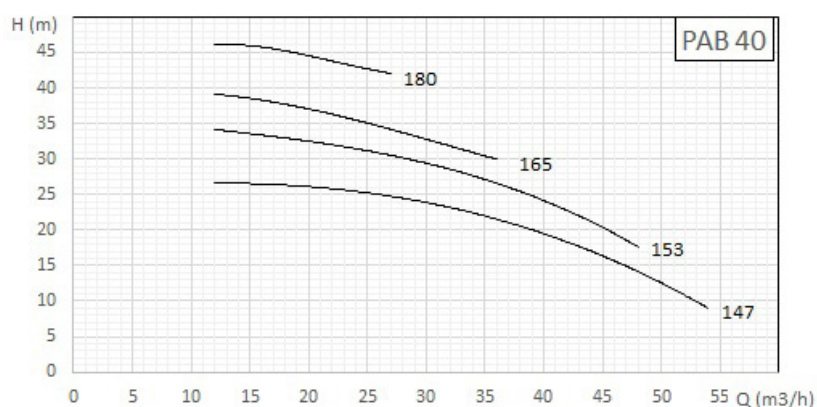
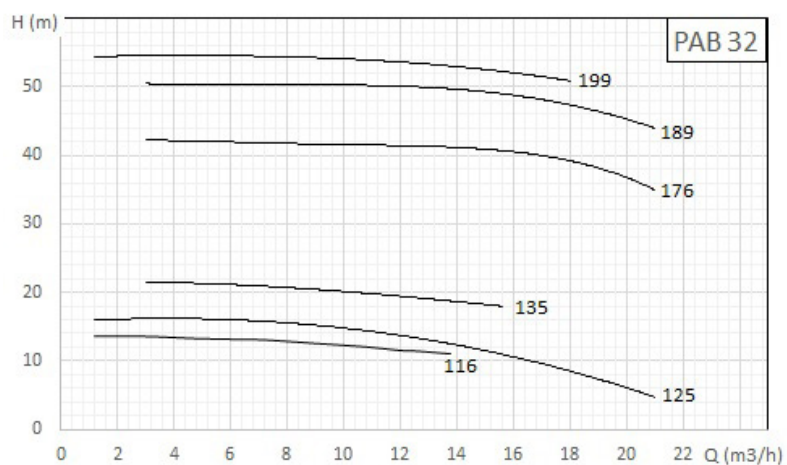
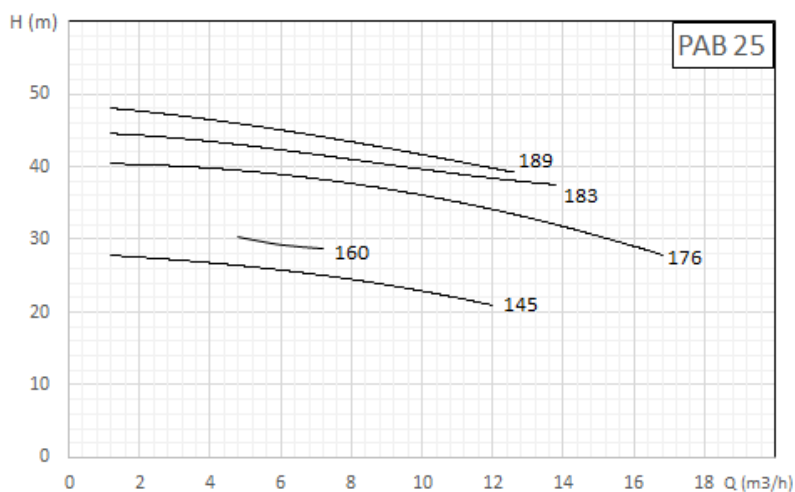

## Wilo BM

Bomba centrífuga monoblock de baja presión y rotor seco

### Características

- Conexión bridada desde DN32 a DN80
- Carcasa hidráulica e impulsor en fundición de hierro gris (BM); acero inoxidable AISI304 (BM-S) o bronce colorado (BM-B)
- Eje en acero inoxidable AISI316
- Sello mecánico SiC/C
- Motor de eficiencia IE2 - IP55
- Temperaturas de funcionamiento desde -10°C hasta 90°C
- Presión máxima de trabajo: 10 bar

<b>Q<sub>máx</sub></b>	Hasta 440 m <sup>3</sup> /h
<b>H<sub>máx</sub></b>	Hasta 128 mca

### Aplicación

Elevación, presurización, riego y suministro de agua.  
Instalaciones contra incendio y estaciones de lavado.  
Sistema de calefacción, refrigeración o aire acondicionado.  
Sistema de circulación industriales y circuitos portadores de calor.



[\\*Consultar precios](#)

## Wilo NL

Bomba centrífuga normalizada "Back pull put"

### Características

- Bomba normalizada horizontal EN733 - Back Pull Out
- Punta de eje libre o acoplada a motor eléctrico IEC montada sobre placa base.
- Conexión bridada DIN desde DN32 a DN150
- Carcasa y voluta en fundición de hierro gris
- Impulsor en fundición de hierro gris o bronce
- Eje en acero inoxidable AISI316
- Sello mecánico (de serie) o empaquetadura (opcional)
- Acoplamiento flexible con o sin espaciador (recomendado para motores de más de 11kw)
- Motor trifásico IEC IE1, IE2 o IE3 - IP55
- Presión máxima de trabajo: 16bar
- Temperaturas de funcionamiento desde -20°C hasta 120°C

### Aplicación

Elevación, presurización, riego y suministro de agua.  
Instalaciones contra incendio y estaciones de lavado.  
Sistema de calefacción, refrigeración o aire acondicionado.  
Sistema de circulación industriales y circuitos portadores de calor.

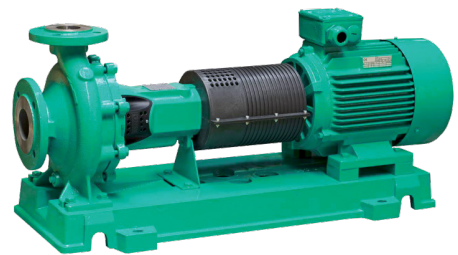

[\\*Consultar precios](#)

### Curvas características

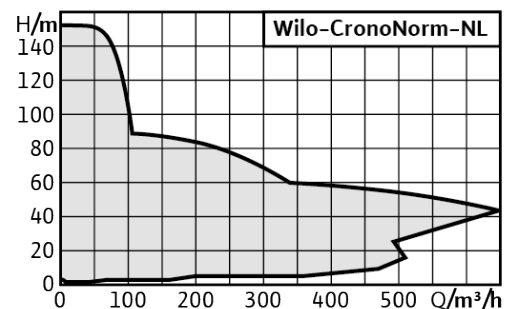



## Wilo SCP

Bombas centrífugas de carcasa partida axialmente acoplada a motor y montada sobre base o a punta de eje libre.

### Características

- Permite el desarme de la bomba y acceso al impulsor sin desacoplar de las cañerías.
- Disponibles en ejecución de una o dos etapas.
- Sellado mediante cierre mecánico o prensaestopas.
- Motores disponibles en 2 polos (3000 rpm), 4 polos (1500 rpm) o 6 polos (1000 rpm) hasta 375kW.
- Carcasa de bomba en fundición gris (EN-GJL-250).
- Impulsor en bronce (G-CuSn10) o fundición gris (EN-GJL-250).

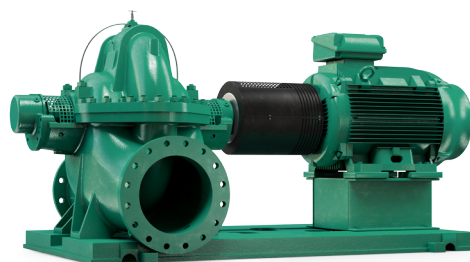

[\\*Consultar precios](#)

### Curvas características

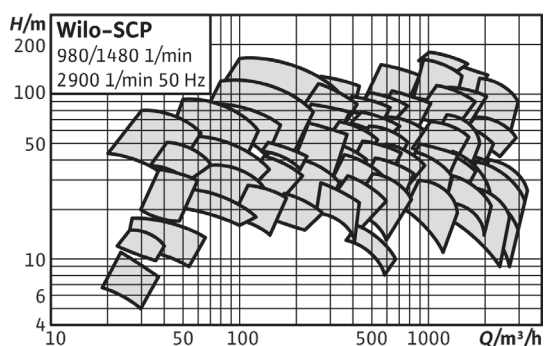

<b>Q<sub>máx</sub></b>	3400 m <sup>3</sup> /h
<b>H<sub>máx</sub></b>	245 m
<b>Presión de trabajo</b>	16 bar (25 bar opcional)
<b>Diámetro nominal succión</b>	DN65 a DN500
<b>Diámetro nominal impulsión</b>	DN50 a DN400
<b>Temperatura del fluido</b>	-8°C hasta 120°C
<b>Protección</b>	IP 55

## Wilo SIFIRE EN

Bombas centrífugas de carcasa partida axialmente acoplada a motor y montada sobre base o a punta de eje libre.

### Características

- Equipo de presión para el abastecimiento de agua para instalaciones contra incendios según la norma EN 12845.
- Compuesto por: 1 bomba principal, 1 bomba de reserva motor diésel opcional y una bomba jockey.
- Incluye colector de impulsión en acero lacado con resina epoxi, válvulas de cierre y retención en cada bomba, tanque de presurización de 20L-16B, presostatos y tableros individuales por bomba.



[\\*Consultar precios](#)

### Curvas características

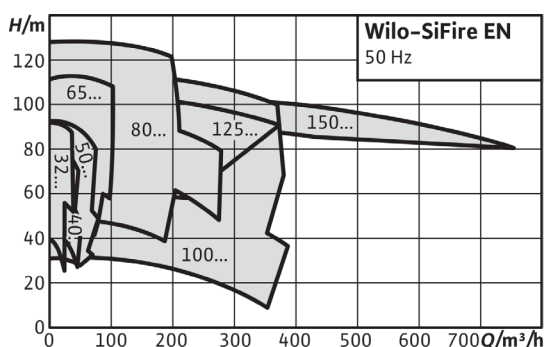

<b>Q<sub>máx</sub></b>	De 10 a 750 m <sup>3</sup> /h
<b>H<sub>máx</sub></b>	128 mca
<b>Presión de trabajo</b>	16 a 25 bar
<b>Diámetro nominal succión</b>	DN 50 a DN 200
<b>Diámetro nominal impulsión</b>	DN 65 a DN 250
<b>Temperatura del fluido</b>	Hasta 40°C
<b>Protección</b>	IP 54

## Accesorios



### Wilo HICONTROL

Control electrónico de arranque y parada



#### Características

- Sistema automático de control de bombas mediante sensor de presión y caudal.
- Aplicable para bombas de superficie y bombas sumergibles de pozo profundo.
- Arranque automático al caer la presión del sistema debajo de 1,5bar
- Parada automática al caer el caudal por debajo de 1,6 l/min.
- Indicadores LED de falla y protección contra marcha en seco.

- Auto-reseteo ante fallas de falta de agua.
- Válvula de retención incorporada.
- No requiere tanque hidroneumático, protección contra golpe de ariete incorporado.
- Protección IP 65
- Rango de temperatura del fluido desde 5°C a 50°C
- Caudal máximo: 10 m<sup>3</sup>/h
- Presión máxima de trabajo: 10 bar
- Intensidad nominal máxima: 10 A

Modelo	Artículo	Conexión	Alimentación (V/Hz)	Dimensión (mm) Largo x Ancho x Alto	Peso (Kg)	Precio
HI CONTROL 1	4190896	1"x1"	220/50	174,8 x 141,4 x 161,7	1,1	USD 137

### Wilo ELECTRONIC CONTROL

Control electrónico con variador de frecuencia



#### Características

- Sensor de presión incorporado, rango de seteo: 0,5 a 12 bar
- Aplicable para bombas de superficie y bombas sumergibles de pozo profundo.
- Pantalla de cristal líquido para acceder a la información y control
- Indicadores LED de falla
- Protección contra marcha en seco y sobrecorriente

- Auto-reseteo ante fallas de falta de agua.
- Es necesario incluir un tanque hidroneumático.
- Alimentación del Electronic Control 220V-50Hz
- Intensidad nominal máxima: 6 A (MT6), 9 A (MM9) y 10A (MT10)
- Protección IP 55
- Rango de temperatura del fluido desde 0°C a 40°C
- Caudal máximo: 15 m<sup>3</sup>/h
- Presión máxima de trabajo: 15 bar

Modelo	Artículo	Conexión	Alimentación (V/Hz)	Dimensión (mm) Largo x Ancho x Alto	Peso (Kg)	Precio
ELECTRONIC CONTROL MT6	4160335	1-1/4"x1-1/4"	3x380/50	178x262x196	2	USD 926

Modelo	Artículo	Conexión	Alimentación (V/Hz)	Dimensión (mm) Largo x Ancho x Alto	Peso (Kg)	Precio U\$S
ELECTRONIC CONTROL MM9	4160334	1-1/4"x1-1/4"	1x220/50	178x262x196	2	USD 975

Modelo	Artículo	Conexión	Alimentación (V/Hz)	Dimensión (mm) Largo x Ancho x Alto	Peso (Kg)	Precio U\$S
ELECTRONIC CONTROL MT10	4160336	1-1/4"x1-1/4"	3x380/50	178x262x196	2	USD 1038



## Wilo MICRO LIFT



Tablero de comando y control para bombas (1x220V y 3x380V)

### Características

- Tablero para comando y control de hasta 2 bombas para desagote
- Potencia máxima por bomba: 4kw
- Protección térmica del motor incorporada y protección por sobrecarga
- Funcionamiento alternativo y en cascada
- Alarma contra rebalse con arranque forzado de la bomba
- Pilotos LED para indicación de estado (marcha/ falla/ detenido)
- Conexión de entrada para dos flotantes (on/ off) y un tercer flotante para sobrenivel
- Salidas de contactos secos para señal remota de falla y sobrenivel
- Arranque directo
- Gabinete en Policarbonato de alta resistencia - IP54



Modelo	Artículo	Potencia	Precio
MS L-1X4Kw -DOL	2539741	1x4kW	USD 525
MS L-2X4Kw -DOL	2539745	2x4kW	USD 767

## Wilo EASY LIFT

Tablero de comando y control para bombas (3x380V)

### Características

- Tablero para comando y control de 2 bombas para desagote o elevación
- Corriente nominal máxima por bomba: 12A
- Protección térmica del motor incorporada y protección por sobrecarga
- Monitoreo de humedad en cámara de sellos o motor mediante sensor de humedad (sensor no incluido).
- Funcionamiento alternativo y en cascada
- Alarma contra rebalse con arranque forzado de la bomba
- Protección contra marca en seco
- Pilotos LED y pantalla LCD para indicación de estados y lectura de parámetros.
- Sencillo manejo mediante Green Button
- Control de nivel mediante flotante o sensor analógico de nivel (4-20mA)
- Conexión de entrada para flotante de sobrenivel y de falta de agua.
- Salidas de contactos secos para señal remota de marcha y falla
- Salida analógica para señal de nivel real en pozo o tanque (0-10V).
- Arranque directo
- Gabinete en Policarbonato de alta resistencia - IP54









\* Consultar por versiones para 3 bombas en paralelo.

Modelo	Artículo	Conexión	Precio
EC-L 2x12A MT 34-DOL	2543220	2x12A	USD 1051

## Válvulas y accesorios hidráulicos



VÁLVULA DE RETENCIÓN EUROPA	Artículo	Conexión	Precio
 Cuerpo de bronce Obturador de polímero Conexión Hembra-Hembra	2920928	3/4"	USD 19
	2920132	1"	USD 20
	2920217	1-1/4"	USD 34
	2920218	1-1/2"	USD 49
	2920929	2"	USD 74
VÁLVULA DE CIERRE ESFÉRICA	Artículo	Conexión	Precio
 Cuerpo de bronce cromado Conexión Hembra-Hembra Línea Smart PN25	2920925	3/4"	USD 11
	2920926	1"	USD 18
	2920604	1-1/4"	USD 24
	2920603	1-1/2"	USD 41
	2920927	2"	USD 58
VÁLVULAS REDUCTORAS DE PRESIÓN	Artículo	Conexión	Precio
 Reductoras de presión a pistón de alto caudal - PN25 Cuerpo de bronce - Cierre de acero inoxidable Conexión Hembra-Hembra	2920940	1"	USD 135
	2920941	1-1/4"	USD 206
	2920942	1-1/2"	USD 248
	2920943	2"	USD 358
FLOTANTES DE NIVEL	Artículo	Conexión	Precio
 Para aguas residuales tipo para Línea MS1 - Protección IP68	2004593	10 metros	USD 135
	6061473	20 metros	USD 206
Para agua limpia - con contrapeso - IP68	2920499	3 metros	USD 37
FILTRO DE PIE	Artículo	Conexión	Precio
 Filtro canasto para válvulas de pie Canasto íntegramente en acero inox AISI304 Rosca BSP	2920930	3/4"	USD 2
	2920931	1"	USD 3
	2920932	1-1/4"	USD 3
	2920933	1-1/2"	USD 4
	2920934	2"	USD 5
MANÓMETROS	Artículo	Conexión	Precio
 Manómetro en baño de glicerina Caja de acero inox 2-1/2" Conexión inferior 1/4"	2920151	0-4 bar	USD 22
	2920287	0-10 bar	USD 22
	2920332	0-16 bar	USD 22
Manómetro Seco Caja de ABS 2-1/2" Conexión posterior 1/4"	2920335	0-4 bar	USD 10
	2920388	0-10 bar	USD 10

# WILO BRINGS THE FUTURE

## Soluciones innovadoras para un mundo aún más complejo.

La gestión del agua en todo el mundo se enfrenta a tareas complicadas. La escasez de recursos y la urbanización requieren instalaciones eficientes para el transporte y el tratamiento de la misma. La cuestión clave es: ¿cómo será la infraestructura hidráulica efectiva y sostenible del mañana?. Nosotros no tenemos una sola respuesta, sino todo un abanico de ellas que elaboramos individualmente para cada proyecto. Como proveedor de soluciones, ayudamos a nuestros clientes de forma global, desde la planificación hasta el mantenimiento, además de asistirles con una red inteligente durante la digitalización.

Para más información visite [www.wilo.com.ar](http://www.wilo.com.ar)

# Wilo ACTUN FIRST SPU 4"

Electrobomba sumergible de pozo profundo de 4"



### Características

- Impulsores de noryl, radiales o semiaxiales
- Motor encapsulado en baño de aceite
- Válvula anti retorno integrada
- Acoplamiento NEMA
- Versión monofásica y trifásica
- IP 68
- Profundidad máxima de 200m
- Carcasa hidráulica en acero inoxidable AISI304
- Versiones monofásicas con tablero de arranque incluido

### Aplicación

Abastecimiento de agua desde perforaciones y cisternas  
 Riego por aspersión e irrigación  
 Grupos de presión  
 Bajada del nivel de agua sin componentes de fibra larga, ni abrasivos

Modelo	Artículo	Caudal (Q: m <sup>3</sup> /h)														Precio Hidráulica + Motor							
		0.00	0.11	0.21	0.32	0.43	0.54	0.64	0.75	0.86	0.95	0.96	1.07	1.18	1.29	1.39	1.50	kW	Conexión	Peso (Kg)	Precio Hidráulica	Mono + Tablero	Trifásico
SPUA.01-10 B	6083511	66.1	63.8	61.6	59.5	57.2	54.7	52.0	48.9	45.5	42.2	41.5	37.1	32.1	26.5	20.4	13.7	0.37	1 1/4"	12	USD 155	USD 464	USD 363
SPUA.01-13 B	6083512	86.0	82.9	80.1	77.3	74.3	71.1	67.6	63.6	59.1	54.9	54.0	48.2	41.7	34.5	26.5	17.8	0.37	1 1/4"	12	USD 179	USD 488	USD 387
SPUA.01-19 B	6083513	125.7	121.2	117.0	113.0	108.6	104.0	98.8	93.0	86.4	80.3	78.9	70.5	61.0	50.4	38.8	26.0	0.55	1 1/4"	14	USD 217	USD 540	USD 444
SPUA.01-26 B	6083514	171.9	165.9	160.2	154.6	148.6	142.3	135.2	127.3	118.2	109.8	108.0	96.4	83.5	69.0	53.0	35.5	0.75	1 1/4"	16	USD 299	USD 653	USD 549
SPUA.01-38 B	6083515	251.3	242.4	234.1	225.9	217.2	207.9	197.6	186.0	172.8	160.5	157.8	140.9	122.0	100.8	77.5	51.9	1.1	1 1/4"	21	USD 430	USD 805	USD 699

Modelo	Artículo	Caudal (Q: m <sup>3</sup> /h)														Precio Hidráulica + Motor							
		0.00	0.21	0.43	0.66	0.86	1.07	1.29	1.50	1.71	1.93	2.14	2.20	2.36	2.57	2.79	3.00	kW	Conexión	Peso (Kg)	Precio Hidráulica	Mono + Tablero	Trifásico
SPUA.02-05 B	6083516	34.0	33.4	32.8	32.1	31.3	30.4	29.4	28.2	26.8	25.2	23.4	22.9	21.4	19.3	17.0	14.6	0.37	1 1/4"	11	USD 116	USD 425	USD 324
SPUA.02-07 B	6083517	47.6	46.7	45.9	44.9	43.9	42.6	41.1	39.4	37.5	35.2	32.7	32.1	30.0	27.0	23.8	20.5	0.37	1 1/4"	11	USD 131	USD 440	USD 339
SPUA.02-10 B	6083518	68.0	66.8	65.6	64.1	62.7	60.9	58.8	56.3	53.5	50.3	46.8	45.9	42.9	38.6	34.1	29.2	0.55	1 1/4"	13	USD 155	USD 478	USD 382
SPUA.02-14 B	6083519	95.1	93.5	91.8	89.7	87.7	85.2	82.3	78.8	74.9	70.5	65.5	64.2	60.0	54.1	47.7	40.9	0.75	1 1/4"	14	USD 184	USD 538	USD 434
SPUA.02-20 B	6083520	142.7	140.2	137.7	134.6	131.6	127.8	123.4	118.3	112.4	105.7	98.2	96.3	90.0	81.1	71.5	61.4	1.1	1 1/4"	17	USD 227	USD 602	USD 496

\*Los precios son en dólares y no incluyen IVA, ni flete



Modelo	Artículo	Caudal (Q: m <sup>3</sup> /h)																	Precio Hidráulica + Motor				
		0,00	0,30	0,60	0,84	0,90	1,20	1,50	1,80	2,10	2,40	2,70	2,78	3,00	3,30	3,60	3,90	4,20	kW	Conexión	Peso (kg)	Precio Hidráulica	Mono + Tablero
SPU4.03-05 B	6083521	33,1	32,9	32,6	32,5	31,9	31,1	30,1	28,8	27,2	25,3	24,7	23,2	20,7	18,0	14,9	11,6	0,37	1 1/4"	11	USD 116	USD 425	USD 324
SPU4.03-08 B	6083522	53,0	52,7	52,2	52,1	51,1	49,8	48,1	46,0	43,5	40,5	39,6	37,1	33,1	28,8	23,9	18,5	0,55	1 1/4"	12	USD 140	USD 463	USD 367
SPU4.03-11 B	6083523	72,9	72,4	71,8	71,6	70,3	68,5	66,2	63,3	59,8	55,7	54,4	50,9	45,6	39,5	32,8	25,4	0,75	1 1/4"	14	USD 160	USD 514	USD 410
SPU4.03-16 B	6083524	106,0	106,0	105,4	104,4	104,1	102,2	99,6	96,3	92,0	87,0	81,0	74,1	66,3	57,5	47,8	37,0	1,1	1 1/4"	17	USD 198	USD 573	USD 467
SPU4.03-21 B	6083525	139,1	139,1	138,3	137,1	136,7	134,2	130,8	126,3	120,8	114,2	106,3	103,9	97,3	87,0	75,5	62,7	1,5	1 1/4"	19	USD 232	USD 649	USD 538
SPU4.03-32 B	6083526	205,3	205,3	204,1	202,3	201,8	198,1	193,0	186,5	178,3	168,5	156,9	153,3	143,6	128,4	111,4	92,5	2,2	1 1/4"	26	USD 314	USD 816	USD 685

Modelo	Artículo	Caudal (Q: m <sup>3</sup> /h)																	Precio Hidráulica + Motor				
		0,0	0,4	0,8	1,1	1,2	1,6	1,9	2,3	2,7	3,1	3,5	3,9	4,2	4,6	5,0	5,4	kW	Conexión	Peso (kg)	Precio Hidráulica	Mono + Tablero	Trifásico
SPU4.04-05 B	6083527	31,9	31,7	31,4	31,0	30,9	30,2	29,4	28,4	27,2	25,8	24,2	22,4	20,3	18,0	15,4	12,5	0,37	1 1/4"	12	USD 116	USD 425	USD 324
SPU4.04-07 B	6083528	44,7	44,4	43,9	43,5	43,2	42,3	41,2	39,8	38,1	36,1	33,9	31,3	28,4	25,2	21,5	17,5	0,55	1 1/4"	12	USD 132	USD 455	USD 359
SPU4.04-09 B	6083529	57,4	57,1	56,5	55,9	55,6	54,4	52,9	51,1	49,0	46,5	43,6	40,2	36,5	32,3	27,7	22,6	0,75	1 1/4"	14	USD 146	USD 500	USD 396
SPU4.04-14 B	6083530	89,3	88,8	87,8	86,9	86,5	84,7	82,4	79,5	76,2	72,3	67,8	62,6	56,8	50,3	43,1	35,1	1,1	1 1/4"	16	USD 184	USD 559	USD 453
SPU4.04-18 B	6083531	114,9	114,2	112,9	111,8	111,2	108,8	105,9	102,3	98,0	92,9	87,1	80,5	73,0	64,7	55,4	45,1	1,5	1 1/4"	19	USD 214	USD 631	USD 520
SPU4.04-27 B	6083532	172,3	171,3	169,4	167,6	166,8	163,3	158,8	153,4	147,0	139,4	130,7	120,7	109,5	97,0	83,1	67,7	2,2	1 1/4"	25	USD 281	USD 783	USD 652
SPU4.04-35 B	6083533	223,4	222,0	219,6	217,3	216,2	211,6	205,9	198,9	190,5	180,7	169,4	156,5	142,0	125,8	107,7	87,7	3	1 1/4"	25	USD 374	-	USD 865
SPU4.04-48 B	6083534	306,3	304,5	301,2	298,0	296,5	290,2	282,4	272,7	261,3	247,8	232,3	214,7	194,8	172,5	147,7	120,3	4	1 1/4"	31	USD 471	-	USD 1027

Modelo	Artículo	Caudal (Q: m <sup>3</sup> /h)																	Precio Hidráulica + Motor					
		0,0	0,4	0,8	1,2	1,3	1,7	2,1	2,6	3,0	3,4	3,9	4,0	4,3	4,7	5,1	5,6	6,0	kW	Conexión	Peso (kg)	Precio Hidráulica	Mono + Tablero	Trifásico
SPU4.05-04 B	6083535	25,6	25,5	25,2	25,0	24,9	24,4	23,7	23,0	22,1	21,0	19,8	19,4	18,3	16,7	14,9	12,8	10,5	0,37	1 1/2"	11	USD 111	USD 420	USD 319
SPU4.05-06 B	6083536	38,4	38,2	37,9	37,4	37,3	36,5	35,6	34,5	33,1	31,5	29,7	29,1	27,5	25,1	22,3	19,2	15,8	0,55	1 1/2"	12	USD 128	USD 451	USD 355
SPU4.05-08 B	6083537	51,2	51,0	50,5	49,9	49,7	48,7	47,5	46,0	44,2	42,0	39,5	38,9	36,7	33,4	29,7	25,6	21,0	0,75	1 1/2"	14	USD 142	USD 496	USD 392
SPU4.05-12 B	6083538	76,7	76,5	75,7	74,9	74,6	73,1	71,2	69,0	66,2	63,0	59,3	58,3	55,0	50,1	44,6	38,4	31,5	1,1	1 1/2"	17	USD 177	USD 552	USD 446
SPU4.05-16	6083539	102,3	102,0	101,0	99,8	99,5	97,5	95,0	91,9	88,3	84,0	79,1	77,7	73,4	66,8	59,5	51,2	42,0	1,5	1 1/2"	19	USD 216	USD 633	USD 522
SPU4.05-24 B	6083540	153,5	153,0	151,5	149,8	149,2	146,2	142,4	137,9	132,5	126,1	118,6	116,6	110,0	100,3	89,2	76,9	63,0	2,2	1 1/2"	26	USD 278	USD 780	USD 649
SPU4.05-32 B	6083541	204,6	204,0	202,0	199,7	198,9	194,9	189,9	183,9	176,6	168,1	158,1	155,5	146,7	133,7	119,0	102,5	84,0	3	1 1/2"	26	USD 370	-	USD 861
SPU4.05-44 B	6083542	281,4	280,5	277,7	274,6	273,5	268,0	261,2	252,8	242,9	231,1	217,5	213,8	201,7	183,8	163,6	140,9	115,5	4	1 1/2"	32	USD 458	-	USD 1014

		Caudal (Q: m <sup>3</sup> /h)																Precio Hidráulica + Motor					
Modelo	Artículo	0.0	0.6	1.2	1.8	2.4	3.0	3.6	4.2	4.8	5.4	6.0	6.6	7.2	7.8	8.4	kW	Conexión	Peso (kg)	Precio Hidráulica	Mono + Tablero	Trifásico	
SPUk.06-07 B	6083543	42,4	41,2	40,2	39,3	38,3	37,2	35,9	34,4	32,5	30,3	27,7	27,2	24,8	21,5	17,8	13,8	0,75	1 1/2"	14	USD 162	USD 516	USD 412
SPUk.06-10 B	6083544	60,6	58,9	57,5	56,2	54,8	53,2	51,3	49,1	46,4	43,3	39,6	38,8	35,4	30,7	25,4	19,8	1,1	1 1/2"	17	USD 195	USD 570	USD 464
SPUk.06-14 B	6083545	84,8	82,4	80,4	78,6	76,7	74,5	71,9	68,7	65,0	60,6	55,5	54,4	49,6	42,9	35,6	27,7	1,5	1 1/2"	20	USD 232	USD 649	USD 538
SPUk.06-20 B	6083546	121,1	117,7	114,9	112,3	109,5	106,4	102,7	98,2	92,9	86,6	79,2	77,6	70,8	61,3	50,9	39,5	2,2	1 1/2"	26	USD 296	USD 798	USD 667
SPUk.06-27 B	6083547	163,5	158,9	155,1	151,6	147,9	143,6	138,6	132,6	125,4	116,9	106,9	104,8	95,6	82,8	68,7	53,4	3	1 1/2"	27	USD 370	-	USD 861
SPUk.06-36 B	6083548	218,1	211,9	206,8	202,2	197,1	191,5	184,8	176,8	167,2	155,8	142,6	139,8	127,5	110,4	91,6	71,2	4	1 1/2"	34	USD 491	-	USD 1047
SPUk.06-49 B	6083549	296,8	288,4	281,5	275,2	268,3	260,7	251,6	240,6	227,5	212,1	194,1	190,2	173,5	150,3	124,7	96,9	5,5	1 1/2"	40	USD 666	-	USD 1389
Caudal (Q: m <sup>3</sup> /h)																							
Modelo	Artículo	0.0	0.9	1.7	2.5	3.4	4.3	5.1	6.0	6.9	7.7	8.6	9.1	9.4	10.3	11.1	12.0	kW	Conexión	Peso (kg) <th>Precio Hidráulica</th> <th>Mono + Tablero</th> <th>Trifásico</th>	Precio Hidráulica	Mono + Tablero	Trifásico
SPUk.08-04 B	6083550	25,5	25,3	24,9	24,6	24,1	23,4	22,7	21,8	20,8	19,6	18,2	17,2	16,5	14,6	12,3	9,7	0,75	2"	13	USD 139	USD 493	USD 389
SPUk.08-06 B	6083551	38,3	37,9	37,4	36,9	36,1	35,2	34,1	32,8	31,2	29,4	27,3	25,8	24,8	21,9	18,5	14,5	1,1	2"	16	USD 160	USD 535	USD 429
SPUk.08-08 B	6083552	51,1	50,5	49,9	49,2	48,1	46,9	45,4	43,7	41,6	39,2	36,4	34,4	33,1	29,2	24,6	19,3	1,5	2"	18	USD 178	USD 595	USD 484
SPUk.08-13 B	6083553	83,0	82,1	81,1	79,9	78,2	76,2	73,8	71,0	67,7	63,8	59,2	55,9	53,8	47,5	40,1	31,4	2,2	2"	24	USD 236	USD 738	USD 607
SPUk.08-17 B	6083554	108,5	107,4	106,0	104,5	102,2	99,7	96,5	92,8	88,5	83,4	77,4	73,1	70,3	62,1	52,4	41,1	3	2"	23	USD 273	-	USD 764
SPUk.08-23 B	6083555	146,8	145,2	143,4	141,4	138,3	134,8	130,6	125,6	119,7	112,8	104,7	98,9	95,2	84,0	70,9	55,6	4	2"	30	USD 341	-	USD 897
SPUk.08-32 B	6083556	204,2	202,1	199,6	196,7	192,5	187,6	181,7	174,8	166,6	156,9	145,6	137,6	132,4	116,8	98,6	77,4	5,5	2"	35	USD 441	-	USD 1164
Caudal (Q: m <sup>3</sup> /h)																							
Modelo	Artículo	0.0	1.0	2.1	3.0	4.1	5.1	6.2	7.2	8.2	9.3	9.7	10.3	11.3	12.3	13.4	14.4	kW	Conexión	Peso (kg) <th>Precio Hidráulica</th> <th>Mono + Tablero</th> <th>Trifásico</th>	Precio Hidráulica	Mono + Tablero	Trifásico
SPUk.12-07 B	6083557	44,1	43,8	43,0	42,0	40,7	39,2	37,7	36,0	34,0	31,9	30,8	29,5	26,9	23,9	20,7	17,1	1,5	2"	19	USD 222	USD 639	USD 528
SPUk.12-10 B	6083558	63,0	62,6	61,5	60,1	58,1	56,1	53,8	51,4	48,6	45,6	44,0	42,1	38,4	34,2	29,5	24,4	2,2	2"	25	USD 280	USD 782	USD 651
SPUk.12-14 B	6083559	88,1	87,6	86,0	84,1	81,3	78,5	75,4	71,9	68,1	63,8	61,6	59,0	53,7	47,8	41,4	34,2	3	2"	26	USD 353	-	USD 844
SPUk.12-19 B	6083560	119,6	118,9	116,8	114,1	110,4	106,5	102,3	97,6	92,4	86,6	83,6	80,1	72,9	64,9	56,1	46,4	4	2"	33	USD 465	-	USD 1021
SPUk.12-26 B	6083561	163,7	162,7	159,8	156,2	151,0	145,8	140,0	133,5	126,4	118,4	114,4	109,6	99,7	88,9	76,8	63,4	5,5	2"	39	USD 625	-	USD 1348
SPUk.12-34 B	6083925	214,1	212,7	208,9	204,2	197,5	190,6	183,0	174,6	165,3	154,9	149,6	143,3	130,4	116,2	100,5	83,0	7,5	2"	49	USD 791	-	USD 1671
Caudal (Q: m <sup>3</sup> /h)																							
Modelo	Artículo	0.0	1.7	3.4	5.1	6.9	8.6	10.3	12.0	13.7	15.4	16.8	17.1	18.9	20.6	22.3	24.0	kW	Conexión	Peso (kg) <th>Precio Hidráulica</th> <th>Mono + Tablero</th> <th>Trifásico</th>	Precio Hidráulica	Mono + Tablero	Trifásico
SPUk.16-07 B	6083562	42,3	42,1	41,2	40,0	38,3	36,4	34,2	31,9	29,5	26,9	24,8	24,2	21,4	18,5	15,3	12,0	2,2	2"	24	USD 275	USD 777	USD 646
SPUk.16-10 B	6083563	60,5	60,1	58,9	57,1	54,7	52,0	48,9	45,6	42,1	38,5	35,4	34,6	30,6	26,4	21,9	17,1	3	2"	24	USD 349	-	USD 840
SPUk.16-14 B	6083564	84,6	84,1	82,4	80,0	76,6	72,8	68,5	63,9	59,0	53,9	49,6	48,5	42,9	37,0	30,7	23,9	4	2"	30	USD 439	-	USD 995
SPUk.16-19 B	6083565	114,9	114,2	111,9	108,5	103,9	98,7	93,0	86,7	80,1	73,1	67,3	65,8	58,2	50,2	41,6	32,5	5,5	2"	36	USD 540	-	USD 1263
SPUk.16-27 B	6083926	163,2	162,2	159,0	154,2	147,7	140,3	132,1	123,2	113,8	103,9	95,7	93,5	82,7	71,3	59,2	46,2	7,5	2"	47	USD 729	-	USD 1609

\*Los precios son en dólares y no incluyen IVA, ni flete

## Motores sumergibles 4"



Modelo	Código s/ Tablero	Alimentación (V/Hz)	Potencia (kW)	Arranque	Cableado	Precio c/ Tablero	Precio s/ Tablero
XI4-OR-0,37-50-1-230	6083566	220/50	0,37	PSC	4x1,5mm2	USD 309	USD 215
XI4-OR-0,55-50-1-230	6083567	220/50	0,55	PSC	4x1,5mm2	USD 323	USD 229
XI4-OR-0,75-50-1-230	6083568	220/50	0,75	PSC	4x1,5mm2	USD 354	USD 257
XI4-OR-1,1-50-1-230	6083569	220/50	1,1	PSC	4x1,5mm2	USD 375	USD 278
XI4-OR-1,5-50-1-230	6083570	220/50	1,5	PSC	4x1,5mm2	USD 417	USD 315
XI4-OR-2,2-50-1-230	6083571	220/50	2,2	PSC	4x1,5mm2	USD 502	USD 385
XI4-OR-0,37-50-3-400	6083572	380/50	0,37	DOL	4x1,5mm2	-	USD 208
XI4-OR-0,55-50-3-400	6083573	380/50	0,55	DOL	4x1,5mm2	-	USD 227
XI4-OR-0,75-50-3-400	6083574	380/50	0,75	DOL	4x1,5mm2	-	USD 250
XI4-OR-1,1-50-3-400	6083575	380/50	1,1	DOL	4x1,5mm2	-	USD 269
XI4-OR-1,5-50-3-400	6083576	380/50	1,5	DOL	4x1,5mm2	-	USD 306
XI4-OR-2,2-50-3-400	6083577	380/50	2,2	DOL	4x1,5mm2	-	USD 371
XI4-OR-3-50-3-400	6083578	380/50	3	DOL	4x1,5mm2	-	USD 491
XI4-OR-4-50-3-400	6083579	380/50	4	DOL	4x1,5mm2	-	USD 556
XI4-OR-5,5-50-3-400	6083580	380/50	5,5	DOL	4x2,5mm2	-	USD 723
XI4-OR-7,5-50-3-400	6083581	380/50	7,5	DOL	4x1,5mm2	-	USD 880

## Accesorios para SPU

CABLES PARA BOMBAS SUMERGIBLES	Artículo	Sección (mm2)	Precio/m.
Cable chato para bombas sumergibles. Vaina de PVC anti llama. Industria Argentina.	2920795	4x1,5	USD 4
	2920796	4x2,5	USD 7
	2920797	4x4	USD 14

EMPALMES PARA CABLES	Artículo	Sección (mm2)	Precio
Kit de empalmes termocontraíbles para cables sumergibles: - Conector preaislado termocontraíble para cada conductor - Tubo exterior termocontraíble para mayor protección	2920643	4x1,5/2,5	USD 20
	2920922	4x4/6	USD 22

TABLEROS DE ARRANQUE	Artículo	Potencia	Precio
Tablero de arranque y protección para bombas sumergibles Alimentación- 220V-50Hz Incluye protección contra sobrecorriente y capacitor de arranque	2920680	0,37 kw	USD 107
	2920681	0,50 kw	USD 107
	2920682	0,75 kw	USD 110
	2920750	1,10 kw	USD 110
	2920230	1,50 kw	USD 116

## Wilo XIRO SPI

Bombas sumergibles multietapas de pozo profundo.

### Características

- Hidráulica: Multietapa con impulsores de flujo mixto de alta eficiencia; con cuerpos impulsores y descarga en acero inoxidable 1.4401 y válvula anti retorno incorporada.
- Motores: rebobinables trifásicos, para arranque DOL, con aislación de PVC y refrigerados con agua + glicol, apto para operación vertical y horizontal, con cojinetes radiales auto lubricados y conjunto segmentado para absorción de altas cargas axiales, incluido el empuje negativo que es absorbido por elementos rotativos.
- Construidos totalmente en acero inoxidable AISI 304 o con tubo en acero inoxidable AISI 304 y extremos en fundición de hierro con protección por pintura epoxi, sello mecánico cerámica-carbón.
- Conexión entre bomba y motor normalizada NEMA para unidades de 6" a 8" y conexión estándar para unidades de 10".

\*Estos equipos poseen motores con partes superiores e inferiores en hierro fundido.

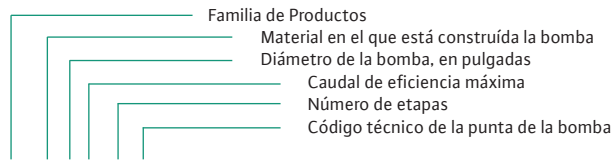

**XIRO SPI 6.60-30-A1/X17-55-B1**

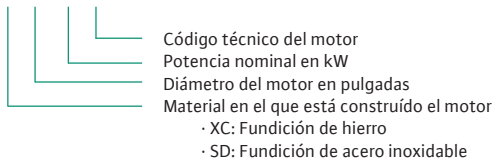

[\\*Consultar precios](#)

## Wilo MOTORES XIRO

Motores Sumergibles de 6', 7', 8' y 10' (XC y XI).

### Características

- Motores con potencial nominal desde 4kW hasta 185kW, rebobinables trifásicos, para arranque DOL, con aislación de PVC y refrigerados con agua + glicol, apto para operación vertical y horizontal, con cojinetes radiales auto lubricados y conjunto segmentado para absorción de altas cargas axiales, incluido el empuje negativo que es absorbido por el elemento rotativo.
- Construidos totalmente en acero inoxidable AISI 304 o con Tubo en Acero Inoxidable AISI 304 y extremos en fundición de hierro con protección por pintura epoxi, sello mecánico Cerámica-Carbón.
- Conexión entre bomba y motor normalizada NEMA para unidades de 6" a 8" y conexión estándar para unidades de 10".
- Con protección IP68, máxima profundidad de inmersión 200m.
- Con cable sumergible de 4,3m de largo .

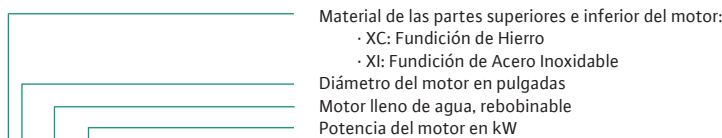

**X16-WR-22-400-3-50-DOL-B1**

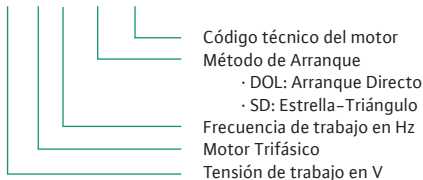

[\\*Consultar precios](#)



## Wilo TMW

Bomba sumergible de desagote pluvial



### Características

- Liviana y portátil gracias al asa de transporte
- Motor encapsulado en acero inoxidable con camisa de refrigeración, cierre mecánico y cámara de separación
- Sistema twister: recircula una mínima parte del caudal alrededor de la base de aspiración para reducir los sólidos sedimentados
- Flotante incorporado
- Cable de conexión con ficha monofásica para conexión directa.
- Protección térmica del motor por bimetal
- Protección IP 68
- Inerte a la corrosión
- Nivel mínimo de aspiración de agua de 2mm
- Incluye 4 m. de cable con ficha y puesta a tierra

Incluye kit de conexión.

### Aplicaciones

Desagote de piscina, tanques de reserva, desagote de fosas

### Curvas características

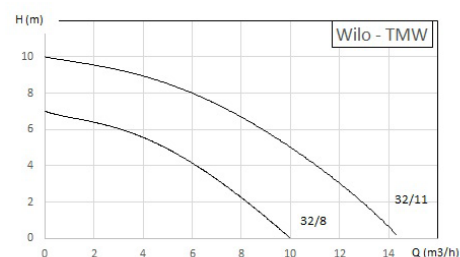

Modelo	Artículo N°	Conexión	Alimentación (V/Hz)	Potencia (kW)	Dimensión H x D (mm)	Peso (Kg)	Precio
TMW 32/8	4048413	1-1/4"	220/50	0,36	296x165	5	USD 228
TMW 32/11	4048414	1-1/4"	220/50	0,55	326x165	6	USD 255

## Wilo PADUS UNI

Bomba sumergible de desagote pluvial

### Características

- Bomba portátil, liviana y compacta, inerte a la corrosión.
- Motor eléctrico con carcasa de Acero Inoxidable.
- Conexión de impulsión roscada vertical.

### La provisión de las bombas incluye:

- 5 m. de cable eléctrico.
- Capacitor de arranque y protección por temperatura del motor incorporado para versiones monofásicas.
- Interruptor a flotante para las bombas monofásicas.

### Aplicaciones

Apta para usos domiciliarios y edificios, para desagote de cocheras, patios y achique/ desagote de agua en tanques y piscinas

### Curvas características

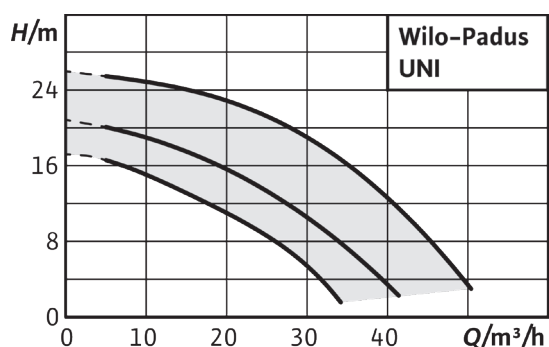

\*Consultar precios

## Wilo HIDRAINLIFT 3

Sistema de elevación para aguas limpias y grises



### Características

- Sistema de elevación de aguas limpias y grises para la instalación sobre suelo.
- Compacta y silenciosa
- Consumo reducido.
- Fácil instalación y conexión.
- Instalación monofásica
- Temp. Máx. del fluido 20°C (Máx. 35°C por 5 min.)
- Protección IP 44
- Juntas en EPDM
- Depósito en polipropileno
- Protección térmica incorporada
- Control de nivel, por sensor de presión neumático
- Válvula antiretorno integrada.
- Filtro de carbón activado.
- Largo de cable 1,5 m

**\*Incluye kit de conexión.**

### Aplicaciones

Desagote de aguas limpias, grises para aplicación sanitarias desde subsuelos o zona por debajo del vertero. Ej. Bachas, bañeras, etc

### Curvas características

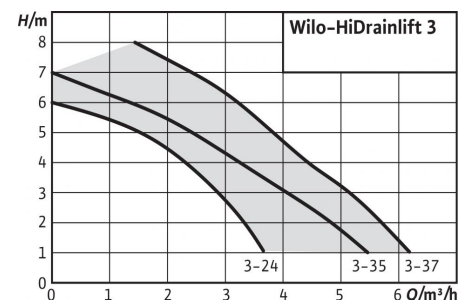

Modelo	Artículo	Conexión	Alimentación (V/Hz)	Potencia (kW)	Dimensión (mm) Largo x Ancho x Alto	Peso (Kg)	Precio
HiDrainlift 3-37	4191680	1-1/2" x 1-1/4"	220/50	0,4	622x187x353	5,9	USD 760

## Wilo HISEWLIFT 3

Sistema de elevación de aguas cloacales con sistema de corte



### Características

- Compacta y silenciosa
- Consumo de energía reducido gracias a su eficiencia.
- Fácil instalación y conexión.
- Instalación monofásica
- Temp. Máx. del fluido 20°C (Máx. 35°C por 5 min.)
- Protección IP 44
- Juntas en EPDM
- Depósito en polipropileno
- Protección térmica incorporada
- Control de nivel, por sensor de presión neumático
- Válvula antiretorno integrada.
- Filtro de carbón activado.
- Largo de cable 1,5 m.
- Sistema de corte
- HI SEW LIFT 3-15 Sólo 1 conexión para inodoro + 1 conexión para tubería DN 40
- HI SEW LIFT 3-35 Sólo 3 conexiones inodoro, bacha, bañera + 3 conexiones para tubería DN 40

**\*Incluye kit de conexión.**

### Aplicaciones

Sistema de elevación de aguas cloacales con sistema de corte para la instalación sobre suelo. Impulsión de aguas residuales con residuos fecales, que no se puedan verter al sistema de alcantarillado aprovechando la pendiente natural.

### Curvas características



Modelo	Artículo	Conexión	Alimentación (V/Hz)	Potencia (kW)	Dimensión (mm) Largo x Ancho x Alto	Peso (Kg)	Precio
HiSewlift 3-35	4191677	3xDN 110 + 3xDN40 + 1xDN32/28/22	220/50	0,4	622x243x348	5,7	USD 775

## Wilo EMU KS

Bomba sumergible de desagote

### Características

- Apta para impulsión de agua sucia que contenga cuerpos extraños de un  $\varnothing$ max. de 45 mm (según el tipo)
- Robusta construcción: carcasa hidráulica e impulsores en fundición gris
- Conexión de impulsión con salida vertical y conexión rápida Storz
- Funcionamiento S1 descubierto (excepto KS 5)

### Aplicaciones

Drenaje en excavaciones, depósitos, pozos y sótanos inundados.

### Curvas características

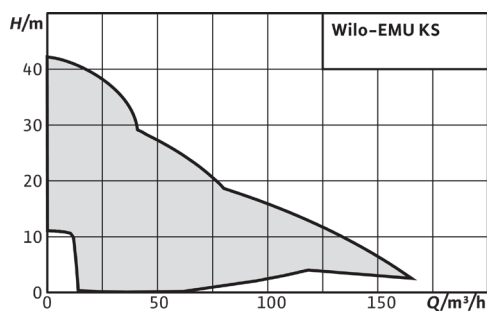

wilo



\*Consultar precios

## Wilo PADUS PRO

Bomba sumergible de desagote

### Características

- Alta fiabilidad en medios abrasivos gracias a la hidráulica de larga duración: carcasa hidráulica de aluminio recubierta de goma, impulsor semiabierto en acero cromado dúplex.
- Tecnología de motor IE3.
- Fácil instalación gracias al bajo peso.
- Uso continuo confiable en duras condiciones de construcción y excavaciones, gracias a su camisa de refrigeración incorporada (funcionamiento S1 incluso descubierto)
- Fácil acceso a piezas de desgaste.
- Solución externa de monitoreo WiloCare para recopilar y transmitir datos de operación.

### Aplicaciones

Drenaje en excavaciones, depósitos, pozos y sótanos inundados.

### Curvas características

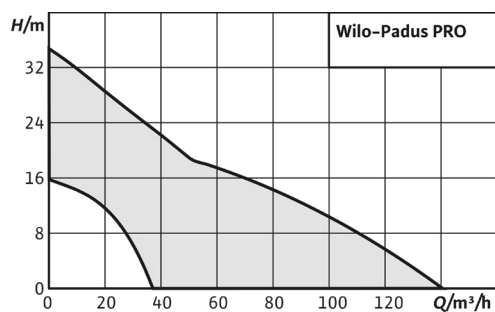

\*Consultar precios

## Wilo INITIAL WASTE

Bomba sumergible de desagote de agua sucia



### Wilo INITIAL WASTE

Modelo	Artículo N°	Capacidad	Dimensión (mm) Largo x Ancho x Alto	Precio
WASTE 14-9	4188520		360X175	USD 217
Instalación	Conexión (Pulgada/mm)	Alimentación (V/Hz)	Potencia (W)	Peso (Kg)
	1"1/2	220/50	0,9	6

#### Características

- Apta agua sucia
- Pasaje de sólidos hasta 25mm
- Protección por sensor de temperatura PTO (Reset automático)
- Protección Clase IP68 hasta 5 m. de profundidad.
- Máximo número de arranque por hora: 60
- Cable eléctrico de conexión, tipo H07RNF, largo 10m., con ficha IRAM
- Salida automática del aire en el reinicio del bombeo
- Carcasa de la bomba de polipropileno
- Impulsor vortex de poliamida GF30
- Interruptor flotante incorporado

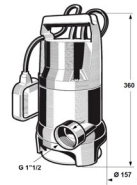

#### Curvas características



#### Aplicaciones

Desagote de aguas grises, vaciado de piscinas, tanques, garages, fosas de ascensores.

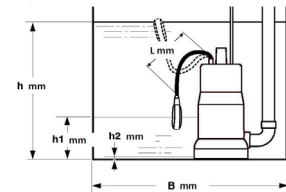

#### Initial Waste (SVC 900)

L min = 60mm  
L max = 160mm  
h min = 390mm  
h max = 430mm  
h1 max = 230mm

h1\* min = 180mm  
B min = 450x450mm

Continuous running: 240mm  
h2 min = 40mm

## Wilo MINI SVO

Bombas sumergible de desagote cloacal



#### Características

- Interruptor flotante incorporado
- Tipo protección IP 68 Clase aislación B
- Protección térmica incorporada
- Temperatura Máx. del fluido 3 a 60°C
- Pasaje de sólidos hasta 40mm
- Largo del cable 5 m. con ficha, reconectables y reemplazables
- Robusta y compacta
- Carcasa de fundición gris
- Impulsor vortex tecnoplástico.
- Doble sellado, sello mecánico carbono/ cerámica y sellado por retén lado motor.
- Instalación sumergida portátil,
- Motor inundado en aceite, para su mejor refrigeración.
- Pie de bomba integrado en acero inoxidable
- Profundidad máxima de inmersión 5 m.

#### Aplicaciones

Desagote de guas residuales, zonas inundables, vaciado de piscinas, garage, tanques, depresión de napas.

#### Curvas características

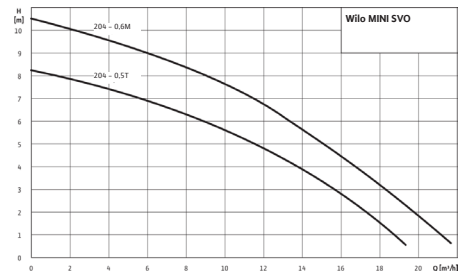

Modelo	Artículo N°	Alimentación (V/Hz)	Conexión	Potencia (kW)	Dimensión (mm) Largo x Ancho x Alto	Peso (Kg)	Precio
MINI SVO 204-0,6 M	4050129	220/50	DN 40	0,6	367x224	12	USD 519
MINI SVO 204-0,5 T	4050130	380/50	DN 40	0,5	358x224	11	USD 519

\*Los precios son en dólares y no incluyen IVA, ni flete

## Wilo REXA UNI



### Electrombomba sumergible



#### Características

- Bomba liviana y compacta - fácil instalación
- Capacitor y flotante incorporado (versión monofásica)
- Motor eléctrico con carcasa de acero inoxidable AISI 304
- Hidráulica de composite de alta resistencia a la corrosión y larga vida útil
- Impulsor vortex de alta resistencia a la corrosión y al atascamiento
- Mantenimiento rápido y sencillo gracias al acceso directo a la cámara hidráulica y la carcasa de la bomba.
- Larga vida útil y mantenimiento gracias a la amplia cámara de sellos bañados en aceite.
- Amplio pasaje de sólidos 44mm
- Posibilidad de instalación fija con auto-acoplamiento o portátil

#### Aplicaciones

- Apta para usos domiciliarios y en edificios
- Apta para bombeo de líquidos cloacales y/o con sólidos en suspensión.
- Apta para bombeo pluvial y desagote.

#### Curvas características

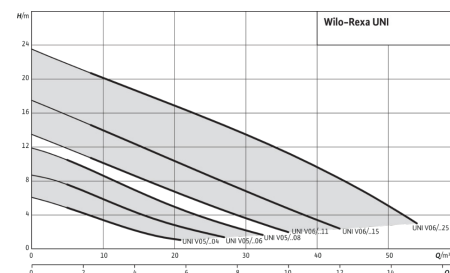

Modelo	Art. Mono. 50Hz	Art. Trif. 50Hz	Potencia kW	Conexión	Dimensión (mm) Largo x Ancho x Alto	Peso (Kg)	Precio Mono	Precio Trif.
REXA UNI V05/04	6082114	6082115	0,37	DN 50	505x271	13,2	USD 830	USD 775
REXA UNI V05/06	6082118	6082119	0,55	DN 50	505x271	13,2	USD 830	USD 787
REXA UNI V05/08	6082122	6082123	0,75	DN 50	505x271	13,8	USD 838	USD 798
REXA UNI V06/11	6082138	6082139	1,1	DN 65	564x271	18,9	USD 1246	USD 1187
REXA UNI V06/15	6082142	6082143	1,5	DN 65	564x271	18,9	USD 1248	USD 1189
REXA UNI V06/25		6082145	2,5	DN 65	649x271	23,8		USD 1258

### Accesorios para REXA UNI

CONTRABRIDAS	Artículo	Conexión	Precio
- Contrabrida roscada según norma DIN con bulones y junta - Para instalación portátil (con manguera) o fija (codo simple)	4027333	DN 50	USD 91
	4015204	DN 65	USD 123
KIT DE AUTOACOPLAMIENTO	Artículo	Conexión	Precio
- Para instalación estacionaria - Codo base de apoyo, garra guía bridada, soporte superior del cable guía y elementos de fijación.	6070146	DN 50/2RK SB	USD 333
	6070150	DN 65/2RK SB	USD 354
FLOTANTES DE NIVEL Y OTROS	Artículo	Longitud	Precio
- Para aguas residuales tipo pera - Línea MS1 - Protección IP68	2004593	10 metros	USD 123
	6061473	20 metros	USD 147
Para agua limpia - con contrapeso - IP68	2920499	3 metros	USD 37
Cadena para izaje. Acero galvanizado. 400kgs	6063140	5 metros	USD 171
Tubos guías. Acero inoxidable AISI304. Diámetro: 26,9x2mm	6049244	6 metros	USD 108
VÁLVULAS DE RETENCIÓN A BOLA	Artículo	Conexión	Precio
- Válvula bridada - PN10 - Fundición de hierro - Obturación mediante bola	2920517	DN 50	USD 211
	2920505	DN 65	USD 257

## Wilo REXA CUT GI GE



Electrobomba sumergible de desagote de agua residual con residuos cloacales



### Características

- Impulsor abierto acoplado al sistema de corte con cuchilla situada en el exterior (GE)
  - Apta para aguas sucias y residuales con material fecal y componentes de fibras largas
  - Carcasa del motor en fundición gris
  - Sello mecánico doble, con aceite de grado alimenticio.
  - Control térmico del motor incorporado
  - Profundidad máxima de inmersión 20 m.
  - Homologación para usos de zonas explosivas (ATEX) en modelo GE/P
  - Cuerpo de bomba e impulsor construido en EN-GJL-250. Cuchilla exterior en 1.4304 y abrasit.
- En modelo GE
- Carcasa hidráulica e impulsor en fundición gris, carcasa de motor en modelo GI acero inoxidable
  - Larga vida útil gracias a un sellado del motor de gran calidad con dos cierres mecánicos independientes y un electrodo de varilla opcional para el control de la sección impermeable.
  - Control de temperatura del bobinado con sensor bimetálico

- 10 m. de cable de conexión con enchufe (Monofásica) y extremo de cable libre (Trifásica).

### Aplicaciones

Desagote de cámaras cloacales y residuos industriales como, curtiembres, frigoríficos, hospitales, etc...

### Curvas características

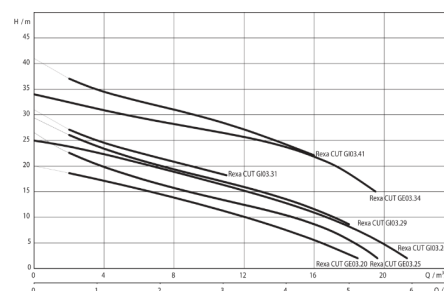

Modelo	Artículo N°	Alimentación (V/Hz)	Conexión	Potencia (kW)	Dimensión (mm) Largo x Ancho x Alto	Peso (Kg)	Precio
REXA CUT GI 03.29/S-M15-2-523P	6075982	220/50	DN32/40	1,5	605x318	32	USD 1814
REXA CUT GE 03-25/P-T25-2-540X	6069866	380/50	DN 32/40	2,5	617x310	48	USD 1832
REXA CUT GE 03.34/P-T39-2-540X	6069867	380/50	DN 32/40	3,9	620x320	59	USD 2112

## Accesorios para REXA CUT GI GE

INSTALACIÓN ESTACIONARIA	Artículo	Conexión	Precio
Kit codo base	2057179	DN 40	USD 404
Tubos guía. Acero inox. AISI 304	6049244	6 metros	USD 108
Cadena para izaje. Acero Galvanizado 5mts	6063140	5 metros	USD 171
INSTALACIÓN PORTÁTIL	Artículo	Conexión	Precio
Pie	6069669	-	USD 84
Codo descarga	2057401	DN 40	USD 124
Cadena para izaje. Acero Galvanizado 5mts	6063140	5 metros	USD 171
FLOTANTES DE NIVEL y OTROS	Artículo	Conexión	Precio
*Para aguas residuales tipo pera *Linea MS1 - Protección IP68	2004593	10 metros	USD 123
	6061473	20 metros	USD 147
Para agua limpia - con contrapeso - IP68	2920499	3 metros	USD 37
VÁLVULAS DE RETENCIÓN A BOLA	Artículo	Conexión	Precio U\$S
*Válvula bridada - PN10 *Fundición de hierro	2920517	DN 50	USD 211
*Obturator mediante bola	2920505	DN 65	USD 257

## Wilo REXA FIT



Bomba centrífuga sumergible para aguas residuales industriales o municipales. Instalación estacionaria o portátil.

### Características

- Motor eléctrico sumergible.
- 10 mts. de cable sumergible de potencia y control.
- Impulsor tipo Vortex.
- Sensores de temperatura Bimetálicos en bobinado.
- Construido en fundición EN-GJL-250.
- Sello mecánico doble, con aceite de grado alimenticio.

### Curvas características

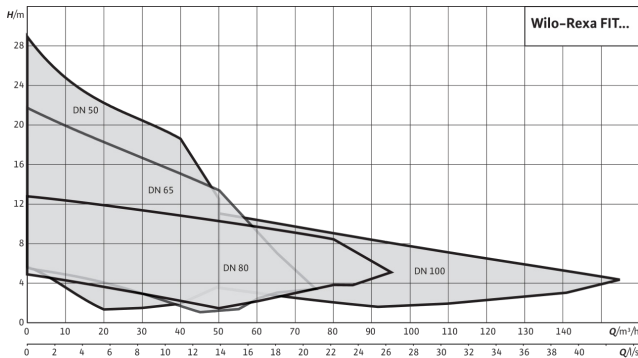

[\\*Consultar precios](#)

## Wilo REXA PRO

Bomba centrífuga sumergible, para aguas residuales industriales o municipales. Instalación estacionaria o portátil.

### Variantes opcionales

- Aislación Clase H (180° C)
- Voltajes especiales
- Monitoreo de temp. de bobinado mediante PTC.
- Variantes de materiales - Elastómeros en Viton, fundiciones de mayor dureza, sello SiC/SiC lado motor, etc.
- Recubrimiento superficial CERAM CO para impulsor y voluta.
- Sensores de humedad en cámara de sellos y caja estatórica.
- Versiones para operación S1 con instalación en seco vertical.
- Cables de mayor longitud.

### Alcance de la provisión

- Motor eléctrico sumergible.
- 10 mts. de cable sumergible de potencia y control.
- Impulsor tipo Vortex o Monocanal, dependiendo del modelo.
- Sensores de temperatura Bimetálicos en bobinado.
- Carcasa de Fundición En-GJL-250, cuerpo de la bomba e impulsor construido en fundición EN-GJL-250.
- Sello mecánico doble, con aceite de grado alimenticio.



[\\*Consultar precios](#)

### Curvas características

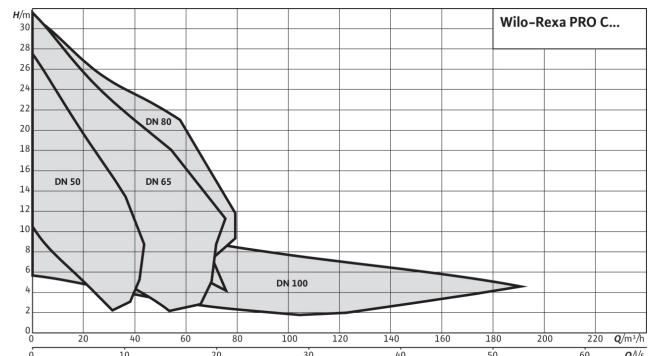
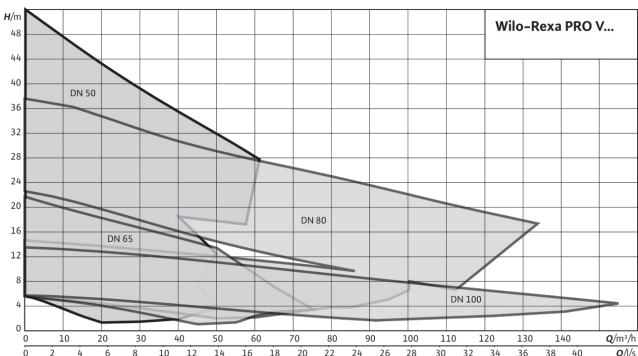



## Wilo MICRO LIFT

Tablero de comando y control para bombas (1x220V y 3x380V)

### Características

- Tablero para comando y control de hasta 2 bombas para desagote
- Potencia máxima por bomba: 4kw
- Protección térmica del motor incorporada y protección por sobrecarga
- Funcionamiento alternativo y en cascada
- Alarma contra rebalse con arranque forzado de la bomba
- Pilotos LED para indicación de estado (marcha/falla/detenido)
- Conexión de entrada para dos flotantes (on/off) y un tercer flotante para sobrenivel
- Salidas de contactos secos para señal remota de falla y sobrenivel
- Arranque directo
- Gabinete en Policarbonato de alta resistencia - IP54



Modelo	Artículo	Potencia	Precio
MS L-1X4Kw -DOL	2539741	1x4kW	USD 525
MS L-2X4Kw -DOL	2539745	2x4kW	USD 767

## Wilo EASY LIFT

Tablero de comando y control para bombas (3x380V)

### Características

- Tablero para comando y control de 2 bombas para desagote o elevación
- Corriente nominal máxima por bomba: 12A
- Protección térmica del motor incorporada y protección por sobrecarga
- Monitoreo de humedad en cámara de sellos o motor mediante sensor de humedad (sensor no incluido).
- Funcionamiento alternativo y en cascada
- Alarma contra rebalse con arranque forzado de la bomba
- Protección contra marca en seco
- Pilotos LED y pantalla LCD para indicación de estados y lectura de parámetros.
- Sencillo manejo mediante Green Button
- Control de nivel mediante flotante o sensor analógico de nivel (4-20mA)
- Conexión de entrada para flotante de sobrenivel y de falta de agua.
- Salidas de contactos secos para señal remota de marcha y falla
- Salida analógica para señal de nivel real en pozo o tanque (0-10V).
- Arranque directo
- Gabinete en Policarbonato de alta resistencia - IP54



\* Consultar por versiones para 3 bombas en paralelo.

Modelo	Artículo	Conexión	Precio
EC-L 2x12A MT 34-DOL	2543220	2x12A	USD 1051



## Wilo REXA SUPRA

wilo

Bombas sumergibles de aguas residuales.

### Características

- Electrobombas sumergibles para servicio pesado en el transporte de Aguas Residuales, para instalaciones estacionarias con acople automático en cámara húmeda o seca vertical u horizontal, o en versión transportable, con sellos mecánicos duros cartucho, impulsores Vortex, Vortex + agitador, cerrados mono o multicanal, o Solid® de alta eficiencia y excelente manejo de sólidos de fibra larga o gran tamaño

### Curvas características

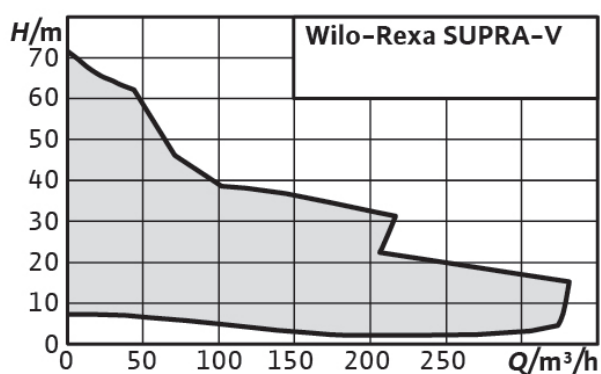

\*Consultar precios

## Wilo TR y FLUMEN EXCEL

Agitadores sumergibles.

### Características

Agitadores y generadores de flujo de motor sumergido y eje horizontal, con palas de diseño exclusivo de alta eficiencia de Poliuretano técnico con refuerzos de fibras y diseño curvado hacia atrás autolimpiante o en acero inoxidable AISI 304 o AISI 316 de diseño de alta eficiencia y autolimpiante.

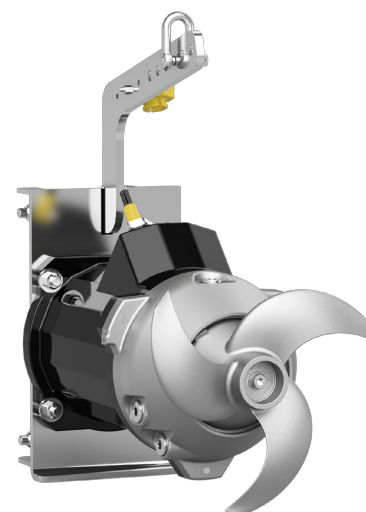

# Wilo STAR RS y TOP RL



Electrobomba circuladora de rotor húmedo



**Características**

- Rotor húmedo
- Conexión roscada
- Protección IP 44 (STAR) o IPX4D (TOP)
- Rango de temperatura del fluido -10°C a 110°C (130°C para TOP)
- Presión de trabajo máx. 10 BAR
- Carcasa de fundición gris
- Impulsor sintético con fibra de vidrio
- Eje de acero inox. AISI316L
- Cojinete de carbón impregnados de metal
- Ajuste manual de 3 velocidades.
- Motor resistente al bloqueo

**Aplicaciones**

Apta para todos los sistemas de climatización, calefacción o refrigeración y sistemas industriales de circulación.

Modelo	Artículo	Conexión	Alimentación (V/Hz)	Rpm	Potencia P1 (W)	Dimensión (mm) Largo x Ancho x Alto	Peso (Kg)	Precio
Circuladora simple - Altura 130mm								
STAR RS 15/4 - 130	4063802	1/2"	220/50	2720	48	130x104x130	2,2	USD 201
STAR RS 15/6 - 130	4063803	1/2"	220/50	2840	84	130x104x130	2,3	USD 206
STAR RS 25/6 - 130	4033782	1"	220/50	2840	84	130x104x130	2,7	USD 206
Circuladora simple - Altura 180mm								
STAR RS 25/8	4094258	1"	220/50	2760	151	152x116x180	3,5	USD 306
TOP RL 30/6,5	2045635	1-1/4"	220/50	2160	245	206x125x180	4,6	USD 403
TOP RL 30/7,5	2045636	1-1/4"	220/50	2420	205	190x112x180	4	USD 385

**Accesorios**

Conexiones	Descripción	Artículo	Precio
STAR RS 15/4, STAR RS 15/6	POCH RU1521 - Rp1/2"xG1"	4090808	USD 22
STAR RS 25/4, STAR RS 25/6, STAR RS 25/8	POCH RU2634 - Rp1"xG1"1/2	4092741	USD 15
STAR RS 25/4, STAR RS 25/6, STAR RS 25/8 Reducción	POCH RED2027 - Rp3/4"xG1"1/2	4233255	USD 25
TOP RL 30/7,5, TOP RL 30/6,5	POCH RU3342 - Rp1"1/4xG2"	4092742	USD 20

**Curvas características**

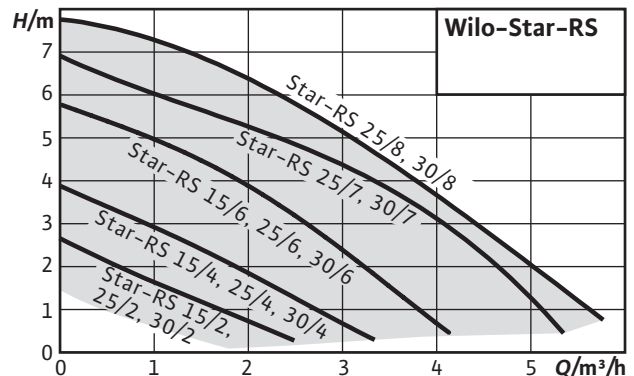
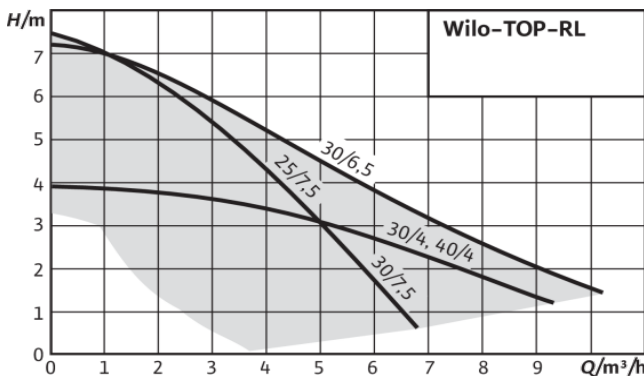

\*Los precios son en dólares y no incluyen IVA, ni flete

## Wilo TOP S



Electrobomba circuladora de rotor húmedo



### Características

- Rotor húmedo
- Conexión roscada o bridada
- Protección IP X4D
- Rango de temperatura del fluido -20°C a 130°C
- Presión de trabajo máx. 10 bar (16 bar a pedido)
- Ajuste manual de 2 velocidades para modelos monofásicos y 3 velocidades en modelos trifásicos
- Carcasa de fundición gris
- Impulsor sintético con fibra de vidrio
- Eje de acero inox. AISI316L
- Cojinete de carbón impregnados de metal
- Protección térmica incorporada

### Aplicaciones

Apta para todos los sistemas de climatización, calefacción o refrigeración y sistemas industriales de circulación.

Modelo	Artículo	Conexión	Alimentación (V/Hz)	Rpm	Potencia P1 (W)	Dimensión (mm) Largo x Ancho x Alto	Peso (Kg)	Precio
TOP S 30/10 EM	2066132	1-1/4"	220/50	2700	380	245x138x180	6,3	USD 601
TOP S 30/10 DM	2165522	1-1/4"	380/50	2650	380	245x138x180	6,3	USD 624
TOP-S 40/10 EM	2165524	DN 40	220/50	2800	680	308x170x250	14,7	USD 1228
TOP-S 40/10 DM	2165525	DN 40	380/50	2800	590	308x170x250	14,7	USD 1189
TOP-S 50/10 EM	2165531	DN 50	220/50	2800	820	321x188x280	17,8	USD 1278
TOP-S 50/10 DM	2165532	DN 50	380/50	2700	880	321x188x280	17,8	USD 1194
TOP-S 65/13 DM	2165538	DN 65	380/50	2800	1450	356x216x340	27,2	USD 1661

### Accesorios

Conexiones	Descripción	Artículo	Precio
TOP S 30/10	POCH RU3342 - Rp1"1/4xG2"	4092742	USD 20
	DN 40-DIN-PN10 ACERO	2920509	USD 61
Contrabrida para soldar (por unidad)	DN 50-DIN-PN10 ACERO	2920510	USD 70
	DN 65-DIN-PN10 ACERO	2920511	USD 105
Contrabrida para roscar (por unidad)	DN 40-DIN-PN10 ACERO	2920339	USD 47
	DN 50-DIN-PN10 ACERO	2920519	USD 56
	DN 65-DIN-PN10 ACERO	2920520	USD 76

### Curvas características

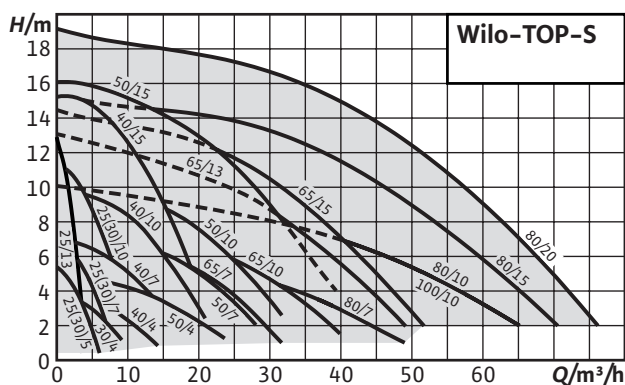

# Wilo STAR-Z y TOP-Z



Electrobombas circuladoras sanitarias



**Características**

- Rotor húmedo
- Conexión roscada
- Protección IP 44D (STAR) o IPX4D (TOP)
- Motor eléctrico aislación Clase F
- Rango de temperatura del fluido -20°C a 80°C
- Ajuste manual de 3 velocidades.
- Presión de trabajo máx. 10 bar (16 bar a pedido)
- Cuerpo de bomba en bronce colorado (STAR) o acero AISI304L (TOP).
- Eje de acero inox. AISI316L
- Impulsor sintético con fibra de vidrio
- Cojinete de carbón impregnados de metal
- Protección térmica incorporada

**Aplicaciones**

Apta para usos domiciliarios y en edificios, recirculación en circuitos secundarios de agua caliente sanitaria en instalaciones preparadas con cañería de retorno.

**Bombas dobles a pedido**

Gestión de bombas dobles (Dos bombas individuales instaladas en paralelo): Funcionamiento principal / reserva (Conmutación automática en caso de avería/alternancia de bombas por tiempo)

Modelo	Artículo	Conexión	Alimentación (V/Hz)	Rpm	Potencia P1 (W)	Dimensión (mm) Largo x Ancho x Alto	Peso (Kg)	Precio
STAR-Z20/4-3(150)	4081193	3/4"	220/50	1900	71	130x93,5x150	2	USD 270
STAR-Z20/5-3(150)	4081198	3/4"	220/50	2600	93	132x93,5x150	2,51	USD 318
TOP-Z25/6 EM	2045521	1"	220/50	2390	200	192x95x180	3,4	USD 565
TOP-Z25/10 EM	2061964	1"	220/50	2800	335	224x137x180	6,7	USD 835
TOP-Z30/10 EM	2059857	1-1/4"	220/50	2800	335	224x137x180	6,7	USD 831

**Accesorios**

Conexiones	Descripción	Artículo	Precio
STAR-Z20/5-3(150)	POCH RU2027 BR - Rp3/4"xG1"1/4	4016172	USD 39
TOP-Z25/6 EM, TOP-Z25/10 EM	POCH RU2634 BR - Rp1"-G1"1/2	4016173	USD 48
TOP-Z30/10 EM	POCH RU3342 BR - R1"1/4xG2"	112082691	USD 56

**Curvas características**

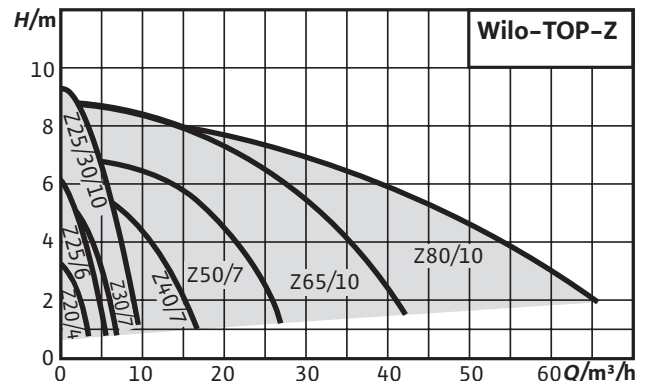
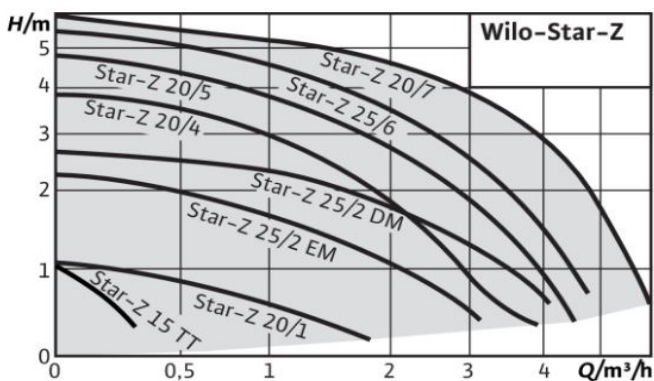

\*Los precios son en dólares y no incluyen IVA, ni flete

## Wilo VERO LINE IP Z



### Electrobombas circuladoras sanitarias

#### Características

- Liviana y compacta
- Rotor seco
- Motor eléctrico aislación Clase F
- Rango de temperatura 0°C a 110°C
- 3 velocidades
- Presión de trabajo máx. 10BAR
- Cuerpo de la bomba acero inox AISI304L
- Impulsor PPE/PS-GF20
- Protección térmica de motor incorporado
- Eje de acero inox. AISI316L



#### Aplicaciones

Apta para usos domiciliarios y en edificios, recirculación en circuitos secundarios de agua caliente sanitaria en instalaciones preparadas con cañería de retorno.

#### Wilo VERO LINE IP Z

Modelo	Artículo N°	Rpm	Dimensión (mm) Largo x Ancho x Alto		Precio
IP-Z 25/6 EM	4090295	2600	251x155x180		USD 506
Instalación	Conexión (Pulgada/mm)	Alimentación (V/Hz)	Potencia P1 (W)	Peso (Kg)	
	1 - 1/4"	220/50	180	5,9	

#### Accesorios

Conexiones	Descripción	Artículo	Precio
IP-Z 25/6 EM	POCH RU3342 BR - R1"1/4xG2"	112082691	USD 56

#### Curvas características

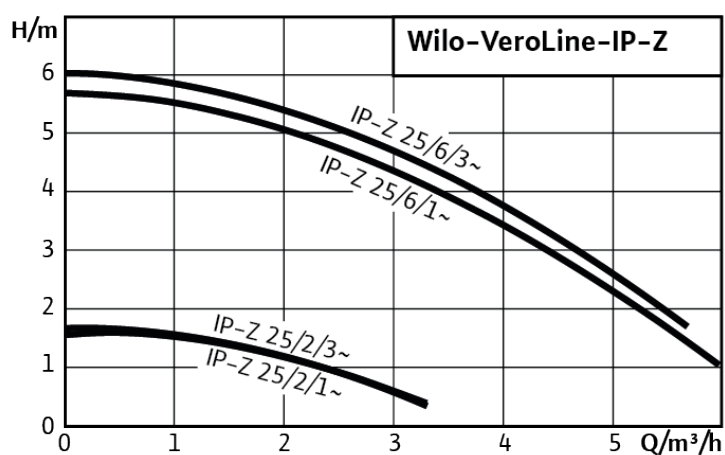

## Wilo IPL

Bomba monoblock de rotor seco tipo in-line con conexión roscada o bridada para circulación de agua de calefacción y refrigeración.



[\\*Consultar precios](#)

<b>Q<sub>máx</sub></b>	195 m <sup>3</sup> /h
<b>H<sub>máx</sub></b>	52 m
<b>Presión de trabajo</b>	10 bar
<b>Diámetro nominal</b>	Rp 1" a DN 100
<b>Temperatura del fluido</b>	-20°C hasta 120°C
<b>Protección</b>	IP 55

### Características

- Protección contra la corrosión mediante revestimiento por cataforesis.
- Orificios en la carcasa para evacuación de condensados
- Impulsor de PPO reforzado con fibra de vidrio
- Motor de 4 polos (1500 rpm) o 2 polos (3000 rpm).
- Opcional modelos con variador electrónico.

### Curvas características

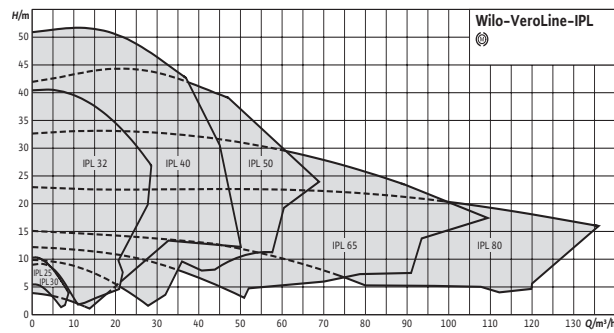

## Wilo IL

Bomba de rotor seco tipo in-line con conexión bridada para circulación de agua de calefacción y refrigeración.



[\\*Consultar precios](#)

<b>Q<sub>máx</sub></b>	900 m <sup>3</sup> /h
<b>H<sub>máx</sub></b>	110 m
<b>Presión de trabajo</b>	16 bar (25 bar opcional)
<b>Diámetro nominal</b>	DN32 a DN250
<b>Temperatura del fluido</b>	-20°C hasta 120°C
<b>Protección</b>	IP 55

### Características

- Orificios para la evacuación selectiva de condensados por medio del diseño optimizado de la linterna (diseño patentado)
- Protección contra la corrosión mediante revestimiento por cataforesis.
- Impulsor en fundición EN-GJL-200 (opcional en bronce).
- Motor de 4 polos (1500 rpm) o 2 polos (3000 rpm).
- Opcional modelos con variador electrónico.

### Curvas características

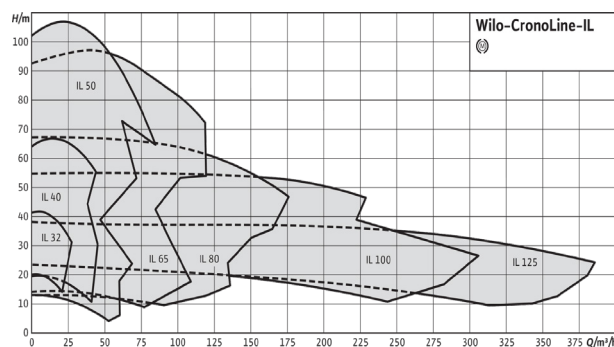



# TANQUES EXPANSIÓN Y PRESURIZACIÓN



## Características

- Tanques para presurización y/o expansión con membrana en EPDM/Butyl intercambiable.
- Recubiertos con pintura epoxi anticorrosiva.
- Diseñados de acuerdo a normas europeas (PED 97/23/CE)
- Aprobación VDE y WRAS para uso con agua potable
- Presiones máximas de 4, 6, 10 y 16 bar (25 bar bajo pedido).
- Rango de temperaturas de -10°C a 100°C

Modelo	Artículo	Presion	Conexión	Dimensiones		Figura	Peso (Kg)	Precio
		Servicio máx. (BAR)	ø (pulg)	ø (mm)	H (mm)			
<b>8 Litros - Chato</b>	4426629	4	3/4"	380	105	4	3	<b>USD 59</b>
<b>8 Litros</b>	66285	4	3/4"	245	275	1	2,5	<b>USD 54</b>
<b>12 Litros</b>	66286	4	3/4"	285	320	1	3,6	<b>USD 56</b>
<b>18 Litros</b>	66287	3,5	3/4"	285	390	1	4,3	<b>USD 66</b>
<b>50 Litros</b>	66290	6	3/4"	380	640	2	10	<b>USD 147</b>
<b>150 Litros</b>	4000155	6	1"	510	970	2	24	<b>USD 443</b>
<b>50 Litros Hrz</b>	4237655	10	1"	365	585	3	6,5	<b>USD 174</b>
<b>100 Litros Hrz</b>	4237656	10	1"	495	685	3	15,5	<b>USD 297</b>
<b>8 Litros</b>	4223283	10	3/4"	200	316	1	1,7	<b>USD 54</b>
<b>24 Litros</b>	4223285	10	1"	280	483	1	3,7	<b>USD 73</b>
<b>50 Litros</b>	4223287	10	1"	365	720	2	8,9	<b>USD 172</b>
<b>100 Litros</b>	4223290	10	1"	495	855	2	15,6	<b>USD 298</b>
<b>200 Litros</b>	4223291	10	1-1/4"	600	1085	2	35,6	<b>USD 648</b>
<b>300 Litros</b>	4223292	10	1-1/4"	650	1240	2	42,5	<b>USD 748</b>
<b>500 Litros</b>	4223293	10	1-1/4"	750	1490	2	60,5	<b>USD 1096</b>
<b>750 Litros</b>	4223294	10	2"	750	1900	2	103	<b>USD 2095</b>
<b>1000 Litros</b>	4223295	10	2-1/2"	800	2180	2	145	<b>USD 3287</b>
<b>8 Litros</b>	4223301	16	3/4"	200	310	1	3,1	<b>USD 63</b>
<b>24 Litros</b>	4223303	16	1"	270	483	1	6,3	<b>USD 102</b>
<b>50 Litros</b>	4223305	16	1"	365	720	2	11,9	<b>USD 271</b>
<b>100 Litros</b>	4223308	16	1"	495	849	2	20,3	<b>USD 469</b>
<b>200 Litros</b>	4223309	16	1-1/4"	600	1085	2	41,7	<b>USD 1020</b>
<b>500 Litros</b>	4223311	16	1-1/4"	750	1490	2	67,7	<b>USD 1956</b>

Figura 1



Figura 2



Figura 3

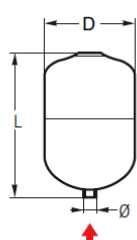

Figura 4



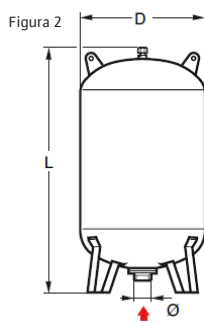



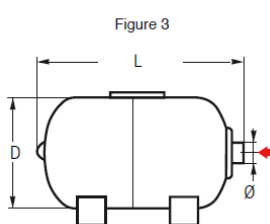
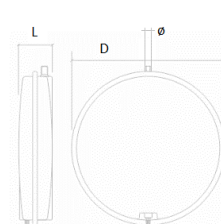



Pioneering for you



Member of  
**German Water  
Partnership**

Wilo Argentina S.A

J. A Salmún Feijóo 334  
(C1274AGB) CABA  
(+54 11) 4361 5929  
[www.wilo.com.ar](http://www.wilo.com.ar)  
[info.ar@wilo.com](mailto:info.ar@wilo.com)

F: Wilolatam  
IG: @Wilo.latam